



DE DeVilbiss® Vacu-Aide® QSU
Absauggerät Bedienungsanleitung
7314-Serie

(VERSCHREIBUNGSPFLICHTIG)

In den USA hergestellt

NO Bruksanvisning for DeVilbiss®
Vacu-Aide® QSU sugeenhet
7314-serien

KUN PÅ RESEPT

Fremstillet i USA.

SV Bruksanvisning för DeVilbiss®
Vacu-Aide® QSU sugenhet 7314
serie

ENDAST PER ORDINATION

Tillverkad i USA.

FI DeVilbiss® Vacu-Aide® QSU
-imulaitteen käyttöopas 7314-sarja

VAIN LÄÄKÄRIN MÄÄRÄYKSESTÄ

Valmistettu Yhdysvalloissa.

DA Instruktionsvejledning til DeVilbiss®
Vacu-Aide® QSU sugeenhed i
7314-serien

KUN RX

Fremstillet i USA

EL Οδηγίες χρήσης για τη μονάδα
αναρρόφησης DeVilbiss® Vacu-Aide®
QSU σειράς 7314

ΜΟΝΟ ΜΕ ΣΥΝΤΑΓΗ ΓΙΑΤΡΟΥ (RX)

Κατασκευάστηκε στις Η.Π.Α.

PL Ssak medyczny DeVilbiss® Vacu-Aide®
QSU serii 7314 – instrukcja obsługi

WYŁĄCZNIE NA RECEPTĘ

Wyprodukowano w USA.

TR DeVilbiss® Vacu-Aide® QSU Aspiratör
Cihazı Kullanım Kılavuzu 7314 Serisi

SADECE RX

ABD mali

RU Руководство по эксплуатации
аспиратора DeVilbiss® Vacu-Aide® QSU
серии 7314

ОТПУСКАЕТСЯ ТОЛЬКО ПО РЕЦЕПТУ

Изготовлено в США.

EN DeVilbiss® Vacu-Aide® QSU Suction
Unit Instruction Guide 7314 Series

RX ONLY

















Made in U.S.A.

DE DEUTSCH	DE-2
NO NORWEGIAN	NO-11
SV SWEDISH	SV-20
FI FINNISH	FI-29
DA DANISH	DA-38
EL GREEK	EL-47
PL POLISH	PL-56
TR TURKISH	TR-65
RU RUSSIAN	RU-74
EN ENGLISH	EN-83

INHALT

IEC-Symbole	DE - 2
Wichtige Sicherheitshinweise	DE - 2
Auslandsreisen	DE - 3
Einführung	DE - 3
Zubehör-/Ersatzteile	DE - 3
Wichtige Teile Ihres De'Vilbiss Absauggerätes, 7314-Serie	DE - 4
Installation und Betrieb	DE - 5
Laden des Akkus und Wartung des Filters	DE - 6
Reinigungshinweise	DE - 7
Aufbereitung	DE - 8
Fehlersuche	DE - 9
Technische Daten/Klassifikation	DE - 9
De'Vilbiss-Anleitung und Herstellererklärung	DE - 10

IEC-SYMBOLS

	Achtung, Hinweise beachten		Innen positive Polarität		Laden des Akkus
	Gebrauchsanweisung beachten!		Teil Typ BF		Niedriger Akkuladestand
	Herstellungsdatum		Gerät "Ein"		Trocken lagern
	Gleichstrom		Gerät "Aus"		Nicht Wasser und Feuchtigkeit aussetzen
	Wechselstrom		Externe Stromversorgung		Laut US-Bundesgesetz darf dieses Gerät nur an einen Arzt bzw. auf Anordnung eines Arztes verkauft werden.
	Erstickungsgefahr – Kleinteile sind nicht für Kinder unter 3 Jahren oder Personen geeignet, die dazu neigen, nicht essbare Gegenstände zu verschlucken.				
IP12	Bei einer Neigung des Gehäuses von bis zu 15 ° gegen das Eindringen von festen Fremdkörpern mit einer Größe von ≥ 50 mm UND von oben auftreffende Wassertropfen geschützt				
	Dieses Gerät enthält elektrische und/oder elektronische Komponenten, die gemäss EU-Richtlinie 2012/19/EU über Elektro- und Elektronik-Altgeräte (WEEE) der Wiederverwertung zugeführt werden müssen.				

WICHTIGE SICHERHEITSHINWEISE

Bei der Verwendung von elektrischen Geräten müssen immer grundsätzliche Sicherheitsvorkehrungen getroffen werden. Vor der Verwendung alle Hinweise lesen. Wichtige Informationen werden folgendermaßen hervorgehoben:

Gefahr– Wichtige Sicherheitsinformationen über Gefahren, die schwere Verletzungen oder Tod zur Folge haben können.

Warnung– Wichtige Sicherheitsinformationen über Gefahren, die schwere Verletzungen zur Folge haben können.

Vorsicht– Informationen zur Vermeidung von Produktbeschädigungen.

Hinweis– Information die Sie besonders beachten sollten.

VOR DER VERWENDUNG ALLE ANWEISUNGEN LESEN. DIESE ANWEISUNGEN AUFBEWAHREN

GEFAHR

Um die Gefahr eines tödlichen Elektroschocks zu verringern:

1. Keinesfalls beim Baden benutzen.
2. Keinesfalls das Produkt an einer Stelle ablegen oder aufbewahren, von der es in eine Badewanne oder ein Waschbecken herabfallen oder herabgezogen werden könnte.
3. Keinesfalls das Gerät in Wasser oder andere Flüssigkeiten fallen lassen.
4. Keinesfalls nach einem Gerät fassen, das ins Wasser gefallen ist. Sofort Wechselstrom-Netzkaabel aus der Steckdose ziehen.

WARNUNG

Um die Gefahr von Verbrennungen, eines Elektroschocks, eines Feuers oder Körperverletzungen zu verringern:

1. Die Verwendung des Geräts durch oder in der Nähe von Kindern oder Menschen mit körperlicher Behinderung muss unter sorgfältiger Aufsicht erfolgen.

2. Das Gerät lediglich für die beabsichtigten, in dieser Anleitung aufgeführten Zwecke benutzen. Keinesfalls Zubehörteile einsetzen, die nicht vom Hersteller empfohlen sind.
3. Netzkabel von aufgeheizten Oberflächen fernhalten.
4. Niemals verwenden, wenn Sie sich schwindlig fühlen oder schlafen.
5. Das Gerät oder den Wechselstrom/Gleichstrom-Adapter bei eingeschalteter Stromversorgung nicht abdecken.
6. Niemals dieses Gerät betreiben, wenn
 - a. Das Netzkabel oder die Steckdose beschädigt ist.
 - b. Das Gerät nicht ordnungsgemäß funktioniert.
 - c. Das Gerät fallengelassen oder beschädigt wurde.
 - d. Das Gerät in Wasser gefallen ist.
 In solchen Fällen das Gerät zwecks Überprüfung und Reparatur einem anerkannten DeVilbiss Reparaturzentrum übersenden.

AUSLANDSREISEN

Die Baureihe 7314 verfügt über einen Wechselstrom/Gleichstrom-Adapter, der den Betrieb bei jeder beliebigen Wechselstromspannung ermöglicht (100 bis 240 VAC, 50/60 Hz). Es muß jedoch das entsprechende Netzkabel zum Anschluss an die Steckdose verwendet werden.

HINWEIS– Vergewissern Sie sich vor Inbetriebnahme, dass Sie das richtige Netzkabel verwenden.

EINFÜHRUNG

Das kompakte medizinische DeVilbiss-Absauggerät ist zuverlässig und tragbar. Befolgen Sie die in diesem Handbuch aufgeführten Betriebs- und Wartungsanweisungen, um eine maximale Lebensdauer des Geräts zu gewährleisten.

Erklärung zum Verwendungszweck

Dieses Gerät ist zur Entfernung von Flüssigkeiten aus den Atemwegen oder dem Atmungsunterstützungssystem und von Infektionsmaterial aus Wunden bestimmt. Das Gerät erzeugt einen negativen Druck (d. h. ein Vakuum), sodass die Flüssigkeiten durch einen Einwegschlauch abgesaugt werden, der an einen Sammelbehälter angeschlossen ist. Die Flüssigkeiten werden zur ordnungsgemäßen Entsorgung im Sammelbehälter aufgefangen. Dieses Gerät darf nur auf Anordnung eines Arztes verwendet werden.

Kontraindikationen

Die Vacu-Aide QSU darf nicht angewendet werden:

- Thorax-Drainage
- Nasogastrale Absaugung

GEFAHR

Die DeVilbiss Sekretabsaugpumpe wurde ausschließlich für die nicht permanente Absaugung von Sekreten und Körperflüssigkeiten konzipiert. Brennbar, explosive oder ätzende Flüssigkeiten dürfen nicht abgesaugt werden. Eine nicht sachgerechte Anwendung kann zu Verletzungen oder zum Tode führen.

1. Die Vacu-Aide QSU darf nur von Personen, welche zuvor in die medizinische Anwendung eingewiesen wurden, angewendet werden.
2. Vergewissern Sie sich vor Inbetriebnahme, dass alle Zubehörteile vollständig und unbeschädigt sind. Überprüfen Sie vor Gebrauch die Funktion des Gerätes.

ZUBEHÖR-/ERSATZTEILE

Die folgenden Teile sind als Zubehör- oder Ersatzteile für Ihr DeVilbiss Absauggerät der Serie 7314 separat erhältlich:

Beschreibung	Teilenr.	Beschreibung	Teilenr.
Patientenschlauch	6305D-611	Netzkabel für 12 Volt Anschluss am Zigarettenanzünder	7304D-619
Wiedereinsatz-Set (interne Filterkartusche, Spritzschutz, 800 ml-Behälter, 11 cm- und 1,8 m-Schlauch)	7305D-633	Wechselstrom/Gleichstrom-Adapter/Ladegerät (Details s. Abschnitt "Technische Spezifikationen")	7314P-613
800 ml-Einwegbehälter mit interner Filterkartusche, Spritzschutz und 11 cm-Schlauch (jeweils 48)	7305D-632	Netzkabel für USA	DV51D-606
Filterkartusche (12er-Pack) für Standardbehälter	7305D-635	Netzkabel für Mitteleuropa	DV51D-607
1200ml Sekretbehälter-Set (autoklavierbarer 1200ml Sekretbehälter, externer Bakterienfilter, Winkel und 11cm Schlauchstück)	7314D-603	Netzkabel für UK	DV51D-608
1200ml Sekretbehälter-Set (autoklavierbarer 1200ml Sekretbehälter, externer Bakterienfilter, Winkel und 11cm Schlauch), 6-er Pack	7314D-604	Netzkabel für Australia	DV51D-609
Externer, unsteriler, Bakterienfilter für autoklavierbaren 1200ml Behälter, 12er-Pack	7305D-608	Netzkabel für Japan	DV51D-613
Transporttasche	7314D-606		

HINWEIS– Die Verwendung elektrischer Kabel und Zubehör, die nicht in diesem Handbuch oder anderen Referenzdokumenten aufgeführt sind, kann eine erhöhte elektromagnetische Strahlung des Produktes oder eine verminderte elektromagnetische Störfestigkeit des Produktes zur Folge haben.

WICHTIGE TEILE

7314-Serie – DeVilbiss Vacu-Aide QSU-Absauggerät

Einwegbehälter mit Filterkartusche

1. Manometer
2. Vakuumregler
3. 1,80m Patientenschlauch
4. Anschluss für Patientenschlauch
5. Sekretbehälter mit Deckel (mit integriertem Schwimmventil) und Filterkartusche
6. Filterkartusche mit 11cm-Schlauch
7. Gleichstromeingang (an der Seite)
8. Netzschalter
9. LED-Netzleuchte

Wechselstrom/Gleichstrom-Adapter (nicht abgebildet)

Gleichstrom-Netzkabel (nicht abgebildet); optional

Integrierte wiederaufladbare Batterie (nicht abgebildet); nur 7314P-Serie

Transporttasche (nicht abgebildet); nur 7314P-Serie

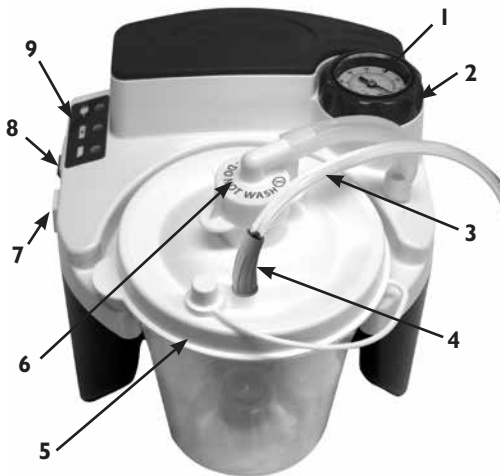

Wiederverwendbarer Behälter mit externem Bakterienfilter

1. Manometer
2. Vakuumregler
3. 11 cm Verbindungsschlauch
4. Externer Bakterienfilter
5. Anschluss für Patientenschlauch
6. 1,80m Patientenschlauch
7. Deckel
8. Gleichstromeingang (an der Seite)
9. Netzschalter
10. LED-Netzleuchte

Wechselstrom/Gleichstrom-Adapter (nicht abgebildet)

Gleichstrom-Netzkabel (nicht abgebildet); optional

Integrierte wiederaufladbare Batterie (nicht abgebildet); nur 7314P-Serie

Transporttasche (nicht abgebildet); nur 7314P-Serie

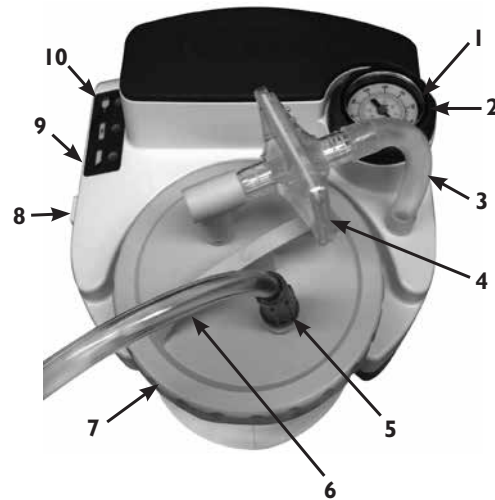

Einwegbehälter mit Filterkartusche und Spritzschutz

1. 11 cm Verbindungsschlauch
2. Filterkartusche (Nicht Wasser und Feuchtigkeit aussetzen)
3. Deckel
4. Becher
5. Spritzschutz
6. Anschluss für Patientenschlauch



Wiederverwendbarer Behälter mit externem Bakterienfilter

1. 8,57 cm Verbindungsschlauch
2. Deckel mit O-Ring
3. Überlaufventil
4. Becher
5. Anschluss für Patientenschlauch
6. Schlauchwinkel
7. Bakterienfilter



INSTALLATION UND BETRIEB

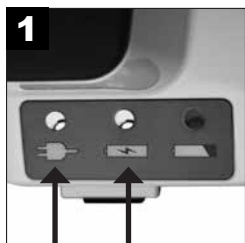

1
Laden Sie den Akku vollständig auf (17 Stunden). (nur 7314P Serie)

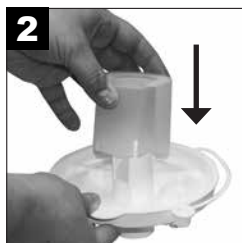

2
Stellen Sie gegebenenfalls sicher, dass der Spritzschutz sicher an der Decklinnenseite über der Filterkartusche befestigt ist.



3
Befestigen Sie den Deckel sicher am Behälter.



4
Führen Sie den Behälter in die Halterung ein und drücken Sie ihn vorsichtig hinein. **HINWEIS** – Wenden Sie keine übermäßige Kraft an. Wenn der Behälter zu stark nach unten gedrückt wird, kann dies ein mögliches Leck oder einen Absaugverlust zur Folge haben.



5A
Verbindung des Einwegbehälters mit der internen Filterkartusche: Befestigen Sie den 11cm Schlauch von der Filterkartusche mit dem Schlauchverbinder an der Geräteeinheit.



5B
Verbindung des wiederverwendbaren Behälters mit dem externen Bakterienfilter: Schließen Sie eines der beiden Enden des 11cm Schlauchs (wiederverwendbar) an den Schlauchverbinder an und verbinden Sie anschließend das andere Ende mit dem Bakterienfilter. Stellen Sie sicher, dass die durchsichtige Seite des Bakterienfilters in Richtung des Kniestücks und des Sekretbehälters weist. Achten Sie darauf, dass Sie die Ausrichtung des Filters nicht verwechseln. Anschließend müssen der Bakterienfilter an das 90°-Kniestück und das Kniestück an die Oberseite des Behälterdeckels (neben der Aufschrift <Vacuum>) angeschlossen werden.



6
Schließen Sie den 1,80m Patientenschlauch am Ausgang des Behälterdeckels mit der Beschriftung <Patient> an.



7
Vergewissern Sie sich, dass sich der Netzschalter in der Position „aus“ befindet.

HINWEIS–Überprüfen Sie Absaugschlauch und Behälter auf Lecks, Beschädigungen usw., und vergewissern Sie sich vor Inbetriebnahme, dass alle Anschlüsse in ordnungsgemäßem Zustand und vollständig dicht sind.



7A
7314P - Wählen Sie die gewünschte Stromquelle aus. (Überspringen Sie Schritt 8, wenn Sie den Akku zur Stromversorgung verwenden).



7B
Serie 7314D (keine Akkuaufkleber)



8
Wenn Sie Wechsel- oder Gleichstrom verwenden, schließen Sie den kleinen Stecker an der Seite des Geräts am Eingang für Gleichstrom an.

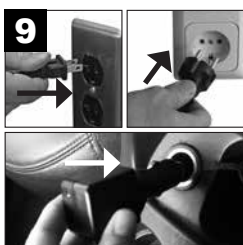

9
Schließen Sie das andere Ende an eine Wechselstrom-Steckdose oder Gleichstrom-Anschlussbuchse an. **HINWEIS** – Der Wechselstromadapter fühlt sich möglicherweise während des Ladens oder Betriebs des Geräts warm an. Das ist normal.



10
Schalten Sie das Gerät ein ☺.



11
Stellen Sie die Absaugstärke ein. Justieren Sie ggf. in kleinen Schritten nach.

HINWEIS– Die Geräte der Serie 7314D sind nicht ab Werk mit einer integrierten wiederaufladbaren Batterie ausgestattet. Die Geräte der Serie 7314P sind ab Werk mit einer wiederaufladbaren Batterie ausgestattet. Alle in diesem Handbuch aufgeführten Hinweise im Zusammenhang mit Batteriebetrieb sind auf diese Geräte anwendbar.



12
Überprüfen Sie die Absaugstärke. **HINWEIS**– Überprüfen Sie vor Inbetriebnahme stets die Absaugstärke, indem Sie das offene Ende des Patientenschlauchs verschließen und gleichzeitig das Messgerät beachten. Stellen Sie den Knopf auf die gewünschte Stufe ein.

WARNUNG

Wenn das Gerät nicht an eine externe Stromquelle angeschlossen ist oder der Akku nicht aufgeladen wurde, leuchtet das Anzeigelicht für niedrigen Akkuladestand, und die Leistung des Geräts nimmt rapide ab. Wechseln Sie sofort zu einer anderen Stromquelle, um eine Unterbrechung des Absaugvorgangs zu vermeiden.

HINWEIS– Das Manometer dient lediglich Vergleichszwecken. Sollte das Gerät einen beträchtlichen Leistungsabfall aufweisen, so muß die Verlässlichkeit des Meßgeräts überprüft werden.

VORSICHT– Vor Aktivierung des Schwimmerventils sollte der Sammelbehälter geleert werden. Weiteres Absaugen könnte sonst die Vakuumpumpe beschädigen.

VORSICHT– Sollte Flüssigkeit zurück in das Gerät aspiriert werden, so muß das Gerät von Fachpersonal untersucht werden, da dies eine Beschädigung der Vakuumpumpe zur Folge haben kann.

LADEN DES AKKUS UND WARTUNG DES FILTERS

Aufladen der Batterie (nur 7314P-Serie)

Die Geräte der 7314P-Serie sind ab Werk mit einer wiederaufladbaren Batterie ausgestattet. Das Gerät verfügt über eine Anzeige für niedrigen Batteriestand sowie über eine Anzeige für Batterieladung.



1 Vergewissern Sie sich, dass sich der Netzschalter in der Position \odot „aus“ befindet.



2 Schließen Sie den kleinen Stecker des Wechselstrom/ Gleichstrom-Adapters an den Wechselstromeingang an.

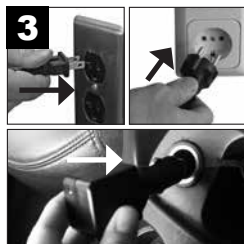

3 Schließen Sie das andere Ende an eine Wechselstrom-Steckdose oder Gleichstrom-Anschlussbuchse an.

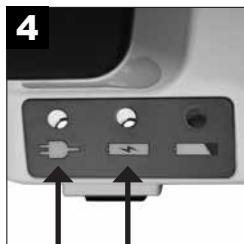

4 Akkuladevorgang beginnt; Dauer bis zur vollständigen Ladung.

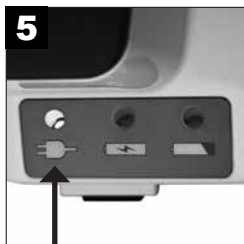

5 Akku vollständig geladen.

Erklärung der LED-Anzeigen:



Grün – Leuchtet, wenn die Stromzufuhr des Geräts über eine externe Wechsel- oder Gleichstromquelle erfolgt.



Gelb – Akku wird geladen. Die Leuchte erlischt, wenn der Akku voll geladen ist.



Rot – Akku ist fast leer. Schließen Sie das Gerät an eine andere Stromquelle an, und laden Sie den Akku so schnell wie möglich auf, wenn diese Anzeige leuchtet.

HINWEIS– Laden Sie den Akku vor der ersten Verwendung mindestens 17 Stunden lang auf.

HINWEIS– Laden Sie den Akku nach jedem Gebrauch wieder vollständig auf. Nachdem sich die Ladeanzeige ausschaltet, führt die Geräteeinheit eine Erhaltungsladung des Akkus fort, daher sollten Sie die Einheit am Wechselstrom angeschlossen lassen, wenn sie nicht in Gebrauch ist.

VORSICHT– Vollständiges Entladen der Batterie verkürzt die Lebensdauer der Batterie. Betreiben Sie das Gerät nicht länger als einige Minuten, wenn die gelbe Anzeige für niedrigen Batteriestand aufleuchtet. Laden Sie die Batterie sobald wie möglich auf.

HINWEIS– Die Laufzeit des Geräts nimmt mit dem Alter des Akkus ab.

HINWEIS– Die Laufzeit wird ebenfalls verringert, wenn der Akku sich über längere Zeiträume in einem entladenen Zustand befindet.

HINWEIS ZUR LAGERUNG– Der Akku sollte vor der Lagerung mindestens über 17 Stunden, und mindestens einmal alle 6 Monate aufgeladen werden. Wichtig - Falls das Aufladen des Akkus erst nach 6 Monaten erfolgt, kann es sein, dass der Akku erst nach Abschluss von 3 vollständigen Lade- und Entladezyklen wieder eine vollständige Laufzeit erreicht.

HINWEIS– Ein vollständig geladener Akku reicht für ungefähr 60 Minuten kontinuierlichen Betrieb auf der Stufe „Nullvakuum“ (freie Strömung). Die Betriebszeit verkürzt sich bei höheren Vakuumstärken.

HINWEIS– Verwenden Sie beim Laden des Akkus eine externe Stromquelle, und überprüfen Sie, ob die Ladeleuchte bei abgeschaltetem Gerät leuchtet. Wenn Ihr Gerät auf das Wiederaufladen nicht ansprechen sollte, vergewissern Sie sich bitte, daß Ihr Gerät eine Batterie enthält, bevor Sie das Gerät an Ihren DeVilbiss Healthcare-Vertragshändler oder an DeVilbiss Healthcare zurücksenden. Vergewissern Sie sich, daß die Batterieladeanzeige aufleuchtet, wenn die externe Stromzufuhr hergestellt wird und der Schalter sich in der "AUS"-Position befindet.

HINWEIS– Bei dem integrierten Akku handelt es sich um eine aufladbare versiegelte Blei-Säure-Batterie. Wenden Sie sich bzgl. fachgerechter Entsorgung an die zuständige Behörde.

HINWEIS– Schließen Sie die Wechselstromführung nicht an eine mit einem Schalter ausgestattete Steckdose an, um sicherzustellen das eine permanente Stromversorgung gewährleistet ist.

HINWEIS– Stellen Sie sicher, das während des Ladevorgangs an einer 12V Stromquelle, diese permanent unter Strom steht.

Auswechseln von Filterkartusche (nur für die Verwendung bei einem Patienten) Einwegbehälter

Die Filterkartusche muß bei Überfließen oder aber alle zwei Monate gewechselt werden, abhängig davon, was zuerst eintritt



1 Schalten Sie das Gerät \odot aus.



2 Entfernen Sie die Filterkartusche und den 11 cm-Schlauch.



3 Setzen Sie die neue Kartusche ein, und schließen Sie den Schlauch an.

HINWEIS– Keinesfalls den Bakterienfilter durch andere Materialien ersetzen. Die Verwendung von Teilen anderer Hersteller kann zu Verunreinigungen oder Leistungseinbußen führen. Verwenden Sie daher ausschließlich DeVilbiss-Filterkartuschen.

HINWEIS– Die Filterkartusche enthält einen hydrophoben Filter. Wenn das Filtermedium mit Feuchtigkeit in Berührung kommt, wird die Luftzirkulation gestoppt. In diesem Fall muss die Filterkartusche ausgetauscht werden. Entfernen Sie das Filtermedium nicht aus der Filterkartusche.

HINWEIS– Zusätzliche Filterkartusche können von Ihrem autorisierten DeVilbiss Healthcare-Händler bezogen werden.

Auswechseln von Bakterienfilter (nur für die Verwendung bei einem Patienten); autoklavierbarer Behälter

Der Bakterienfilter muß bei Überfließen oder aber alle zwei Monate gewechselt werden, abhängig davon, was zuerst eintritt

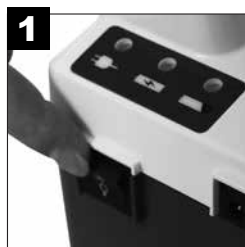

1 Schalten Sie das Gerät \odot aus.



2 Entfernen Sie den Filter, indem Sie diesen vom Absauggerät und dem Deckel trennen.



Ersetzen Sie den Filter mit einem sauberen DeVilbiss Bakterienfilter (unsteril), und bringen Sie den Filter erneut am Absauggerät und Deckel an. Zusätzliche Filter können von Ihrem autorisierten DeVilbiss Healthcare-Händler bezogen werden.

HINWEIS– Keinesfalls den Bakterienfilter durch andere Materialien ersetzen. Die Verwendung von Teilen anderer Hersteller kann zu Verunreinigungen oder Leistungseinbußen führen. Verwenden Sie daher ausschließlich DeVilbiss-Filterkartuschen.

HINWEIS– Der Bakterienfilter darf nur für einen einzigen Patienten verwendet werden.

REINIGUNGSHINWEISE

WARNUNG

Bereiten Sie stets für jeden Reinigungsvorgang eine frische Lösung vor, und entsorgen Sie diese nach der Verwendung, um ein eventuelles Infektionsrisiko durch verunreinigte Reinigungs-/desinfektionslösungen zu vermeiden.

HINWEIS– Die Angaben zur Desinfektion basieren auf AARC Clinical Practice Guideline Suctioning of the Patient in the Home.

Einweg-Sammelbehälter (mit interner Filterkartusche)

HINWEIS– Standardbehälter und Deckel sollten nur für einen einzigen Patienten verwendet werden.



1 Schalten Sie das Gerät aus, damit das Vakuum abgebaut wird.

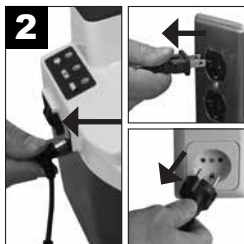

2 Unterbrechen Sie die Stromzufuhr.

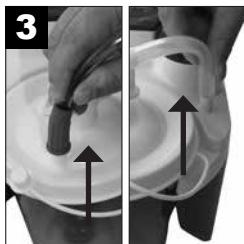

3 Entfernen Sie den Schlauch, und nehmen Sie den Behälter aus der Halterung.



4 Entfernen Sie vorsichtig den Deckel, und leeren Sie den Behälter. **HINWEIS**– Die Sammelflasche sollte nach jeder Verwendung geleert werden.



5A Entfernen Sie Filterkartusche und 11 cm-Schlauch, und legen Sie sie beiseite.



5B Der Filter darf nicht nass werden. Das Filtermedium kann nicht von der Filterkartusche getrennt werden.



6 Reinigen Sie Behälter, den Deckel und den Spritzschutz in einer warmen Reinigungslösung aus Wasser und Geschirrspülmittel. Spülen Sie beide Teile anschließend mit klarem warmen Wasser ab.



7 Weichen Sie beide Teile in einer Lösung aus einem Teil Essig (Säurekonzentration ca. 5%) und drei Teilen Wasser (das Wasser sollte ca. 55 °C bis 65 °C heiß sein) 60 Minuten lang ein. Spülen Sie die Teile anschließend mit klarem warmen Wasser ab, und lassen Sie diese anschließend an der Luft trocknen.

WARNUNG– Entfernen Sie die Schwimmerkugel nicht aus dem Deckel. Eine entfernte Schwimmerkugel kann ein Erstickenrisiko darstellen.

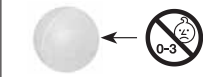

HINWEIS– Der Sekretbehälter und der Deckel können alternativ auch im Geschirrspüler gereinigt werden. Wählen Sie hierzu ein Spülprogramm von ca. 55° bis 65°C aus.

Wiederverwendbarer Behälter mit externem Bakterienfilter



1 Schalten Sie das Gerät aus, damit das Vakuum abgebaut wird.

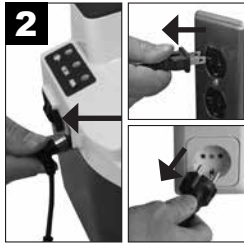

2 Unterbrechen Sie die Stromzufuhr.

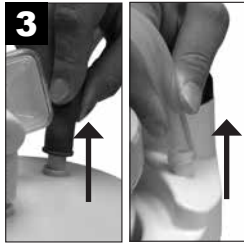

3 Entfernen Sie den Schlauch, und nehmen Sie den Behälter aus der Halterung.



4 Entfernen Sie vorsichtig den Deckel, und leeren Sie den Behälter. **HINWEIS**– Die Sammelflasche sollte nach jeder Verwendung geleert werden.



5 Entfernen Sie den Bakterienfilter, den 11cm Schlauch und den Schlauchwinkel, und legen Sie die Teile beiseite. Entfernen Sie den O-Ring und das Überlaufventil vom Deckel.



6 Waschen Sie Behälter, Deckel, O-Ring und Überlaufventil in einer Lösung aus heißem Wasser mit einem milden Geschirrspülmittel, und spülen Sie die Teile mit sauberem, warmen Leitungswasser ab. Führen Sie nach dem Waschen eine Desinfektion mithilfe einer der folgenden Methoden durch.

Bei Verwendung für einen einzigen Patienten:

1. Weichen Sie den Behälter in einer Lösung aus einem Teil Essig (Säurekonzentration ca. 5%) und drei Teilen Wasser (das Wasser sollte mindestens 55°C bis 65°C heiß sein) 60 Minuten lang ein. Anschließend mit klarem warmen Wasser abspülen und an der Luft trocknen lassen.
2. In handelsüblichem Desinfektionsmittel (antibakteriell und keimtötend) einweichen. Halten Sie die vom Hersteller empfohlenen Anweisungen und Verdünnungsverhältnisse sorgfältig ein.

Bei Verwendung für mehrere Patienten:

1. Wenn die Teile vollständig getrocknet sind, platzieren Sie Behälter und Deckel mit dem offenen Ende nach unten in einem Autoklaven. Achten Sie darauf, dass die Teile sich nicht berühren. Führen Sie einen Sterilisierungszyklus von 15 Minuten bei 121 °C (250 °F) aus. **HINWEIS** – Der Behälter ist für bis zu 30 Autoklavsterilisierungszyklen unter den angegebenen Bedingungen ausgelegt.
2. Entsorgen und ersetzen Sie beim Wechsel zwischen Patienten den Filter, den Schlauch und den Winkel.

1,80m Patientenschlauch (nur für die Verwendung bei einem Patienten)



Lösen Sie den Schlauch vom Deckel.



Spülen Sie ihn sorgfältig mit fließendem warmen Wasser.



Anschließend in einer Lösung aus einem Teil Essig (Säurekonzentration ca. 5%) und drei Teilen Wasser (das Wasser sollte mindestens 55°C bis 65°C heiß sein) 60 Minuten lang einweichen. Spülen Sie ihn mit fließendem warmen Wasser ab, und lassen Sie ihn an der Luft trocknen.

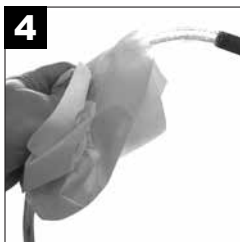

Reinigen Sie die Außenseite mit einem sauberen feuchten Tuch.

AC/DC-Adapter

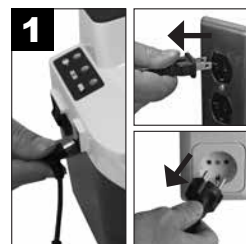

Trennen Sie den AC/DC-Adapter vom Gerät und von der Stromquelle.



Reinigen Sie Gehäuse und Kabel des AC/DC-Adapters mit einem trockenen Tuch.

Absauggerät (nur für die Verwendung bei einem Patienten)

VORSICHT– Nicht in Wasser eintauchen, da dies zu Beschädigungen der Vakuumpumpe führt.

HINWEIS–Verwenden Sie zur Reinigung der Einheit keine Reinigungs- oder Desinfektionsmittel, die Ammoniak, Benzol und/oder Aceton enthalten.

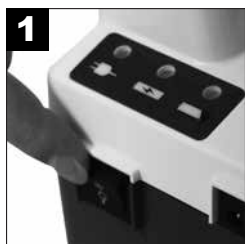

Schalten Sie das Gerät aus, damit das Vakuum abgebaut wird.

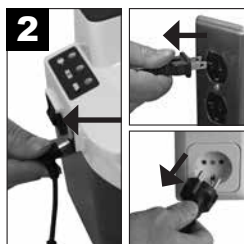

Unterbrechen Sie die Stromzufuhr.



Reinigen Sie das Gehäuse mit einem sauberen Tuch und einem handelsüblichen (antibakteriellen und keimtötenden) Desinfektionsmittel.

Transporttasche (nur für die Verwendung bei einem Patienten)



Verwenden Sie Spül- oder Desinfektionsmittel.

Absauggerät (Wiedereinsatz)

Reinigung und Desinfektion des Geräts bei Patientenwechsel

Wenn medizinische Geräte bereits bei einem Patienten verwendet wurden, wird von einer Kontamination mit menschlichen pathogenen Keimen ausgegangen (außer es gibt Beweise für das Gegenteil) und der nächste Patient, Anwender oder Dritte sollte durch ordnungsgemäße Handhabung und Vorbereitung geschützt werden. Daher müssen Personen bei einem Patientenwechsel während des Transports und der Handhabung des Geräts geschützt werden und das Gerät muss von entsprechend geschultem Personal zum Schutz des nächsten Patienten vor der Wiederverwendung vollständig aufbereitet, d.h. gereinigt und desinfiziert werden. Die vollständige Aufbereitung darf nur vom Hersteller oder einem qualifizierten DeVilbiss-Händler/Wartungstechniker durchgeführt werden.

HINWEIS – Wenn das Gerät gemäß den Anweisungen unter normalen Bedingungen verwendet wird, ist das Innere des Geräts durch den Filtereinsatz auf dem Sammelbehälter gegen Krankheitserreger geschützt, sodass keine Desinfektion der inneren Komponenten notwendig ist.

HINWEIS – Wird das Gerät ohne einen Filtereinsatz verwendet, dann besteht die Gefahr, dass Krankheitserreger im Inneren des Geräts gelangen und das Gerät nicht desinfiziert werden kann.

HINWEIS – Sollte die nachfolgende Aufbereitung des Geräts durch einen qualifizierten DeVilbiss-Händler/Techniker nicht möglich sein, darf das Gerät von keinem anderen Patienten verwendet werden!

DeVilbiss Healthcare empfiehlt, dass zwischen der Verwendung durch verschiedene Patienten mindestens die folgenden Maßnahmen vom Hersteller oder einem qualifizierten Dritten durchgeführt werden.

1. Die Entsorgung aller Zubehörteile, die zur Wiederverwendung nicht geeignet sind, d.h. Sammelbehälter, Filter, Schlauch und Tragetasche.
2. Den Betriebsschalter auf „Aus“ („Off“) schalten und alle externen Stromquellen vom DeVilbiss Absauggerät trennen.
3. Eine Sichtprüfung des Gerätes auf etwaige Schäden, fehlende Teile usw. durchführen.
4. Das Gehäuse mit einem sauberen Tuch und einem handelsüblichen (bakterien-keimtötenden) Desinfektionsmittel abwischen, das die unten im Hinweis aufgeführten Anforderungen erfüllt und in den vom Hersteller des Desinfektionsmittels empfohlenen Verdünnungsverhältnissen und Anweisungen verwendet wird.

VORSICHT – Nicht in Wasser eintauchen; dies würde zur Beschädigung der Vakuumpumpe führen.

HINWEIS – Verwenden Sie zur Reinigung der Einheit keine Reinigungs- oder Desinfektionsmittel, die Ammoniak, Benzol und/oder Aceton enthalten.

AUFBEREITUNG

Eine turnusgemäße Kalibrierung oder Serviceeinsatz ist nicht erforderlich, solange das Gerät gemäß den Herstellerangaben sachgerecht eingesetzt wird. Bei Patientenwechsel muss das Gerät zum Schutz des Anwenders aufbereitet werden. Die Aufbereitung darf nur vom Hersteller oder von Fachhändler durchgeführt werden. Bei Patientenwechsel:

1. Inspizieren Sie das Gerät auf mögliche Schäden und Vollständigkeit des Zubehörs.
2. Stellen Sie sicher, dass das Gerät und das Zubehör sauber sind.
3. Überprüfen Sie mittels eines separaten Vakuum-Manometers die korrekte Anzeige und Einstellung der Vakuumstufen gemäß den Herstellerspezifikationen.
4. Ersetzen Sie den Sekretbehälter, den Bakterienfilter und die Schläuche bei Patientenwechsel.
5. Wischen Sie die Oberfläche mit einem sauberen, mit Desinfektionsmittel angefeuchteten Tuch ab.

FEHLERSUCHE

GEFAHR

Gefahr eines elektrischen Schlags. Versuchen Sie nicht, das Gehäuse zu öffnen oder zu entfernen. Es befinden sich keine Teile im Inneren des Gehäuses, die vom Benutzer selbst gewartet werden könnten. Wenn Wartungsarbeiten nötig sein sollten, so muß das Gerät an einen qualifizierten DeVilbiss Healthcare Fachhändler oder ein autorisiertes Servicezentrum geschickt werden. Das Öffnen oder Manipulieren des Geräts führt zum Erlöschen der Garantie.

HINWEIS– Ihr DeVilbiss Absauggerät enthält keine Teile, die vom Benutzer selbst gewartet werden können. Wenn Sie der Meinung sind, daß Ihr Gerät nicht ordnungsgemäß funktionieren, nehmen Sie sich bitte die Zeit, folgende mögliche Ursachen zu untersuchen, BEVOR SIE DAS GERÄT AN IHREN HÄNDLER, VON DEM SIE DAS GERÄT BEZOGEN HABEN, ODER AN DeVilbiss Healthcare ZURÜCKSENDEN:

PROBLEM	ACTION
Das Gerät lässt sich nicht einschalten, obwohl eine externe Stromquelle angeschlossen ist. Die grüne Leuchte für die externe Stromquelle leuchtet nicht.	1. Überprüfen Sie Stromquellen und Anschlüsse. 2. Vergewissern Sie sich durch Anschließen einer Lampe, dass die Steckdose funktioniert.
Die Pumpe ist in Betrieb, aber das Absaugen funktioniert nicht.	1. Vergewissern Sie sich, daß alle Schläuche ordnungsgemäß angeschlossen sind. 2. Überprüfen Sie die Schlauchanschlüsse auf Lecks oder Knicke. 3. Vergewissern Sie sich, dass das Schwimmerabsperrventil des Sammelbehälters nicht aktiviert und die Filterkartusche nicht verstopft ist. 4. Überprüfen Sie den Sammelbehälter auf Lecks und Beschädigungen.
Geringe Absaugleistung.	1. Erhöhen Sie die Absaugstufe mithilfe des Vakuumreglerknopfs. 2. Überprüfen Sie das System auf Lecks.
Das Gerät lässt sich nicht einschalten (es ist keine externe Stromquelle angeschlossen). Nur 7314P Serie	1. Überprüfen Sie, ob der Akku vollständig aufgeladen ist, und/oder laden Sie ihn auf.
Der Akku wird nicht geladen (die Anzeigeleuchten für die externe Stromquelle und das Ladegerät sollten im Lademodus aufleuchten). Nur 7314P Serie	1. Überprüfen Sie, ob sowohl die Leuchte für die externe Stromquelle als auch die für das Ladegerät leuchten. 2. Überprüfen Sie Stromquellen und Anschlüsse. 3. Vergewissern Sie sich durch Anschließen einer Lampe, dass die Steckdose funktioniert.

TECHNISCHE DATEN/KLASSIFIKATION

Größe (einschließlich Behälter)	8,3 H x 8,0 B x 8,5 T (21,1 cm x 20,3 cm x 21,6 cm) (Wechselstrom/Gleichstrom-Adapter nicht enthalten)
Gewicht (einschließlich Behälter)	7314P Serie - 3 kg (Wechselstrom/Gleichstrom-Adapter nicht enthalten) 7314D Serie - 2 kg
Schallpegel bei Normalbetrieb	55 dBA
Elektrische Anforderungen	100 bis 240 V~, 50/60 Hz, 1,2 A Max -  - +; 12 V ===; 33 W Max
Vakuumbereich	50 bis 550 mm Hg +/- 10%*
Luftdurchfluß am Pumpeneingang: normalerweise	27 LPM (freier Fluß - u.U. geringer bei Batteriebetrieb)* (HINWEIS - Die Verwendung eines Flovac Liners kann die Leistung des Geräts beeinträchtigen.)
Volumen des Standardbehälters	800 ml (cc)
Volumen des wiederverwendbaren Sammelbehälters	1200 ml (cc)
Garantie	2 Jahre beschränkte Garantie, interner Akku (nur Serie 7314P) und Sammelbehälter nicht enthalten
Integrierte Batterie (Nur 7314P serie)	90 Tage
Sicherheitsstandards	IEC 60101-1-2; CSA-C22.2 # 601.1; UL 60601-1; EN 60601-1-2; ISO 10079-1; IEC 60601-1; IEC 60529 IP12; IEC 60601-1-6; CENELEC EN 60601-1
Herstellerinformationen zu den Adaptern	Emerson Modell Nr. AD5012N2LM oder Autec Power Systems Model # DTM36-12 oder SL Power/Ault Model # MENB1040A1240N02
Umgebungsbedingungen	
Betriebstemperatur	32°F (0°C) - 104°F (40°C)
Relative Luftfeuchte für Betrieb	0-95%
Betriebsdruck	10,2 psi (70 kPa) - 15,4 psi (106 kPa)
Temperaturbereich für Lagerung und Transport	-40°F (-40°C) - 158°F (70°C)
Relative Luftfeuchte für Lagerung und Transport	0-95%
Luftdruck für Lagerung und Transport	7,3 psi (50 kPa) - 15,4 psi (106 kPa)
Geräteklassifikation	
Geräteklassifikation in bezug auf Elektroschock Verhütung	Klasse II und interner Betrieb
Schutz vor Elektroschock	Type BF Applied Parts
Schutz vor Eindringen von Flüssigkeiten	IP12 und normale Stromversorgung
Betriebsweise	Unterbrochener Betrieb: 30 Minuten ein, 30 Minuten aus
Das Gerät darf nicht in der Nähe brennbarer Mischungen von Narkosemitteln mit Luft oder Stickstoffoxid verwendet werden.	
ISO-Klassifikation	
Nur 7314P serie -Elektrisch betriebenes medizinisches Absauggerät für ambulante Verwendung und Transport gemäß EN ISO 10079-1 : 2009	
Hohe Flußrate / Hohes Vakuum	
Nur 7314D serie - Elektrisch betriebenes, medizinisches Absauggerät (stationär) gemäß EN ISO 10079-1: 2009	

* Je nach Höhe über dem Meeresspiegel, Luftdruck und Temperatur können die Bedingungen unterschiedlich sein.

Hinweis des Herstellers

Wir danken Ihnen, daß Sie ein DeVilbiss Absauggerät gewählt haben. Wir möchten, dass Sie mit Ihrem Gerät zufrieden sind. Falls Sie Fragen oder Kommentare haben sollten, schicken Sie diese bitte an die Adresse auf der Rückseite dieses Handbuchs.

Bei Fragen wenden Sie sich bitte an Ihren DeVilbiss Fachhändler (Sanitätshaus).

Telefon	Kaufdatum	Seriennummer
---------	-----------	--------------

DEVILBISS-ANLEITUNG UND HERSTELLERERKLÄRUNG

WARNUNG

Bei medizinischen elektrischen Geräten sind bezüglich der elektromagnetischen Verträglichkeit besondere Vorsichtsmaßnahmen zu beachten. Sie müssen in Übereinstimmung mit den Informationen zur elektromagnetischen Verträglichkeit (EMV) in den Begleitdokumenten installiert und in Betrieb genommen werden. Tragbare und mobile HF-Kommunikationsgeräte können medizinische elektrische Geräte beeinflussen.

Das Gerät bzw. System darf nicht neben, unter oder über anderen Geräten betrieben werden. Wenn es jedoch neben, unter oder über anderen Geräten betrieben werden muss, ist das Gerät bzw. System entsprechend zu beobachten, um den normalen Betrieb in der beabsichtigten Konfiguration zu bestätigen.

HINWEIS—Die EMV-Tabellen und anderen Richtlinien liefern dem Kunden oder Benutzer Informationen, die entscheidend für die Feststellung der Eignung des Geräts oder Systems für die elektromagnetische Nutzungsumgebung sind. Sie bieten ebenfalls wichtige Informationen für das Management der elektromagnetischen Nutzungsumgebung, um zu gewährleisten, dass das Gerät oder System seinen beabsichtigten Zweck ohne Beeinträchtigung anderer Geräte oder Systeme oder nichtmedizinischer elektrischer Geräte erfüllen kann.

Anleitung und Herstellererklärung – Emissionen aller Geräte und Systeme

Dieses Gerät ist für die Verwendung in der unten spezifizierten elektromagnetischen Umgebung bestimmt. Der Kunde oder Benutzer dieses Gerätes hat sicherzustellen, dass es in einer derartigen Umgebung verwendet wird.

Emissionstest	Compliance	Elektromagnetische Verstärkung – Richtlinie	
HF-Emissionen CISPR 11	Gruppe 1	Dieses Gerät verwendet HF-Energie ausschließlich für interne Funktionen. Daher sind seine HF-Emissionen sehr niedrig und es ist unwahrscheinlich, dass sie Interferenzen bei benachbarten elektronischen Geräten verursachen.	
HF-Emissionen CISPR 11	Klasse B Gestrahlte und leitungsgeführte Emissionen	Dieses Gerät ist geeignet für die Verwendung in allen Einrichtungen, auch zu Hause, und in allen Einrichtungen, die an das öffentliche Stromnetz angeschlossen sind, das private Haushalte versorgt.	
Harmonische Emissionen IEC 61000-3-2	Klasse A		
Flicker IEC 61000-3-3	Entspricht den Bestimmungen		
Prüfung der Störfestigkeit	IEC 60601- Testniveau	Compliance-Niveau	Elektromagnetische Umgebung – Richtlinien
Entladung statischer Elektrizität IEC 61000-4-2	±6kV Kontakt ±8kV Luft	±6kV Kontakt ±8kV Luft	Der Untergrund sollte aus Holz, Beton oder Keramikfliesen sein. Ist der Boden mit synthetischem Material ausgelegt, muss die relative Luftfeuchtigkeit mindestens 30 % betragen.
Schnelle transiente elektrische Störgrößen (Burst) IEC 61000-4-4	±2kV ofür Wechselstromversorgungsleitungen	±2kV ofür Wechselstromversorgungsleitungen	Die Qualität der Stromversorgung muss der einer normalen Gewerbe- bzw. Krankenhausumgebung entsprechen.
Stoßspannungen (Surge) IEC 61000-4-5	±1kV Gegentakt ±2kV Gleichtakt	±1kV Gegentakt ±2kV Gleichtakt	Die Qualität der Stromversorgung muss der einer normalen Gewerbe- bzw. Krankenhausumgebung entsprechen.
Spannungseinbrüche, Kurzzeitunterbrechungen und Spannungsschwankungen der Stromversorgungsleitungen IEC 61000-4-11	> 95 % Einbruch für 0,5 Zyklen 60 % Einbruch für 5 Zyklen 30 % Einbruch für 25 Zyklen > 95 % Einbruch für 5 Sekunden	> 95 % Einbruch für 0,5 Zyklen 60 % Einbruch für 5 Zyklen 30 % Einbruch für 25 Zyklen > 95 % Einbruch für 5 Sekunden	Die Qualität der Stromversorgung muss der einer normalen Gewerbe- bzw. Krankenhausumgebung entsprechen. Muss das Gerät auch bei Unterbrechungen der Stromzufuhr ununterbrochen in Betrieb bleiben, sollte es an eine unterbrechungsfreie Stromversorgung oder Batterie angeschlossen sein.
Magnetfelder mit energietechn. Frequenz 50/60 Hz IEC 61000-4-8	3A/m	3A/m	Magnetfelder mit energietechnischen Frequenzen sollten sich auf einem für normale Gewerbe- bzw. Krankenhausumgebungen typischen Niveau befinden.
Leitungsgeführte HF IEC 61000-4-6	3 Vrms von 150 kHz bis 80 MHz	3 Vrms	Bei der Verwendung von tragbarer und mobiler HF-Kommunikationsausrüstung sollte der empfohlene berechnete/unten aufgeführte Abstand zum Gerät eingehalten werden. $D=(1,2)\sqrt{P}$
Gestrahlte HF IEC 61000-4-3	3 V/m 80 MHz bis 2,5 GHz	3V/m	$D=(1,2)\sqrt{P}$ 80 bis 800 MHz $D=(2,3)\sqrt{P}$ 800 MHz bis 2,5 GHz Wobei P die maximale Ausgangsnennleistung in Watt (W) und D der empfohlene Abstand in Metern (m) ist. Die Feldstärke der festen Sender, die durch eine elektromagnetische Prüfung des Aufstellorts ermittelt wird, muss unter den Compliance-Werten (3 Vrms and 3V/m) liegen. Störungen können in der Nähe von Geräten auftreten, die Sender enthalten.

Für Sender mit einer maximalen Ausgangsnennleistung, die nicht oben aufgeführt ist, kann der empfohlene Abstand d in Metern (m) mithilfe der entsprechenden Gleichung für die Senderfrequenz bestimmt werden, wobei P die maximale Ausgangsnennleistung des Senders in Watt (W) gemäß dem Hersteller des Senders darstellt.

Hinweis 1: Bei 80 MHz und 800 MHz trifft der Mindestabstand für den höheren Frequenzbereich zu.

Hinweis 2: Diese Richtlinien können nicht auf alle Situationen angewendet werden. Die Ausbreitung elektromagnetischer Wellen hängt von der Absorption und Reflexion von Strukturen, Objekten und Personen ab.

Empfohlene Abstände zwischen tragbarer und mobiler HF-Kommunikationsausrüstung und diesem Gerät. Dieses Gerät und System hat KEINE lebenserhaltende Funktion.

Dieses Gerät ist für die Verwendung in einer Umgebung vorgesehen, in der gestrahlte HF-Störungen kontrolliert werden. Der Kunde bzw. Benutzer des Geräts kann zur Verhinderung von elektromagnetischen Störungen beitragen, indem er gemäß der Empfehlung unten, die sich nach der maximalen Ausgangsleistung der Kommunikationsausrüstung richtet, einen minimalen Abstand zwischen der tragbaren und mobilen HF-Ausrüstung und dem Gerät einhält.

Maximale Ausgangsnennleistung (Watt)	Empfohlene Abstände für das Gerät (Meter)		
	150 kHz bis 80 MHz $D=(1,2)\sqrt{P}$	80 bis 800MHz $D=(1,2)\sqrt{P}$	800 MHz bis 2,5 GHz $D=(2,3)\sqrt{P}$
0,01	0,12	0,12	0,23
0,1	0,38	0,38	0,73
1	1,2	1,2	2,3
10	3,8	3,8	7,3
100	12	12	23

Für Sender mit einer maximalen Ausgangsnennleistung, die nicht oben aufgeführt ist, kann der empfohlene Abstand d in Metern (m) mithilfe der entsprechenden Gleichung für die Senderfrequenz bestimmt werden, wobei P die maximale Ausgangsnennleistung des Senders in Watt (W) gemäß dem Hersteller des Senders darstellt.

















Hinweis 1: Bei 80 MHz und 800 MHz trifft der Mindestabstand für den höheren Frequenzbereich zu.

Hinweis 2: Diese Richtlinien können nicht auf alle Situationen angewendet werden. Die Ausbreitung elektromagnetischer Wellen hängt von der Absorption und Reflexion von Strukturen, Objekten und Personen ab.

INNHALDSFORTEGNELSE

IEC Symboler	NO - 11
Viktige sikkerhetsforanstaltninger	NO - 11
Internasjonal reise	NO - 12
Innledning	NO - 12
Tilbehør/utbyttingsenheter	NO - 12
Viktige deler på din 7314 DeVilbiss sugenhet	NO - 13
Oppsett og bruk	NO - 14
Batterilading og vedlikehold av filter	NO - 15
Rengjøringsinstruksjoner	NO - 16
Leverandørens merknader	NO - 17
Feilsøking	NO - 18
Spesifikasjoner/klassifiseringer	NO - 18
Veiledning og produsenterklæring	NO - 19

SYMBOLDEFINISJONER

	Forsiktig, se bruksanvisningen		Senter-positiv polaritetsindikator		Batterilading
	Se bruksanvisningen		Type BF anvendt del		Lavt batteri
	Produksjonsdato		"På" kompressor		Hold tørr
	Likestrøm		"Av" kompressor (ekstern batterilader)		Må ikke bli våt
	Vekselstrøm		Ekstern strømforsyning		Føderale lov i USA begrenser salg av denne enheten til salg fra eller etter forordning fra en lege.
	Kvelingsfare – Små deler, ikke for barn under 3 år gamle eller noe individ som har en tendens til å putte uspiselige gjenstander i munnen.				
IP12	Beskyttet mot fremmedlegemer på ≥ 50 mm OG vertikalt fallende vanndråper når kabinettet er vipet opp til 15°				
	Dette utstyret inneholder elektrisk og/eller elektronisk utstyr som må bli gjenvunnet iflg. EC Directive [EU-direktiv] 2012/19/EU-Waste Electrical and Electronic Equipment (WEEE) [Avfall av elektrisk og elektronisk utstyr]				

VIKTIGE SIKKERHETSFORANSTALTNINGER

Grunnleggende forholdsregler skal alltid følges ved bruk av elektriske produkter, spesielt dersom det er barn tilstede. Les alle veiledninger før bruk. Viktige opplysninger er uthevet med disse begrepene:

FARE– Ytterst viktige sikkerhetsopplysninger om farer som vil forårsake alvorlig skade eller død.

ADVARSEL– Viktige sikkerhetsopplysninger for farer som kan forårsake alvorlig skade.

FORSIKTIG– Opplysninger om å hindre skade på produktet.

MERK– Informasjon du bør være spesielt oppmerksom på.

LES HELE VEILEDNINGEN FØR BRUK. TA VARE PÅ DISSE VEILEDNINGENE.

FARE

For å redusere risikoen for elektrisk støt:

1. Bruk ikke under bading.
2. Plasser eller oppbevar ikke produktet slik at det kan falle eller trekkes ned i et badekar eller en vask.
3. Plasser ikke produktet i vann eller annen væske.
4. Forsøk ikke å få tak i et produkt som har falt i vannet. Koble straks fra strømmen.

ADVARSEL

For å redusere risikoen for forbrenning, strømstøt, brann eller personskade:

1. Konstant oppsyn er nødvendig ved bruk av produktet av, på eller ved siden av barn eller handikappede personer.
2. Bruk bare produktet til tiltenkt formål som beskrevet i denne veiledningen.
3. Hold strømledningen unna oppvarmede overflater.
4. Brukes ikke i trøtt tilstand eller under søvn.
5. Ikke dekk til enheten eller AC til DC-adapteren mens strømmen brukes.
6. Bruk aldri produktet dersom
 - a. Det har en skadd strømledning eller støpsel.
 - b. Det ikke fungerer korrekt.
 - c. Det er blitt mistet eller skadd.
 - d. Det er blitt mistet i vann.

Send produktet tilbake til et autorisert DeVilbiss servicesenter for kontroll og reparasjon.

INTERNASJONAL REISE

7314-serien er utstyrt med en AC til DC-adapter som kan brukes på en AC-spenning (100-240 VAC, 50/60 Hz). Men riktig strømkabel skal brukes til å koble til tilpasningsdyktig veggstrøm.

MERK– Kontroller strømledningen for tilpasningsdyktighet før bruk.

INNLEDNING

Din DeVilbiss sugeenhet er en kompakt medisinsk sugeenhet som er konstruert for pålitelig, bærbar bruk. Etter de anbefalte bruks- og vedlikeholdsprosedyrene beskrevet i denne bruksanvisningen vil maksimere levetiden på dette produktet.

Tiltenkt bruk

Enheten skal brukes til å fjerne væske fra luftveiene og smittefarlig materiale fra sår. Enheten lager et undertrykk (vakuum) som trekker væske gjennom den disponible slangen som er koblet til en beholder. Væskene blir fanget i beholderen for riktig avhending. Kun for bruk på vegne av lege.

Kontraindikasjoner

Vacu-Aide QSU skal ikke brukes for:

- torakal drenasje
- nasogastrisk suksjon

FARE

DeVilbiss sugeenhet er et vakuumsug designet kun for innsamling av brennbare væsker i medisinske anvendelser. Uriktig bruk ved medisinsk bruk kan medføre skade eller død. For alle medisinske anvendelser:

1. All utsuging bør gjøres i strengt samsvar med hensiktsmessige prosedyrer som er etablert av en lisensiert medisinsk autoritet.
2. Enkelte vedlegg eller tilbehør passer kanskje ikke slangen som følger med. Alle vedlegg eller tilbehør bør sjekkes før bruk for å sikre riktig passform.

TILBEHØR/UTBYTTINGSDELER

Følgende elementer kan kjøpes separat som tilbehør eller utbyttingsdeler for din 7314-serie DeVilbiss sugeenhet:

Beskrivelse	Varenr.	Beskrivelse	Varenr.
6 fot pasientslange	6305D-611	12 V DC-kabel (1 hver)	7304D-619
Collection Container Kit [Oppsamlingsbeholdersett] (Pakke med innvendig filterkassett, skvettplate, 800 ml beholder, 11 cm og 1,8 m slange)	7305D-633	AC til DC-adapter/lader (se Spesifikasjoner for produksjon)	7314P-613
800 ml beholder til engangsbruk med innvendig filterkassett, skvettplate og 11 cm slange (48 stk.)	7305D-632	Linjeledning for USA	DV51D-606
Filterpatron (12 stk.) (For engangsbruk beholder)	7305D-635	Linje ledning for Europa	DV51D-607
Oppsamlingsbeholdersett (1200 ml gjenbrukbar beholder, utvendig bakteriefilter, vinkelstykke, 11 cm slange)	7314D-603	Linjeledning for Storbritannia	DV51D-608
1200 ml gjenbrukbar beholder (utvendig bakteriefilter, vinkelstykke, 11 cm slange (6-pakning)	7314D-604	Linjeledning for Australia	DV51D-609
Utvendig bakteriefilter (ikke sterilt) (12-pakning) For gjenbrukbar beholder.	7305D-608	Linjeledning for Japan	DV51D-613
Bæreveske	7314D-606		

MERK– Bruken av elektriske kabler og tilbehør som ikke er angitt i denne håndboken eller refererte dokumenter kan resultere i økt elektromagnetisk stråling fra produktet eller redusert elektromagnetisk immunitet av produktet.

VIKTIGE DELER

7314-serie DeVilbiss Vacu-Aide QSU sugeenhet

med beholder til engangsbruk og innvendig filterkassett

1. Vakuummeter
 2. Vakuumpregulatorbryter
 3. 6 fot pasientslange
 4. Pasientslangekopplingsstykke
 5. Beholder til engangsbruk med lokk (flottøravstengning inkorporert i lokket) og filterpatron
 6. Filterpatron med 4 $\frac{3}{8}$ " slange
 7. DC-strømminntak (på siden)
 8. Strømbryter
 9. LED-lamper
- AC til DC-adapter (ikke avbildet)
SC-strømledning (ikke avbildet) valgfritt
Internt oppladbart batteri (ikke avbildet) Bare 7314P-serien
Bæreveske (ikke avbildet) Bare 7314P-serien

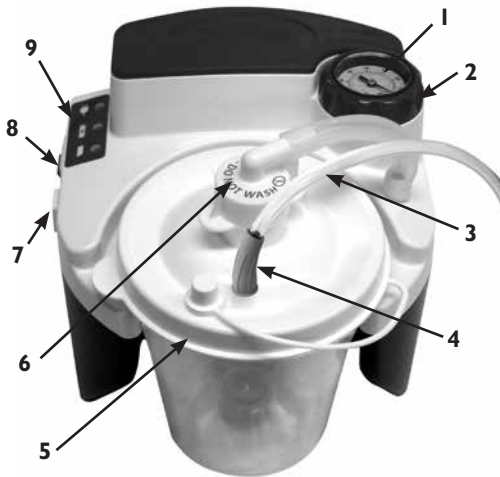

med gjenbrukbar beholder med utvendig bakteriefilter

1. Vakuummeter
 2. Vakuumpregulatorbryter
 3. 4 $\frac{3}{8}$ " kopplingslange
 4. Utvendig bakteriefilter
 5. Pasientslangekopplingsstykke
 6. 1,8 m pasientslange
 7. Lokk
 8. DC-strømminntak (på siden)
 9. Strømbryter
 10. LED-lamper
- AC til DC-adapter (ikke avbildet)
SC-strømledning (ikke avbildet) valgfritt
Internt oppladbart batteri (ikke avbildet) Bare 7314P-serien
Bæreveske (ikke avbildet) Bare 7314P-serien

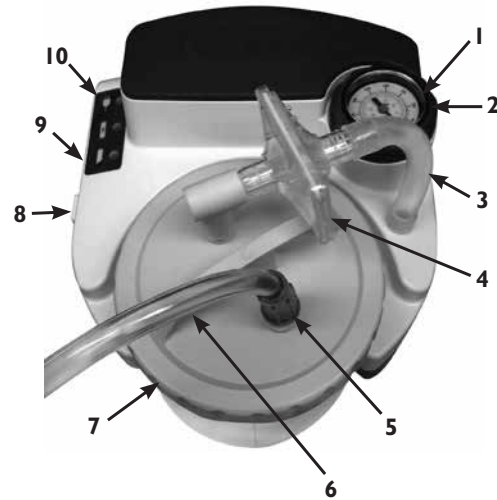

Beholder til engangsbruk og innvendig filterkassett og skvettplate

1. 4 $\frac{3}{8}$ " kopplingslange
2. Filterpatron (Må ikke bli våt)
3. Lokk
4. Oppbevaringsglass
5. Skvettplate
6. Pasientslangekopplingsstykke



Gjenbrukbar beholder med utvendig bakteriefilter

1. 4 $\frac{3}{8}$ " kopplingslange
2. Lokk med o-ring
3. Avlastningsventil
4. Oppbevaringsglass
5. Pasientslangekopplingsstykke
6. Kopplingsvinkelstykke
7. Bakteriefilter



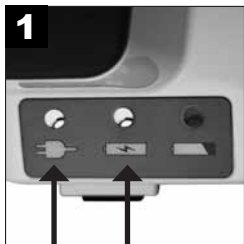

1 Lad batteriet i **17 TIMER**.
(Bare 7314P-serien)

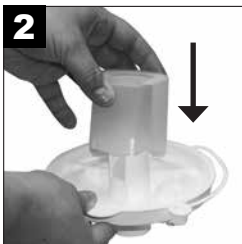

2 Hvis det er aktuelt, påse at skvettplaten er godt festet til innsiden av lokket over filterkassetten.



3 Fest lokket godt til beholderen.



4 Sett beholderen inn i holderen og skyv den forsiktig på plass. **MERK** - Ikke bruk for stor kraft. Hvis beholderen skyves for hardt ned, kan det forårsake mulig lekkasje eller tap av sugeevne.



5A Beholder til engangsbruk m/ innvendig filterkassettkopling: Fest 4-3/8" slange fra filterkassetten til slangekoplingen på enheten.



5B Gjenbrukbar beholder m/utvendig bakteriefilterkopling: Kople en av endene til den 11 cm (gjenbrukbare) slangen til slangekoplingen, og kople deretter den andre enden til bakteriefilteret. Påse at den klare siden av bakteriefilteret er mot vinkelstykket og flasken når det installeres. Ikke snu retningen til filteret. Bakteriefilteret skal deretter koples til 90°-vinkelstykket og vinkelstykket skal koples til toppen av beholderlokket der det står <Vakuüm>.



6 Fest 6 fot pasientslange til beholderlokket ved merket <Patient>.



7 Sørg for at strømbryteren er "av".

MERK— Inspiser sugeslangen og beholderen for lekkasjer, sprekker osv. og sikre at alle tilkoblinger er sikre og uten lekkasjer før bruk.



7A 7314P - Velg ønsket strømkilde. (Hopp over trinn 8 hvis du bruker internt batteri.)



7B 7314D-serie (ikke-batterietikett)

NOTE— The 7314D series is not factory equipped with an internal rechargeable battery. 7314P series is factory equipped with an internal rechargeable battery and all information regarding battery operation in this guide is applicable.



8 Hvis du bruker vekselstrøm og likestrøm, plugg den lille pluggen i DC-inngangen på siden av enheten.

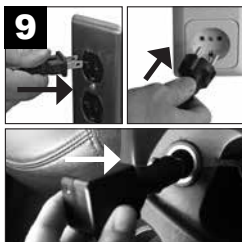

9 Plugg den andre enden inn i en stikkontakt eller DC-stikkontakt. **MERK** – AC-adapteren kan bli varm ved berøring under lading eller bruk av enheten. Dette er normalt.

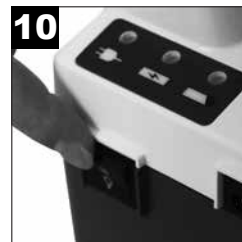

10 Slå enheten "på".



11 Juster sugenivået.



12 Bekreft sugenivået. **MERK** – Kontroller alltid sugenivået før du begynner ved å åpne enden av pasientslangen mens du observerer måleren. Still bryteren til ønsket nivå.

ADVARSEL

Dersom enheten ikke får strøm fra en ekstern kilde, eller batteriet ikke ble ladet, vil indikatoren for lavt batterinivå forbli på og enhetens ytelse vil bli dårligere raskt. Bytt til en annen strømkilde umiddelbart etter batterilampen for lavt batteri lyser for å unngå en avbrutt sugesyklus.

MERK— Mål er kun til referanse. Hvis enheten blir sluppet ned, må nøyaktigheten av målet sjekkes.

FORSIKTIG— Når automatisk avstengning er aktivert, bør innholdet i beholderen tømmes. Videre utsuging kan forårsake skade på vakuumpumpen.

FORSIKTIG— Dersom væske aspirerer tilbake i enheten, er service nødvendig da det kan forårsake skade på vakuumpumpen.

BATTERILADING OG VEDLIKEHOLD AV FILTER

Batterilading Bare 7314P-serien

I 7314P-serien er enhetene utstyrt med et fabrikkinstallert oppladbart batteri. Enheten vil ha et lys for indikasjon på lavt batteri og ladning.

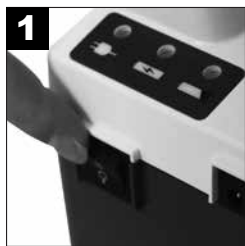

Sørg for at strømbryteren er "av".



Koble den lille kontakten på AC eller DC-adapteren inn i DC-inngang.

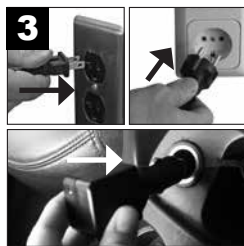

Plugg den andre enden inn i en stikkontakt eller DC-stikkontakt.

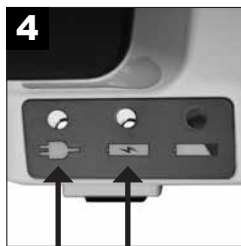

Batterilading begynner – 17 timer for full opplading.

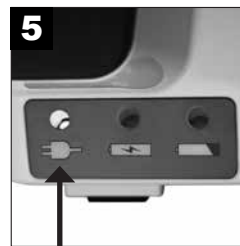

Batterilading fullført.

LED-forklaringer:



Grønt - Tent når ekstern strøm forsynes til enheten fra en vekselstrøm- eller likestrømkilde.



Gult - Batteriet blir ladet. Lyset vil slukke når batteriet er helt oppladet.



Rødt - Lavt batteri. Finn en annen strømkilde og lad batteriet så snart som mulig når lyset tennes..

MERK– Lad batteriet i minst 17 timer før første bruk.

MERK– Gjenopplad batteriet helt etter hver bruk. Enheten vil fortsette å vedlikeholdslade batteriet etter at ladeindikatoren slår seg av, så la enheten være koplet til vekselstrøm når den ikke er i bruk.

FORSIKTIG– Full utlading av batteriet vil forkorte levetiden på batteriet. Ikke bruk enheten mer enn noen få minutter hvis indikatoren for lavt batterinivå lyser. Lad så snart som mulig.

MERK– Enhetens kjøretid vil minske etter som batteriet blir eldre.

MERK– Enhetens kjøretid vil også bli redusert ved å la batteriet sitte i en utladet tilstand i lengre perioder.

MERKNAD OM LAGRING– Batteriet skal lades i minst 17 timer før lagring, og minst én gang hver 6 måned. Viktig - Hvis gjenlading av batteri blir utsatt over 6 måneder, kan batteriet kunne gi full kjøretid etter fullføring av 3 fullstendige ladings- og utladingsykluser.

MERK– Et fulladet batteri vil gi ca. 60 minutter med kontinuerlig bruk på et null-vakuumnivå (fri flyt). Brukstil vil avta med høyere vakuumnivåer.

MERK– Når du lader batteriet, bruk en ekstern strømkilde, og kontroller at ladeindikatoren lyser når enheten er i "Av"-posisjon. Dersom batteriet ikke lader, vær sikker på at modellen du bruker har et batteri installert før du kontakter den autoriserte DeVilbiss Healthcare-leverandøren.

MERK– Det interne oppladbare batteriet er blyholdig. Kontakt lokale myndigheter for informasjon om riktig avhending.

MERK– Ikke koble strømadapteren til en stikkontakt som styres av en bryter for å sikre strømforsyning til enheten til enhver tid.

MERK– Ikke koble DC-ledningen til en stikkontakt som ikke har konstant spenning.

Skifte filterkassett (til bruk på én enkel pasient). Beholder til engangsbruk

Skifte filterpatronen hvis det forekommer overflyt eller hver andre måned, avhengig av hva som kommer først.



Slå enhet "av".



Ta ut filterpatronen og 4 3/8" slange.



Sett på ny patron og slange.

MERK– Må ikke erstatte noe annet materiale for dette filteret. Substitusjon kan føre til forurensning eller dårlig ytelse, bruk kun DeVilbiss filterpatroner.

MERK– Filterpatronen inneholder et hydrofobfilter. Hvis filterkjernen blir våt vil luftstrømmen stoppes. Filterpatronen må skiftes. Ikke fjern filterkjernen fra filterpatronen.

MERK– Filterpatronen (7305D-635 12/pakke) kan kjøpes fra den autoriserte DeVilbiss Healthcare-leverandøren,

Skifte bakteriefilter (til bruk på én enkel pasient). Beholder til engangsbruk

Skifte batterifilter hvis det forekommer overflyt eller hver andre måned, avhengig av hva som kommer først.

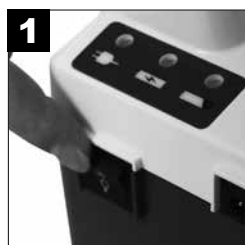

Slå enhet "av".



Fjern filter ved å frakople det fra sugeenhet- og lokkmontasjen.



Erstatt det med et rent DeVilbiss-bakteriefilter (ikke-sterilt) og monter på sugeenheten og lokket igjen. Påse at den klare siden av bakteriefilteret er mot vinkelstykket og flasken når det installeres. Ikke snu retningen til filteret. Ytterligere filtere (7305D-608 12/pakke) kan kjøpes fra den autoriserte DeVilbiss Healthcare-leverandøren,

MERK– Må ikke erstatte noe annet materiale for dette filteret. Substitusjon kan føre til forurensning eller dårlig ytelse, bruk kun DeVilbiss filterpatroner.

MERK– Bakteriefilter må skiftes mellom pasienter.

RENGJØRINGSINSTRUKSJONER

ADVARSEL

For å forhindre eventuell risiko for infeksjon fra kontaminert rengjørings-/desinfeksjonsløsninger, forbered alltid en ny løsning for hver rengjøringscyklus og kast løsningen etter hver bruk.

MERK- Desinfeksjonsinformasjon er basert på AARC Clinical Practice Guideline Suctioning of the Patient in the Home.

Innsamlingsbeholder til engangsbruk (med innvendig filterkassett)

MERK-Beholderen til engangsbruk og lokket er bare beregnet til bruk på én enkel pasient.

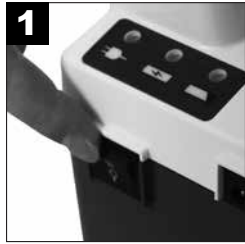

Slå enheten \odot "av" og la vakuemet slippe ut.

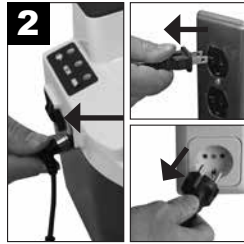

Koble fra strømkilden.

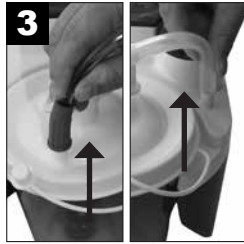

Koble slangen og fjern beholderen fra holderen.



Fjern forsiktig lokket og tøm ut innholdet. **MERK-** Beholderen skal tømmes og rengjøres etter hver bruk.



Ta ut filterpatronen og 3/8" slangen og sett til side.



Filter **MÅ IKKE** bli vått. Filtermaterialet kan ikke fjernes fra vinkelrøret.



Vask beholder, lokk og skvettplate i en løsning med varmt vann/oppvaskmiddel. Skyll med rent, varmt vann.



Bløtlegg i en løsning av 1 del eddik (>=5 % eddiksyrkonsentrat) til 3 deler vann (55 - 65 °C) i 60 minutter. Skyll med rent, varmt vann og lufttørk.

ADVARSEL - Ikke fjern flottørballen fra lokket. Dersom den fjernes, kan flottørballen være en kvelningsfare.

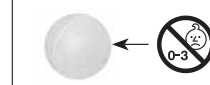

MERK- Den demonterte containeren kan også bli vasket i en oppvaskmaskin ved å bruke en syklus med vanntemperatur mellom 55 - 65 °C).

Gjenbrukbar beholder med utvendig bakteriefilter



Slå enheten \odot "av" og la vakuemet slippe ut.

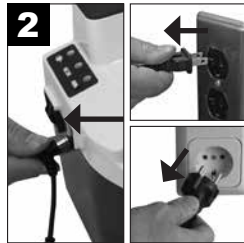

Koble fra strømkilden.

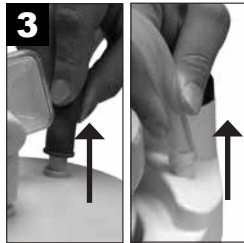

Koble slangen og fjern beholderen fra holderen.



Fjern forsiktig lokket og tøm ut innholdet. **MERK-** Beholderen skal tømmes og rengjøres etter hver bruk.



Fjern bakteriefilter, 3/8" slange og koplingsvinkelstykke og sett dem til side. Fjern o-ring og avlastningsventil fra lokket.



Vask oppbevaringsglass, o-ring og avlastningsventil i en oppløsning av varmt vann med et mildt, flytende oppvaskmiddel (f.eks. Dawn eller Palmolive) og skyll med rent, varmt vann fra springen. de følgende metoder.

Til bruk på én enkel pasient.

- Bløtlegg i en løsning av 1 del eddik (>=5 % eddiksyrkonsentrasjon) til 3 deler vann (55 - 65 °C) i 60 minutter. Skyll med rent, varmt vann og lufttørk i rene omgivelser.
- Skyll med et kommersielt bakteriedrepende desinfiseringsmiddel. Følg desinfiseringsmiddelproduzentens anbefalte fortløyningsforhold og instruksjoner nøye.

Til bruk på flere pasienter:

- Etter at delene er helt tørre, sett oppbevaringsglasset og lokket i en autoklave med den åpne enden ned. Påse at delene ikke berører hverandre. Kjør en steriliseringsdampsyklus ved 121 °C (250 °F) i 15 minutter. **MERK-** Oppbevaringsglasset er garantert for opptil 30 sykluser med autoklavesterilisering ved de indikerte forhold.
- Kast og skift ut filter, slange og vinkelstykke mellom pasienter.

1,8 m pasientslange (til bruk på én enkel pasient)



Koble fra lokket.



Skyll grundig med rennende varmt vann fra springen.



Følg av bløtlegging i en løsning av 1 del eddik (>=5 % eddiksyrekonsentrasjon) til 3 deler vann (55 - 65 °C) i 60 minutter. Skyll med rent, varmt vann og lufttørk.

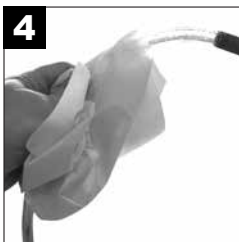

Hold ytre overflate ren ved å tørke av med ren, fuktig klut.

AC til DC-adapter



Koble AC til DC-adapteren fra enheten og fra strømkilden.



Tørk AC til DC-adapteren og ledninger med en tørr klut.

Sugeenhet (til bruk på én enkel pasient)

FORSIKTIG– Ikke senk i vann da dette vil resultere i skader på vakuumpumpen.

MERK–Ikke bruk rengjøringsmidler eller desinfiseringsmidler som inneholder ammoniakk, benzen og/eller aceton til å rengjøre enheten.

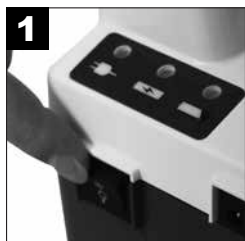

Slå enheten \odot "av" og la vakuumpumpen slippe ut.

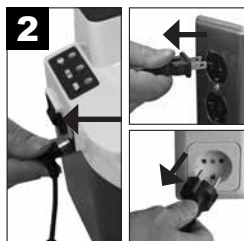

Koble fra strømkilden.



Tørk med en ren klut og eventuell kommersiell (bakteriedrepende) desinfeksjonsmiddel.

Uttaksport (til bruk på én enkel pasient)



Tørk med ren klut fuktet med vaskemiddel eller desinfeksjonsmiddel.

Sugeenhet (til bruk på flere pasienter)

Rengjøring og desinfisering ved skifting av pasient

Når en medisinsk enhet allerede er blitt brukt av en pasient, skal det antas at den er kontaminert med menneskelig patogene bakterier (med mindre det er bevis på det motsatte), og den neste pasienten, brukeren eller tredjeparten skal beskyttes med riktig håndtering og forberedelse. Derfor må folk, ved skifte til en ny pasient, beskyttes under transport og ved håndtering av enheten, og enheten må bli fullstendig behandlet, dvs. rengjort og desinfisert, av personell med egnet opplæring før ny bruk for å beskytte den neste pasienten. Den fullstendige steriliseringen kan bare utføres av fabrikanten eller en kvalifisert DeVilbiss-leverandør-/servicetekniker.

MERK - Når enheten brukes i henhold til anvisningene, er under normale forhold det innvendige av enheten beskyttet fra eksponering til patogener av in-line-filteret på innsamlingsbeholderen, følgelig er det ikke nødvendig med desinfisering av innvendige komponenter.

MERK - Hvis enheten brukes uten et in-line-filter, kan innsiden av enheten ha vært eksponert til patogener og enheten kan ikke desinfiseres.

MERK- Hvis følgende behandling av enheten av en kvalifisert DeVilbiss-leverandør-/tekniker ikke er mulig, må enheten ikke brukes av en annen pasient!

DeVilbiss Healthcare anbefaler at minst følgende prosedyrer blir utført av fabrikanten eller en kvalifisert tredjepart mellom bruk av forskjellige pasienter.

1. Kast alle tilbehørkomponenter som ikke er egnet til gjenbruk, dvs. innsamlingsbeholder, filter, slanger og bæreveske.
2. Med strømbryteren i "Av"-stillingen, frakoble DeVilbiss-sugeenheten fra alle eksterne strømkilder.
3. Kontroller enheten visuelt for mulig skade, manglende deler, osv.
4. Tørk av huset med en ren klut og et kommersielt (bakteriedrepende) desinfiseringsmiddel som oppfyller kravene oppført i MERKNADEN nedenfor og brukes iflg. fabrikanten av desinfiseringsmidlets anbefalte oppløsningsforhold og anvisninger.

NB! Ikke legg det ned i vann siden dette vil resultere i skade på vakuumpumpen.

MERK- Ikke bruk rengjøringsmidler eller desinfiseringsmidler som inneholder ammoniakk, benzen og/eller aceton til å rengjøre enheten.

LEVERANDØRENS MERKNADER

Ingen rutinemessig kalibrering eller service er nødvendig under forutsetning av at anordningen brukes i henhold til fabrikantens anvisninger. I tilfelle av skifting av pasient, må anordningen bli overhålt for å beskytte brukeren. Overhaling må kun foretas av fabrikanten eller tjenesteleverandøren. Mellom pasienter:

1. Kontroller enheten visuelt for mulig skade, manglende deler osv.
2. Påse at enheten og ekstrautstyret er rent.
3. Bruk en selvstendig vakuummåler for å bekrefte at enheten gir det riktige vakuumnivå som hevdet i Spesifikasjoner.
4. Kast og skift innsamlingsbeholdere filter og slanger mellom pasienter.
5. Tørk av overflaten med en ren klut fuktet med desinfiseringsmiddel.

FEILSØKING

FARE

Fare for elektrisk støt. Ikke prøv å åpne eller fjerne kabinettet. Det er ingen indre komponenter som bruker kan vedlikeholde. Returner produktet til en kvalifisert DeVilbiss-leverandør eller servicesenter hvis service er nødvendig. Åpning eller tukling med produktet vil ugyldiggjøre garantien.

MERK– Din DeVilbiss sugeenhet inneholder ingen deler som kan vedlikeholdes av brukeren. Hvis du tror at enheten din ikke virker ordentlig, FØR DU RETURNERER DEN TIL DeVilbiss Healthcare HVOR DU KJØPTE DEN, vennligst ta et par øyeblikk for å sjekke disse mulige årsakene:

PROBLEM	HANDLING
Enheten slår seg ikke på når en ekstern strømkilde er tilkoblet. Den grønne eksterne lampen lyser ikke.	1. Kontroller strømkilder og tilkoblinger. 2. Kontroller at stikkkontakten fungerer ved å plugge inn en lampe.
Pumpen går, men det er ingen suging.	1. Kontroller at alle slanger er koblet riktig. 2. Kontroller slangene for brudd eller lekkasjer. 3. Sikre at strømningslåsen i beholderen ikke er aktivert, eller om filterpatronen er okkludert. 4. Kontroller for lekkasjer eller sprekker i beholdermontering.
Lav sugekraft.	1. Bruk regulatorbryteren for vakuum for å øke sugenivået. 2. Kontroller systemet for lekkasjer.
Enheten slår seg ikke på (ingen ekstern strømkilde er tilkoblet). Bare 7314P-serien	1. Kontroller at batteriet er fulladet og/eller lad batteriet.
Batteriet vil ikke lade (ekstern strøm og indikatorlamper for ladning må være belyst under ladning) Bare 7314P-serien	1. Kontroller at både ekstern strøm og ladeindikatoren tennes. 2. Kontroller strømkilder og tilkoblinger. 3. Kontroller at stikkkontakten fungerer ved å plugge inn en lampe.

SPESIFIKASJONER/KLASSIFISERINGER

Størrelse (inkludert beholder)	21,1 cm x 20,3 cm x 21,6 cm (not inkludert AC til DC-adapter)
Vekt (inkludert beholder)	7314P-serien - 3 kg (ikke inkludert AC til DC-adapter) 7314D serien - 2 kg
Typisk driftslydnivå	55 dBA
Elektriske krav	100-240V~, 50/60Hz, maks 1,2 A  ; 12 V ===; maks 33 W
Vakuumprekvidde	50 til 550 mm Hg +/- 10%*
Luftstrømning @ Pumpeinngang:	27 LPM (fri flyt) (kan være mindre når internt batteri brukes)* (MERK - Bruk av Flovac-foringer kan hemme enhetens ytelse.)
Kapasiteten til oppsamlingsbeholder til engangsbruk	800 ml (cc)
Kapasiteten til gjenbrukbar oppsamlingsbeholder	1200 ml (cc)
Garanti	To års begrensning, ekskludert innvendig batteri (bare 7314P-serien) og oppsamlingsbeholder
Internt batteri (Bare 7314P-serien)	90 dager
Godkjenninger	IEC 60101-1-2; CSA-C22.2 # 601.1; UL 60601-1; EN 60601-1-2; ISO 10079-1; IEC 60601-1; IEC 60529 IP12; IEC 60601-1-6; CENELEC EN 60601-1
Adapterens produksjonsinformasjon	Emerson modell nr. AD5012N2LM eller Autec Power Systems modell nr. DTM36-12 eller SL Power/Ault modell nr. MENB1040A1240N02
Miljøbetingelser	
Temperaturrekkevidde for bruk	0 °C-40 °C
Relativ fuktighet	0-95 %
Atmosfærisk trykk ved bruk	10,2 psi (70 kPa) - 15,4 psi (106 kPa)
Oppbevarings- og transporttemperatur	-40 °C-70 °C
Relativ luftfuktighet ved lagring og transport	0-95 %
Atmosfærisk trykk ved lagring og transport	7,3 psi (50 kPa) - 15,4 psi (106 kPa)
Utstyrsklassifikasjoner	
Med hensyn til beskyttelse mot elektrisk støt	Klasse II og internt drevet
Grad av beskyttelse mot elektrisk støt	Type BF anvendt del
Grad av beskyttelse mot inntrenging av væsker	IP12 og ordinær strømforsyning
Bruksmodus	Intermittent drift: 30 minutter på, 30 minutter av
Utstyret bør ikke brukes i nærheten av et brannfarlig bedøvelsesmiddel blandet med luft, oksygen eller lystgass.	
ISO-klassifisering	
Bare 7314P-serien - Elektrisk drevet medisinsk sugestyr for felt og transport i henhold til EN ISO 10079-1: 2009	
Høy strømning / høyt vakuum	
Bare 7314D-serien - Elektrisk drevet medisinsk sugestyr for ikke-transportbruk i henhold til EN ISO 10079-1: 2009	

* Betingelser kan variere basert på høyde over havet, barometriske trykkendringer, og temperatur.

Produsentens merknad

Takk for at du valgte en DeVilbiss sugeenhet. Vi ønsker at du skal være fornøyd med ditt valg. Dersom du har spørsmål eller kommentarer, bes du sende dem til vår adresse, som står oppført baksiden.

For service, kontakt din autoriserte DeVilbiss Healthcare-leverandør:

Telefon	Kjøpsdato	Serienummer
---------	-----------	-------------

DEVILBISS VEILEDNING OG PRODUSENTENS DEKLARASJON

ADVARSEL

Medisinsk elektrisk utstyr trenger spesielle forsiktighetsregler angående EMK og må installeres og settes i tjeneste i henhold til elektromagnetisk kompatibilitet [EMK] informasjon oppgitt i de vedlagte dokumentene.

Bærbart og mobilt RF-kommunikasjonsutstyr kan innvirke på elektrisk medisinsk utstyr.

Utstyret eller systemet skal ikke brukes nære ved eller stablet med annet utstyr og om nærliggende eller stablet bruk er nødvendig, skal utstyret eller systemet observeres for å verifisere normal drift i konfigurasjonen i hvilket den vil bli brukt.

















MERK-EMK tabellen og andre veiledninger gir informasjon til kunden eller brukeren som er vesentlig i fastsettelsen av egnetheten av utstyret eller systemet for elektromagnetisk miljø for bruk, og i kontroll av elektromagnetisk miljø for bruk for å la utstyret eller systemet yte dets tiltenkte bruk uten å forstyrre annet utstyr og systemer eller ikke-medisinsk elektrisk utstyr.

Veiledning og produsentens deklarasjon – utslipp alt utstyr og systemer			
Dette utstyret er ment for bruk i elektromagnetiske miljø spesifisert nedenfor. Kunden eller brukeren av dette utstyret skal sikre at det er brukt i et slikt miljø.			
Utslippstest	Samsvar	Elektromagnetisk håndheving - veiledning	
RF utslipp CISPR 11	Gruppe 1	Dette utstyret bruker RF energi kun for dens interne funksjon. Derfor er RF utslipp meget lave og er ikke sannsynlige å forårsake noen interferens i nærliggende elektronisk utstyr.	
RF utslipp CISPR 11	Klasse B Utstrålt og ledningsbåret utslipp	Dette utstyret er passende for bruk i alle etableringer inkludert huslige, og de direkte koplet til offentlig lavspennings strømforsyningsnettverk som strømfører bygninger brukt for husformål.	
Harmoni IEC 61000-3-2	Klasse A		
Flimmer IEC 61000-3-3	I samsvar med		
Immunitetstest	IEC 60601 Testnivå	Samsvarsnivå	Elektromagnetisk miljø – veiledning
Elektrostatisk utladning (ESU) IEC 61000-4-2	±6kV kontakt ±8kV luft	±6kV kontakt ±8kV luft	Gulv skal være tre, betong eller keramisk flis. Om gulv er syntetiske, skal den relative fuktigheten være minst 30%.
Elektrisk hurtig transient/sprengning IEC 61000-4-4	±2kV på AC hovedledning	±2kV på AC hovedledning	Ledningsspenningskvalitet skal være det av et typisk kommersielt eller sykehusmiljø.
Spenningssvingning IEC 61000-4-5	±1kV Differensial ±2kV Felles	±1kV Differensial ±2kV Felles	Ledningsspenningskvalitet skal være det av et typisk kommersielt eller sykehusmiljø.
Spenningsfall, korte forstyrrelser og spenningsvariasjoner på strømforsyningslinjer IEC 61000-4-11	>95% Fall for 0.5 syklus 60% Fall for 5 sykluser 30% Fall for 25 sykluser >95% Fall i 5 sekunder	>95% Fall for 0.5 syklus 60% Fall for 5 sykluser 30% Fall for 25 sykluser >95% Fall i 5 sekunder	Ledningsspenningskvalitet skal være det av et typisk kommersielt eller sykehusmiljø. Om brukeren av dette utstyret krever kontinuerlig brukt i løpet av hovedledningsavbrudd, er det anbefalt at utstyret er strømdrevet fra en avbruddssikker strømforsyning eller batteri.
Strømfrekvens 50/60Hz magnetisk felt IEC 61000-4-8	3 A/m	3 A/m	Strømfrekvens magnetiske felter skal være det av en typisk beliggenhet i et typisk kommersielt eller sykehusmiljø.
Ledningsbåret RF IEC 61000-4-6	3 Vrms fra 150 kHz til 80 MHz	3 Vrms	Bærbart og mobilt RF kommunikasjonsutstyr skal være separert fra utstyret med ikke mindre enn de anbefalte separasjonsavstandene kalkulert/oppført nedenfor: $D=(1,2)\sqrt{P}$
Utstrålt RF IEC 61000-4-3	3 V/m 80 MHz til 2,5 GHz	3 V/m	$D=(1,2)\sqrt{P}$ 80 til 800 MHz $D=(2,3)\sqrt{P}$ 800 MHz til 2,5 GHz Hvor P er den maksimale strømklassifiseringen i watt og D er den anbefalte separasjonsavstanden i meter. Feltstyrker fra faste sendere, som fastsatt av en elektromagnetisk stedsundersøkelse, skal være mindre enn samsvarsnivå (3 Vms og 3Vm). Interferens kan oppstå i nærheten av utstyr som inneholder en sender.
For sendere klassifisert ved en maksimal utgangseffekt ikke oppført ovenfor kan den anbefalte separasjonsavstanden d i meter (m) kalkuleres ved bru av ligningen gjeldende frekvensen av senderen, hvor P er den maksimale utgangseffektclassifiseringen av senderen i watt (W) i henhold til senderens produsent. Merk 1: Ved 80 MHz og 800 MHz gjelder separasjonsavstanden for høyere frekvensområder. Merk 2: Disse veiledningene kan muligens ikke gjelde i alle situasjoner. Elektromagnetisk propagering er påvirket av absorpsjon og refleksjon fra bygninger, objekter og mennesker.			
Anbefalt separasjonsavstand mellom bærbart og mobilt RF kommunikasjonsutstyr og dette utstyret. Dette utstyret og systemer er IKKE livsoppeholdende.			
Dette utstyret er ment for bruk i elektromagnetisk miljø i hvilket utstrålte forstyrrelser er kontrollert. Kunden eller brukeren av dette utstyret kan hjelpe til med å forhindre elektromagnetisk interferens ved å opprettholde en minimumsavstand mellom bærbart og mobilt RF kommunikasjonsutstyr og utstyret som anbefalt nedenfor, i henhold til den maksimale utgangseffekten av kommunikasjonsutstyret.			
RF utgangstrøm (Watt)	Anbefalt avstand for enheten (meter)		
	150 kHz til 80 MHz $D=(1,2)\sqrt{P}$	80 til 800MHz $D=(1,2)\sqrt{P}$	800 MHz til 2,5 GHz $D=(2,3)\sqrt{P}$
0,01	0,12	0,12	0,23
0,1	0,38	0,38	0,73
1	1,2	1,2	2,3
10	3,8	3,8	7,3
100	12	12	23
For sendere med en maksimal utgangseffekt som ikke er oppført ovenfor, kan anbefalt avstand i meter (m) beregnes ved hjelp av ligningen til senderens frekvens, der P er maksimal utgangseffekt for senderen i watt (W) ifølge produsenten av senderen. Merk 1: Ved 80 MHz og 800 MHz gjelder avstanden for det høyeste frekvensområdet. Merk 2: Disse retningslinjene gjelder ikke i alle situasjoner. Elektromagnetisk forplantning påvirkes av absorpsjon og refleksjon fra strukturer, gjenstander og mennesker.			

INNEHÅLLSFÖRTECKNING

IEC-symboler.....	SV - 20
Viktiga skyddsföreskrifter.....	SV - 20
Resa internationellt.....	SV - 21
Inledning.....	SV - 21
Tillbehör/Reservdelar.....	SV - 21
Viktiga delar på din 7314 serie DeVilbiss sugenhet.....	SV - 22
Montering och drift.....	SV - 23
Batteriutbyte och filterunderhåll.....	SV - 24
Rengöringsanvisningar.....	SV - 25
Checklista för återförsäljaren.....	SV - 26
Felsökning.....	SV - 27
Specifikationer/klassificeringar.....	SV - 27
Vägledning och tillverkarintyg.....	SV - 28

SYMBOLDEFINITIONER

	OBS! Se bruksanvisningen		Indikator för positiv polaritet i mitten		Batteriladdning
	Läs anvisningarna före användning		Typ BF-tillämpad artikel		Svagt batteri
	Tillverkningsdatum		"På" kompressor		Förvaras torr
	Likström		"Av" kompressor (laddning av externt batteri)		Låt inte enheten bli våt
	Växelström		Extern strömförsörjning		Enligt federal lag (USA) får denna enhet endast säljas eller ordinerats av läkare.
	Kvävningrisk – Små delar inte lämpliga för barn under 3 år eller för individer som tenderar att placera oätliga föremål i munnen.				
IP12	Skyddad mot fasta objekt ≥ 50 mm OCH vertikalt fallande vattendroppar när höljet är lutat upp till 15°				
	Denna anordning innehåller elektrisk och/eller elektronisk utrustning som måste återanvändas enligt EU-direktiv 2012/19/EU – hantering av avfall från elektrisk och elektronisk utrustning (WEEE)				

VIKTIGA SKYDDSFÖRESKRIFTER

När elektriska enheter används, speciellt när barn är närvarande, bör grundläggande säkerhetsföreskrifter alltid följas. Läs hela bruksanvisningen innan enheten tas i bruk. Viktig information indikeras av följande termer:

FARA – Viktig säkerhetsinformation om risker som orsakar allvarliga skador eller dödsfall.

VARNING – Viktig säkerhetsinformation om risker som kan orsaka allvarliga skador.

FÖRSIKTIGHET – Information för att förhindra att enheten skadas.

OBS! – Information som kräver speciell uppmärksamhet.

LÄS HELA BRUKSANVISNINGEN FÖRE ANVÄNDNING. SPARA DENNA BRUKSANVISNING.

FARA

För att minska risken för elstötar:

1. Får inte användas under bad.
2. Placera eller förvara inte enheten där den kan ramla i eller dras ner i ett badkar eller handfat.
3. Får inte sänkas ner i vatten eller annan vätska.
4. Vidrör inte en enhet som fallit ner i vatten. Koppla omedelbart ur sladden.

VARNING

För att minska risken för brännskador, elstötar, brand och personskador:

1. Konstant övervakning är nödvändig om enheten används av, på eller i närheten av barn eller fysiskt handikappade individer.
2. Använd endast enheten för dess avsedda funktion i enlighet med beskrivningarna i denna bruksanvisning.
3. Håll undan nätsladden från varma ytor.
4. Använd inte produkten då du är sömning eller sover.
5. Täck inte över enheten eller AC till DC-adaptorn när strömmen är på.
6. Använd aldrig denna enhet om
 - a. Nätsladd eller kontakt är skadad.
 - b. Den inte fungerar korrekt.
 - c. Den har tappats eller skadats.
 - d. Den har tappats i vatten.

Lämna enheten istället till ett av DeVilbiss Healthcare auktoriserat servicecenter för kontroll och åtgärd.

RESA INTERNATIONELLT

7314-serien är utrustad med en AC till DC-adapter som gör det möjligt att använda all växelström (100-240 VAC, 50/60 Hz). Rätt nätsladd måste användas för att kunna anslutas till väggnätet.

OBS! – Kontrollera att nätsladden är anpassningsbar före användning.

INLEDNING

Din DeVilbiss-sugenhet är en kompakt sugenhet för medicinskt bruk som har utformats för pålitlig, portabel drift. Om de rekommenderade drift- och underhållsprocedurena i denna bruksanvisning följs kommer enheten att uppnå maximal livslängd.

Avsedd användning

Denna enhet är avsedd att användas för avlägsning av vätska från luftvägar eller andningssystem och infekterat material från sår. Enheten skapar ett negativt tryck (vakuum) som drar vätskan genom en avyttringsbar slang som är ansluten till en insamlingsbehållare. Vätskan fångas i insamlingsbehållaren för korrekt avyttring. Den får endast användas på ordination av läkare.

Kontraindikationer

Vacu-Aide QSU bör inte användas för:

- toraxdränering
- nasograstrisk sugning

FARA

DeVilbiss sugenhet är en vakuumsugningsenhet som är avsedd för insamling av oantändliga vätskor för medicinska tillämpningar. Felaktig användning vid medicinsk tillämpning kan orsaka skada eller dödsfall. För alla medicinska tillämpningar:

1. All sugning ska utföras i strikt enlighet med tillämpliga procedurer som har tagits fram av en auktoriserad sjukvårdsmyndighet.
2. Vissa tillbehör passar eventuellt inte de slangar som medföljer. Alla tillbehör ska kontrolleras före användning för att säkerställa att de passar ordentligt.

TILLBEHÖR/RESERVDELAR

Följande delar kan köpas separat som tillbehör eller utbytesdelar för din 7314 serie DeVilbiss sugenhet:

Beskrivning	Artikelnr.	Beskrivning	Artikelnr.
6' (183 cm) lång patientslang	6305D-611	12 V likströmsladd (1st)	7304D-619
Uppsamlingsbehållare, sats (intern filterkassett, stänkskydd, 800 ml behållare, 11 cm och 1,8 m slangpaket)	7305D-633	AC till DC-adapter/laddare (se Specifikationer för tillverkarinformation)	7314P-613
800 ml engångsbehållare med intern filterkassett, stänkskydd och 11 cm lång slang (48 st.)	7305D-632	Nätsladd för USA	DV51D-606
Filterkassett (12 pack) (För engångsbruk behållare)	7305D-635	Nätsladd för Kontinentaleuropa	DV51D-607
Uppsamlingsbehållare, sats (1200 ml återanvändbar behållare, externt bakteriefilter, anslutningsknä, 11 cm slang)	7314D-603	Nätsladd för Storbritannien	DV51D-608
1200 ml återanvändbar behållare (externt bakteriefilter, anslutningsknä, 11 cm slang) (6 pack)	7314D-604	Nätsladd för Australien	DV51D-609
Externt bakteriefilter (icke-sterilt) (12 pack) för återanvändbar behållare.	7305D-608	Nätsladd för Japan	DV51D-613
Bärfodral	7314D-606		

OBS! Användning av andra elektriska kablar och tillbehör än de som specificeras i denna anvisning eller hänvisade dokument, kan leda till ökad elektromagnetisk utstrålning från enheten eller minskad elektromagnetisk immunitet för enheten.

7314 Serien DeVilbiss Vacu-Aide QSU sugenhet

med engångsbehållare och intern filterkassett

1. Vakuummätare
 2. Regleringsknopp för vakuum
 3. 6' (183 cm) lång patientslang
 4. Patientslanganslutning
 5. Engångsbehållare med lock (flottöravstängning inbyggd i locket) och filterkassett
 6. Filterkassett med en 4 3/8" (11 cm) lång slang
 7. Likströmsingång (en sida)
 8. Strömbrytare
 9. Lysdioder
- AC till DC-adapter (visas inte)
Likströmsladd (visas inte) valfritt
Internt laddningsbart batteri (visas inte) Endast 7314P-serien
Bärfodral (visas inte) Endast 7314P-serien

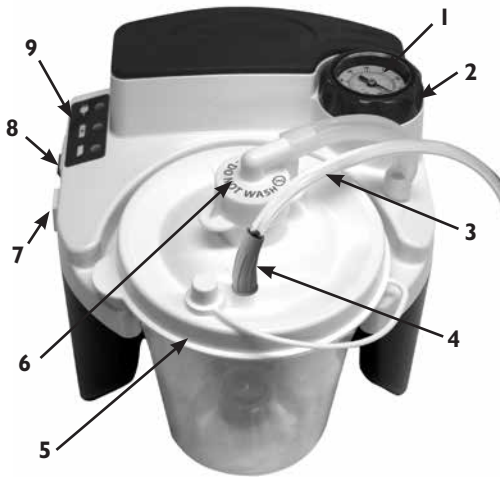

med återanvändbar behållare med externt bakteriefilter

1. Vakuummätare
 2. Regleringsknopp för vakuum
 3. 4 3/8" tum lång anslutnings slang
 4. Extern bakteriefilteranslutning
 5. Patientslanganslutning
 6. 6' patient tubing
 7. Lock
 8. Likströmsingång (en sida)
 9. Strömbrytare
 10. Lysdioder
- AC till DC-adapter (visas inte)
Likströmsladd (visas inte) valfritt
Internt laddningsbart batteri (visas inte) Endast 7314P-serien
Bärfodral (visas inte) Endast 7314P-serien

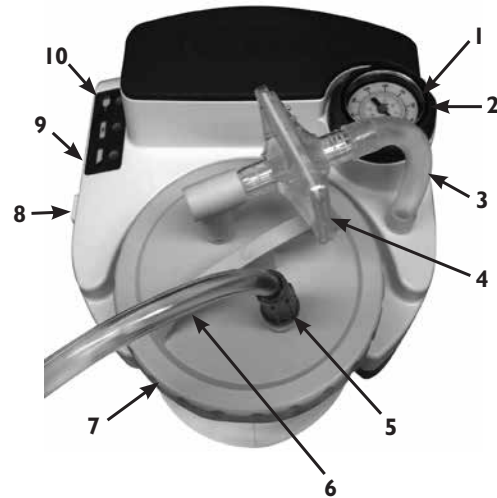

Engångsbehållare med intern filterkassett och stänkskydd

1. 4 3/8" tum lång anslutnings slang
2. Filterkassett (Låt inte enheten bli våt)
3. Lock
4. Burk
5. Stänkskydd
6. Patientslanganslutning



Återanvändbar behållare med externt bakteriefilter

1. 4 3/8" tum lång anslutnings slang
2. Lock med o-ring
3. Överflödesventil
4. Burk
5. Patientslanganslutning
6. Anslutningsknä
7. Bakteriefilter



MONTERING OCH DRIFT

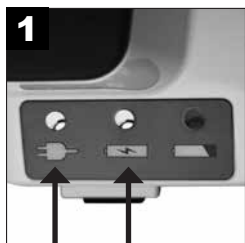

1
Ladda batteriet i 17 TIMMAR.
(Endast 7314P-serien)



2
Om tillämpligt, kontrollera att stänkskyddet sitter fast ordentligt på insidan av locket över filterkassetten.



3
Fäst locket ordentligt på behållaren.



4
Sätt in behållaren i hållaren och tryck försiktigt på plats. **OBS!** – Använd inte överdriven kraft. Om behållaren trycks ned för hårt kan läckage eller förlust av sugning ske.



5A
Engångsbehållare med intern filterkassettslutning: Fäst den 11 cm långa slangen mellan filterkassetten och slanganslutningen på enheten.



5B
Återanvändbar behållare med extern bakteriefilterslutning: Anslut endera ände av den 11 cm långa (återanvändbara) slangen till slanganslutningen och anslut sedan den andra änden till bakteriefiltret. Säkerställ att bakteriefiltrets klara sida är vänd mot knät och flaskan vid installationen. Kasta inte om filtrets riktning. Bakteriefiltret bör vara anslutet till 90°-knäanslutningen och knät bör vara anslutet till behållarlocket ovasida där du ser texten <Vacuum>.

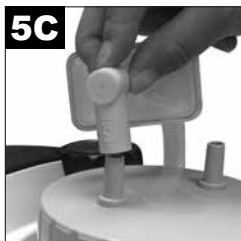

6
Fäst den 6' (183 cm) långa patientslangen på behållarens lock på uttaget med etiketten <Patient>.



7
Säkerställ att strömbrytaren är "av".

OBS! Inspektera sugslangen och behållaren för läckage, sprickor, etc. och säkerställ att alla anslutningar är säkra och inte läcker före användning.



7A
7314P - Välj önskad strömkälla. (Hoppa över steg 6B om intern batterikraft används.)



7B
7314D-serien (icke-batterietikett)

OBS! - 7314D-serien har inte utrustats på fabriken med ett internt laddningsbart batteri. 7314P-serien har utrustats på fabriken med ett internt laddningsbart batteri och all information avseende batteriets drift i denna handledning ska tillämpas.



8
Om växelström (AC) eller likström (DC) används ska den lilla kontakten kopplas in i likströmsingången på enhetens sida.

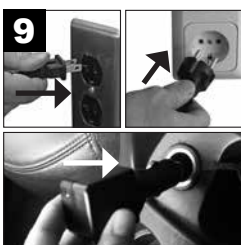

9
Koppla in den andra änden i ett växelströmsuttag eller ett likströmsuttag. **OBS!** AC-adaptorn kan bli mycket varm under uppladdning eller körning av enheten. Detta är normalt.



10
Sätt "på" enheten.



11
Justera sugnivån.



12
Bekräfta sugnivån. **OBS!** - Bekräfta alltid sugnivån innan du börjar genom att ockludera patientslangens öppna sida medan mätaren observeras. Justera knoppen till önskad nivå.

VARNING

Om enheten inte får ström från en extern källa eller om batteriet inte laddats upp, lyser lampan för svagt batteri kontinuerligt och enhetens prestanda försämras snabbt. Byt omedelbart till en annan strömkälla när lampan för svagt batteri tänds för att undvika avbrott i sugproceduren.

OBS! – Mätaren är endast avsedd som referens. Om enheten utsätts för en snabb minskning, måste mätarens noggrannhet kontrolleras.

FÖRSIKTIGHET – När den automatiska flottöravstängningen är aktiverad ska insamlingsbehållaren tömmas. Ytterligare sugning kan orsaka skada på vakuumpumpen.

FÖRSIKTIGHET – Om vätska sugts tillbaka in i enheten måste utrustningen servas av tillverkaren eftersom vakuumpumpen eventuellt skadats.

BATTERILADDNING OCH FILTERUNDERHÅLL

Batteriladdning (Endast 7314P-serien)

Enheterna i 7314P-serien har utrustats med fabriksinstallerat laddningsbart batteri. Enheten har en lampa som anger svagt batteri och pågående laddning.

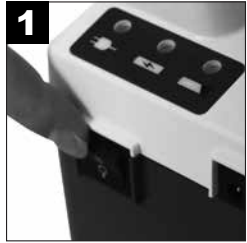

1 Säkerställ att strömbrytaren är "av".



2 Koppla in den lilla kontakten på AC eller DC-adaptorn i likströmsingången.

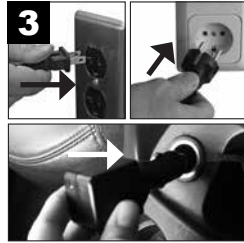

3 Koppla in den andra änden i ett växelströmsuttag eller likströmsuttag.

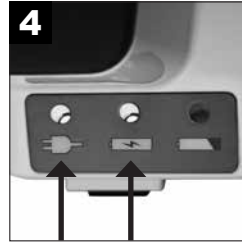

4 Batteriladdningen påbörjas. Det tar 17 timmar för fullständig laddning.

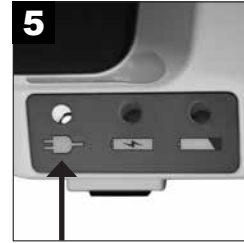

5 Batteriladdningen är avslutad.

Beskrivning av lysdioder:



Grön – Lyser när enheten drivs externt med en växelströms- eller likströmskälla.



Gul – Batteriet laddas. Lampan släcks när batteriet är laddat.



Röd – Svagt batteri. Finn en annan strömkälla och ladda batteriet så fort som möjligt när lampan tänds.

OBS! – batteriet ska laddas i minst 17 timmar före första användningen.

OBS! – ladda batteriet efter varje användning. Enheten kommer att fortsätta att flytladda batteriet efter att laddningsindikatorn slås av, så lämna enheten ansluten till växelström när du inte använder den.

FÖRSIKTIGHET – Om batteriet urladdas kommer batteriets livslängd att förkortas. Använd inte enheten längre än några minuter om indikatorn för svagt batteri är tänd. Ladda så fort som möjligt.

OBS! – enhetens körtid kommer att minska när batteriet åldras.

OBS! – enhetens körtid kommer också att reduceras när batteriet befinner sig i urladdat tillstånd under längre perioder.

LAGRING OBS! - batteriet ska laddas i minst 17 timmar före lagring och minst en gång var sjätte månad. Viktigt - om batteriets laddning är försenat mer än 6 månader, kan batteriet ge full körtid först efter 3 fulla laddnings- och urladdningscykler.

OBS! – Ett fullständigt uppladdat batteri ger cirka 60 minuters kontinuerlig drift vid vakuum på nollnivå (fritt flöde). Drifttiden minskar vid högre vakuumnivåer.

OBS! – När batteriet laddas ska du använda en extern strömkälla och bekräfta att laddningslampan är tänd när enheten är i "av"-läget. Om batteriet inte laddas ska du säkerställa att modellen du använder har ett batteri installerat innan du kontaktar din auktoriserade DeVilbiss Healthcare-leverantör.

OBS! – Det interna uppladdningsbara batteriet innehåller förseglad batterisyra. Kontakta din lokala myndighet för anvisningar beträffande avyttring.

OBS! – Koppla inte in AC-adaptorn i ett uttag som kontrolleras av en brytare för att säkerställa att strömförsörjningen sker kontinuerligt.

OBS! – Anslut inte likströmssladden till ett uttag som inte ger kontinuerlig strömförsörjning.

Byta filterkassett (för en patient) på engångsbehållare

Byt ut filterkassetten om översvämning sker eller varannan månad beroende på vilket som sker först.

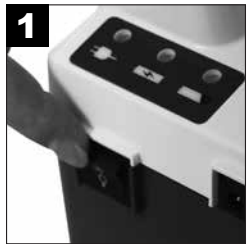

1 Stäng av "av" enheten.



2 Ta bort filterkassetten och den 4 3/8" (11 cm) långa slangen.



3 Installera en ny kassett och slang.

OBS! Byt inte ut andra material på denna filterkassett. Utbyte kan leda till kontaminering eller låg prestanda. Använd endast DeVilbiss filterkassetter.

OBS! Filterkassetten innehåller ett hydrofobiskt filter. Om filtret blir vått kommer luftflödet att stoppas. Filterkassetten måste i sådant fall bytas ut. Ta inte bort filtret från filterkassetten.

OBS! Filterkassetten (7305D-635 12-pack) kan köpas från din auktoriserade DeVilbiss Healthcare-leverantör.

Ändra bakteriefiltret (för en patient) på återanvändbar behållare

Byt ut bakteriefiltret om översvämning sker eller varannan månad beroende på vilket som sker först.

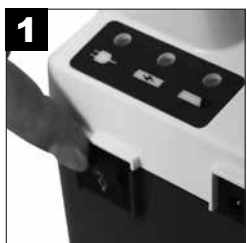

1 Turn unit "off".



2 Ta bort filtret genom att koppla bort det från sugenheten och locket.



Byt ut det mot ett rent DeVilbiss-bakteriefiltret (osterilt) och montera tillbaka det på sugenheten och locket. Säkerställ att bakteriefiltrets klara sida är vänd mot knät och flaskan vid installationen. Kasta inte om filtrets riktning. Ytterligare filter (7305D-608 12-pack) kan köpas från din auktoriserade DeVilbiss Healthcare-leverantör.

OBS! – Byt inte ut andra material på denna filterkassett. Utbyte kan leda till kontaminering eller låg prestanda. Använd endast DeVilbiss filterkassetter.

OBS! – Bakteriefiltret måste bytas mellan patienter.

RENGÖRINGSANVISNINGAR

VARNING

Minimera risken för infektion från kontaminerad rengörings-/desinfektionslösning genom att bereda en ny lösning inför varje rengöring och kassera efter användande.

OBS! – Desinfektionsinformationen baseras på anvisningarna i AARC Clinical Practice Guideline Suctioning of the Patient in the Home.

Engångs uppsamlingsbehållare (med intern filterkassett)

OBS! – Insamlingsbehållaren och locket för engångsbruk är avsedda för användning av en enda patient.



1 Stäng "av" enheten och minska vakuumet.

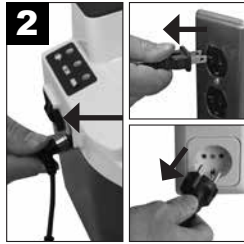

2 Koppla från strömkällan.

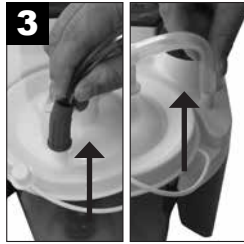

3 Koppla bort slangen och ta bort behållaren från hållaren.



4 Öppna locket försiktigt och töm ut innehållet. **OBS!** – Behållare bör tömmas och rengöras efter varje användning.



5A Ta bort filterkassett och den 4 3/8" (11 cm) långa slangen och sätt åt sidan.



5B Filtret FÅR INTE bli vått. Filtermaterialet kan inte avlägsnas från knäet.



6 Tvätta behållaren, locket och stänkskyddet i varmt vatten/diskmedel. Skölj med rent, varmt vatten.



7 Blötlägg i en lösning av 1 del vinäger (>=5 % koncentrerad ättiksyra) och 3 delar vatten (55 C-65 C) under 60 minuter. Skölj med rent, varmt vatten och lufttorka.



WARNING- Avlägsna inte flottörbollen från locket. Om flottörbollen avlägsnas kan den utgöra kvävningsrisk.

OBS! den nedmonterade behållaren kan även diskas i diskmaskin, på översta hyllan och bara med ett program med en vattentemperatur på mellan 55 °C-65 °C.

Återanvändbar behållare med externt bakteriefilter



1 Stäng "av" enheten och minska vakuumet.

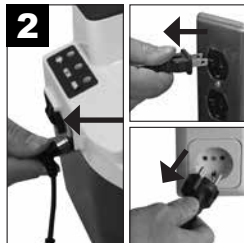

2 Koppla från strömkällan.

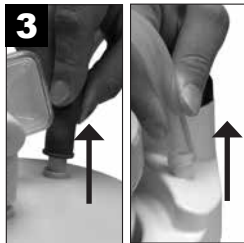

3 Koppla bort slangen och ta bort behållaren från hållaren.



4 Öppna locket försiktigt och töm ut innehållet. **OBS!** – Behållare bör tömmas och rengöras efter varje användning.



5 Avlägsna bakteriefiltret, den 4 3/8 tum långa slangen och anslutningsknät och lägg dem åt sidan. Avlägsna o-ringen och överströmningsventilen från locket.



6 Tvätta burken, locket, o-ringen och överströmningsventilen med en lösning av varmt vatten med en mild rengöringsvätska (t.ex. Dawn eller Palmolive) och skölj med rent, varmt kranvatten. Desinficera sedan enheten med hjälp av en av följande metoder.

Endast för användning på en patient:

1. Blötlägg i en lösning av 1 del vinäger (>=5 % koncentrerad ättiksyra) och 3 delar vatten (55 °C-65 °C) under 60 minuter. Skölj med rent, varmt vatten och lufttorka i ren miljö.
2. Blötlägg med ett kommersiellt (antibakteriellt) desinfektionsmedel. Läkta desinfektionsmedeltillverkarens rekommenderade utspädningsförhållande och läs anvisningarna noga.

För användning på flera patienter:

1. Efter det att delarna är fullständigt torra ska du placera burken och locket i en autoklav med den öppna änden neråtvänd. Säkerställ att delarna inte vidrör varandra. Kör en steriliseringscykel vid 121 °C (250 °F) i 15 minuter. **OBS!** - Burken garanteras för upp till 30 cykler autoklavsterilisering under angivna förhållanden.
2. Kassera och byt ut filtret, slangen och knät mellan patienter.

1,8 m lång patientslang (för en patient)



Koppla bort från locket.



Skölj av ordentligt med varmt kravatten.



Efter detta blötlägger du i en lösning av 1 del vinäger (>=5 % koncentrerad ättiksyra) och 3 delar vatten (55 C-65 C) under 60 minuter. Skölj med rent, varmt vatten och lufttorka.

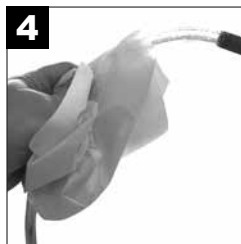

Torka rent utsidan med en ren, fuktig trasa.

AC till DC-adapter



Koppla bort AC till DC-adaptorn från enheten och från strömkällan.



Torka av AC till DC-adaptorns hölje och sladdar med en torr trasa.

Sugenhet (för en patient)

FÖRSIKTIGHET – Sänk inte ner enheten i vatten eftersom detta kommer att skada vakuumpumpen.

OBS!–Rengör inte enheten med rengöringsmedel eller desinfektionsmedel som innehåller ammoniak, bensen och/eller aceton.



Stäng \odot "av" enheten och minska vakuuemet.

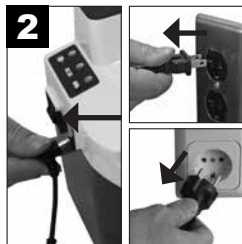

Koppla från strömkällan.



Torka av höljet med en ren trasa och ett kommersiellt (antibakteriellt) desinfektionsmedel.

Bärfodral (för en patient)



Torka av med en ren trasa som fuktats med diskmedel eller desinfektionsmedel.

Sugenhet (bruk på flera patienter)

Rengöring och desinfektion i samband med byte av patient

När medicinska anordningar redan har använts på en patient, bör man anta att de kontaminerats med humana patogena bakterier (utom när det finns annat belägg) och nästa patient, användare eller tredje part bör skyddas medelst lämplig hantering och förberedelse. Därför, när patienten byts, måste personerna skyddas under anordningens transport och förvaring och anordningen måste behandlas fullständigt, dvs. rengöras och desinficeras av personal med lämplig utbildning, före återanvändning, för att skydda nästa patient. Denna fullständiga behandling får endast göras av tillverkaren eller en kvalificerad DeVilbiss-leverantör/-servicetekniker.

OBS! – När enheten används i enlighet med instruktionerna under normala förhållanden, skyddas enhetens inre mot exponering för patogener av det inbyggda filtret i uppsamlingsbehållaren, av vilken orsak det inte är nödvändigt att desinficera de interna komponenterna.

OBS! – Om enheten används utan det inbyggda filtret kan enhetens inre exponeras för patogener och enheten kan inte desinficeras.

OBS! – Om den nedan beskrivna behandlingen av enheten av en kvalificerad DeVilbiss-leverantör/-tekniker inte kan utföras, får anordningen inte användas på en annan patient!

DeVilbiss Healthcare rekommenderar att minst följande åtgärder vidtas av tillverkaren eller en kvalificerad tredje part mellan användningen på olika patienter.

1. Släng alla tillbehörskomponenter som inte får återanvändas, dvs. uppsamlingsbehållaren, filtret, slangerna och bärfodralet.
2. När strömbrytaren befinner sig i läget "off" (av) kan du koppla loss DeVilbiss-sugenheten från alla externa strömkällor.
3. Inspektera enheten för skada, saknade delar, etc.
4. Torka av höljet med en ren trasa och ett kommersiellt (antibakteriellt) desinfektionsmedel som uppfyller kraven som listas under OBS! nedan och som används i enlighet med desinfektionsmedeltillverkarens rekommenderade utspädningsförhållanden och instruktioner.

FÖRSIKTIGHET– Sänk inte ner enheten i vatten eftersom detta leder till skada i vakuumpumpen.

OBS! – Rengör inte enheten med rengöringsmedel eller desinfektionsmedel som innehåller ammoniak, bensen och/eller aceton.

CHECKLISTA FÖR ÅTERFÖRSÄLJAREN

Ingen rutinmässig kalibrering eller service krävs förutsatt att enheten används i enlighet med tillverkarens anvisningar. I den händelse patienten byts måste anordningen renoveras för att skydda användaren. Renovering ska endast utföras av tillverkaren eller av återförsäljaren. Mellan patienter:

1. Inspektera enheten för skada, saknade delar etc.
2. Säkerställ att enheten och tillbehören är rena.
3. Använd en fristående vakuummätare för att verifiera att enheten genererar rätta vakuumnivåer i enlighet med Specifikationerna.
4. Släng och byt ut insamlingsbehållare, filter och slangar mellan patienter.
5. Torka av ytan med en ren trasa som fuktats med desinfektionsmedel.

FELSÖKNING

FARA

Fara för elektriska stötar. Försök inte öppna eller ta av höljet. Enheten innehåller inga delar som ska manipuleras av användaren. Om enheten behöver service ska den returneras till en kvalificerad leverantör för DeVilbiss Healthcare eller ett auktoriserat serviceställe. Garantin upphör att gälla om någon har öppnat eller manipulerat enheten.

OBS! DeVilbiss-sugenheten innehåller inga delar som kan servas av användaren. Om du anser att enheten inte fungerar på avsett sätt, och **INNAN DU RETURNERAR DEN TILL den DeVilbiss-återförsäljare DÄR DU KÖPTE DEN**, ska du först kontrollera följande eventuella orsaker:

PROBLEM	ÅTGÄRD
Det går inte att slå på enheten när den är ansluten till elnätet. Den gröna externa strömindikatorens tänds inte.	1. Kontrollera elkällorna och anslutningarna. 2. Säkerställ att vägguttaget har strömförsörjning genom att koppla in en lampa.
Pumpen går men utan att suga.	1. Kontrollera att alla slangar är ordentligt anslutna. 2. Kontrollera slanganslutningarna för skada och läckage. 3. Säkerställ att flottöravstängningen på insamlingsbehållaren inte är aktiverad och att filterpatronen inte är tilltäppt. 4. Kontrollera att insamlingsbehållaren inte läcker och inte är sprucken.
Dålig sugeffekt.	1. Använd vakuummreglageratten för att öka sugeffekten. 2. Kontrollera att systemet inte läcker.
Det går inte att slå på enheten (ingen extern strömförsörjning). Endast 7314P-serien	1. Kontrollera att batteriet är fullständigt laddat och/eller ladda batteriet.
Batteriet laddas inte (indikatorlamporna för extern strömförsörjning och laddning bör vara tändas i laddningsläget) Endast 7314P-serien	1. Verifiera att både indikator för extern strömförsörjning och indikator för laddning tänds. 2. Kontrollera elkällorna och anslutningarna. 3. Säkerställ att vägguttaget har strömförsörjning genom att koppla in en lampa.

SPECIFIKATIONER/KLASSIFICERINGAR

Storlek (inklusive behållare)	8,3 H x 8,0 B x 8,5 D (21,1 cm x 20,3 cm x 21,6 cm) (exklusive adaptorn för växelström-till-likström)
Storlek (inklusive behållare)	7314P serien - 3 kg (exklusive adaptorn för växelström-till-likström) 7314D serien - 2 kg
Typisk bullernivå under drift	55 dBA
Strömförsörjningskrav	100-240V~, 50/60Hz, 1,2 A max ---●---+; 12V ===; 33 W Max
Vakuområde	50 till 550 mm Hg +/- 10%*
Luftflöde vid pumpintaget:	27 l/min (fritt flöde) typiskt (kan vara lägre vid drift med internt batteri)* (OBS! Användning av Flovac-foder kan försämra apparatens prestanda.)
Kapacitet hos insamlingsbehållaren för engångsbruk	800 ml (cc)
Den återanvändbara insamlingsbehållarens kapacitet	1200 ml (cc)
Garanti	Begränsad 2-årsgaranti, exklusive internt batteri (endast 7314P-serien) och insamlingsbehållare
Internt batteri (Endast 7314P-serien)	90-dagarsgaranti
Godkännanden	IEC 60101-1-2; CSA-C22.2 # 601.1; UL 60601-1; EN 60601-1-2; ISO 10079-1; IEC 60601-1; IEC 60529 IP12; IEC 60601-1-6; CENELEC EN 60601-1
Tillverkningsinformation om adaptorn	Emerson-modellnummer AD5012N2LM eller Autech Power Systems modellnummer DTM36-12 eller SL Power/Ault-modellnummer MENB1040A1240N02
Miljöförhållanden	
Driftstemperaturområde	0 °C – 40 °C
Relativ luftfuktighet under drift	0-95 %
Atmosfärtryck under drift	10,2 psi (70 kPa) – 15,4 psi (106 kPa)
Förvarings- och transporttemperatur	-40 °C – 70 °C
Relativ luftfuktighet under förvaring och drift	0-95 %
Atmosfärtryck under förvaring och drift	7,3 psi (50 kPa) – 15,4 psi (106 kPa)
Utrustningsklassificering	
Avseende skydd mot elektrisk stöt	Klass II och med intern strömförsörjning
Graden av skydd mot elektrisk stöt	Typ BF-tillämpade artiklar
Grad av skydd mot inträngande av vätskor	IP12 och vanligt kraftaggregat
Driftsläge	Intermittent drift: 30 minuter på, 30 minuter av
Utrustningen är inte lämplig för användning i närhet av lättantändliga narkosgasblandningar som innehåller luft, syre eller kväveoxid.	
ISO-klassificering	
Endast 7314P-serien - Eldriven medicinsk sugutrustning för fält- och transportbruk i enlighet med EN ISO 10079-1 : 2009	
Högt flöde/högt vakuum	
Endast 7314D-serien - Eldriven medicinsk sugutrustning för icke-transportbruk i enlighet med EN ISO 10079-1 : 2009	

* Förhållanden kan variera beroende på höjd över havet, barometertryck och temperatur.

Anmärkning av tillverkaren

Tack för att du valt en DeVilbiss-sugenhet. Vi vill att du ska känna dig nöjd som kund. Om du har frågor eller kommentarer, skicka dem till oss på adressen som är angiven på baksidan av omslaget.

För service ska du kontakta en auktoriserad DeVilbiss-återförsäljare:

Telefon	Inköpsdatum	Serienummer
---------	-------------	-------------

VÄGLEDNING OCH TILLVERKARDEKLARATION

VARNING

Medicinsk elektrisk utrustning behöver speciella försiktighetsåtgärder avseende elektromagnetisk kompatibilitet och måste installeras och sättas i drift i enlighet med den EMC-information (Electromagnetic Compatibility) som finns i medföljande dokument.

Bärbar och mobil RF-kommunikationsutrustning kan påverka den medicinska elektriska utrustningen.

Utrustningen eller systemet får inte användas i närheten av eller stackas med annan utrustning och om intilliggande eller stackad användning blir nödvändig ska utrustningen eller systemet vara under observation för att verifiera normal drift i den konfiguration som den ska användas i.

OBS!–Tabeller och andra riktlinjer avseende EMC ger kunden och/eller användaren information som är av stor vikt för fastställda av passning av utrustningen eller systemet för den elektromagnetiska miljön som ska användas och hanteringen av den elektromagnetiska miljön som ska användas för att tillåta att utrustningen eller systemet ska utföra sin avsedda användning utan att störa annan utrustning och andra system eller icke-medicinsk elektrisk utrustning.

Vägledning och tillverkardeklaration – emissioner all utrustning och alla systems

Den här apparaten är avsedd för användning i den elektromagnetiska miljö som anges nedan. Kunden eller användaren av den här apparaten ska säkerställa att den används i en sådan miljö.

Emissionstest	Överensstämmelse	Elektromagnetisk tillämpning – vägledning	
RF-emissioner CISPR 11	Grupp 1	Den här apparaten använder RF-energi enbart för intern funktion. Därför är dess RF-emissioner mycket låga och det är inte sannolikt att den orsakar någon störning i elektronisk utrustning i närheten.	
RF-emissioner CISPR 11	Klass B Strålade och ledningsburna emissioner	Den här apparaten passar för användning i alla miljöer, inklusive bostäder, och dem som är direktanslutna till det allmänna lågspänningsnätverket som försörjer byggnader som används för bostadsändamål.	
Övertoneemissioner IEC 61000-3-2	Klass A		
Flickeremissioner IEC 61000-3-3	Följer kraven		
Immunitetstest	IEC 60601 Testnivå	Överensstämmelsenivå	Elektromagnetisk miljö - vägledning
Elektrostatisk urladdning (ESD) IEC 61000-4-2	±6kV kontakt ±8kV luft	±6kV kontakt ±8kV luft	Golv bör vara av trä, betong eller keramik. Om golv är syntetiska ska den relativa fuktigheten vara minst 30 %.
Elektrisk snabb transient/burst IEC 61000-4-4	± 2kV i växelström kraftnät	± 2kV i växelström kraftnät	Nätledningskvalitet ska vara samma som gäller för en normal kommersiell miljö eller sjukhusmiljö.
Stötpuls (surge) IEC 61000-4-5	±1kV differential ±2kV common	±1kV differential ±2kV common	Nätledningskvalitet ska vara samma som gäller för en normal kommersiell miljö eller sjukhusmiljö.
Spänningsfall, korta avbrott och spänningsvariationer på matningsledningar för strömförsörjning IEC 61000-4-11	>95% fall i 0,5 cykel 60 % fall i 5 cykler 30 % fall i 25 cykler > 95 % fall i 5 sekunder	>95% fall i 0,5 cykel 60 % fall i 5 cykler 30 % fall i 25 cykler > 95 % fall i 5 sekunder	Nätledningskvalitet ska vara samma som gäller för en normal kommersiell miljö eller sjukhusmiljö. Om användaren av denna apparat kräver kontinuerlig drift under strömbrott rekommenderas det att apparaten strömförs från en avbrottsfri strömkälla eller ett batteri.
Nätfrekvens (50/60 Hz) magnetfält IEC 61000-4-8	3 A/m	3 A/m	Nätfrekvensens magnetiska fält bör vara samma som för en normal plats i en normal kommersiell miljö eller sjukhusmiljö.
Ledningsburna RF IEC 61000-4-6	3 Vrms från 150 kHz till 80 MHz	3 V-effektivvärde	Bärbar och mobil RF-kommunikationsutrustning ska vara åtskild från apparaten med inte mindre än de rekommenderade separationsavstånden som beräknats/visas nedan: $D=(1,2)\sqrt{P}$
Strålad RF IEC 61000-4-3	3 V/m 80 MHz till 2,5 GHz	3V/m	$D=(1,2)\sqrt{P}$ 80 till 800 MHz $D=(2,3)\sqrt{P}$ 800 MHz till 2,5 GHz Där P är maximal märkeffekt i watt och D är det rekommenderade separationsavståndet i meter. Fältstyrkor från fasta sändare, enligt vad som fastställs av en elektromagnetisk platsinspektion ska vara mindre än överensstämmelsenivåerna (V1 och E1). Störning kan ske i närheten av utrustning som innehåller en sändare.

För sändare som märkts med maximal uteffekt som inte visas ovan kan det rekommenderade separationsavståndet d (för distance) i meter (m) uppskattas genom att använda den ekvation som gäller för sändarfrekvensen, där P är maximal uteffektmarkering för sändaren i watt (W) i enlighet med sändartillverkaren.

OBS 1! Vid 80 MHz och 800 MHz gäller separationsavståndet för det högre frekvensintervallet.

OBS 2! Dessa riktlinjer kanske inte gäller i alla situationer. Elektromagnetisk utbredning påverkas av absorption och reflektion från strukturer, föremål och människor.

Rekommenderade separationsavstånd mellan bärbar och mobil RF-kommunikationsutrustning och denna apparat. Denna apparat och detta system är INTE livsuppehållande

Den här apparaten är avsedd för användning i sådan elektromagnetisk miljö där strålade störningar är styrda. Kunden eller användaren av den här apparaten kan hjälpa till att förhindra elektromagnetisk störning genom att upprätthålla ett minimalt avstånd mellan bärbar och mobil RF-kommunikationsutrustning och apparaten enligt vad som rekommenderas nedan, i enlighet med maximal uteffekt för kommunikationsutrustningen.

Maximal uteffekt (watt)	Rekommenderade separationsavstånd för apparaten (meter)		
	150 kHz till 80 MHz $D=(1,2)\sqrt{P}$	80 till 800MHz $D=(1,2)\sqrt{P}$	800 MHz till 2,5 GHz $D=(2,3)\sqrt{P}$
0,01	0,12	0,12	0,23
0,1	0,38	0,38	0,73
1	1,2	1,2	2,3
10	3,8	3,8	7,3
100	12	12	23

För sändare som märkts med maximal uteffekt som inte visas ovan kan det rekommenderade separationsavståndet d (för distance) i meter (m) uppskattas genom att använda den ekvation som gäller för sändarfrekvensen, där P är maximal uteffektmarkering för sändaren i watt (W) i enlighet med sändartillverkaren.

















OBS 1! Vid 80 MHz och 800 MHz gäller separationsavståndet för det högre frekvensintervallet.

OBS 2! Dessa riktlinjer kanske inte gäller i alla situationer. Elektromagnetisk utbredning påverkas av absorption och reflektion från strukturer, föremål och människor.

SISÄLLYSLUETTELO

IEC-Symbolit.....	FI - 29
Tärkeät turvatoimet.....	FI - 29
Kansainvälinen matkustus.....	FI - 30
Johdanto.....	FI - 30
Lisävarusteet/varaosat.....	FI - 30
7314 DeVilbiss-imulaitteen tärkeät osat.....	FI - 31
Käyttöönotto ja käyttö.....	FI - 32
Akun lataus ja suodattimen huolto.....	FI - 33
Puhdistusohjeet.....	FI - 34
Laitetoimittajan huomautukset.....	FI - 35
Vianmääritys.....	FI - 36
Tekniset tiedot / luokitukset.....	FI - 36
Ohjeet ja valmistajan ilmoitus.....	FI - 37

SYMBOLIEN MERKITYS

	Katso tarkat tiedot käyttöohjeista.		Keskiposiitiivisen navan ilmaisin		Akun lataus
	Katso käyttöohjeet		Tyyppin BF laitteisto, sovellettu osa		Alhainen lataustaso
	Valmistuspäivämäärä		"On"-kompessorori		Pidä kuivana
	Tasavirta		"Off"-kompessorori (ulkoinen akun lataus)		Älä anna kostua
	Vaihtovirta		Ulkoinen teho		Yhdysvaltain liittovaltion lain mukaan tämän laitteen saa myydä ainoastaan lääkäri tai lääkärin määräyksestä.
	Tukehtumisvaara – Pienet osat eivät sovi alle 3 vuoden ikäisille lapsille tai kenellekään muulle, joilla on taipumus laittaa syötäväksi kelpaamaton esine suuhunsa.				
IP12	Suojattu kiinteiltä vierasesineiltä, joiden koko ≥ 50 mm JA suoraan putoavilta vesipisaroilta, kun aukkoa on kallistettu enintään 15°.				
	Tämä laite sisältää sähkö- ja/tai elektroniikkalaitteita, jotka on kierrätettävä Euroopan unionin sähkö- ja elektroniikkalaitteista annetun WEEE-direktiivin 2012/19/EU mukaisesti				

TÄRKEÄT TURVATOIMET

Perusturvatoimia on noudatettava aina, kun sähkötuotteita käytetään, etenkin kun läsnä on lapsia. Lue kaikki ohjeet ennen käyttöä. Tärkeät tiedot on merkitty seuraavasti:

VAARA – Erittäin tärkeitä tietoja vaaratilanteista, jotka voivat aiheuttaa vakavan vamman tai kuoleman.

VAROITUS – Erittäin tärkeitä tietoja vaaroista, jotka voivat aiheuttaa vakavan vamman.

HUOMIO – Tietoja siitä, miten tuotteen vaurioituminen voidaan estää.

HUOMAUTUS – Tietoja, joihin tulee kiinnittää erityistä huomiota.

LUE KAIKKI OHJEET ENNEN LAITTEEN KÄYTTÖÄ. SÄILYTÄ NÄMÄ KÄYTTÖOHJEET.

VAARA

Sähkötapaturmavaaran pienentäminen:

1. Älä käytä kylpiessä.
2. Älä sijoita tai säilytä tuotetta sellaisessa paikassa, jossa se voi pudota tai se voidaan vahingossa vetää kylpyammeeseen tai pesualtaaseen.
3. Älä upota tuotetta veteen tai muuhun nesteeseen.
4. Älä yritä nostaa veteen pudonnutta tuotetta. Irrota virtajohto heti pistorasiasta.

VAROITUS

Palovammojen, sähkötapaturman, tulipalon tai henkilövahinkojen vaaran pienentäminen:

1. Tarkka valvonta on tarpeen aina, kun tuotetta käyttää lapsi tai fyysisesti rajoittuneet henkilöt, tai kun tuotetta käytetään lapselle tai fyysisesti rajoittuneelle henkilölle tai näiden lähellä.
2. Käytä tuotetta vain tässä käyttöohjeessa kuvailtuun käyttötarkoitukseen.
3. Pidä virtajohto poissa kuumentuneilta pinnoilta.
4. Älä käytä tuotetta ollessasi väsynyt tai unessa.
5. Älä peitä laitetta tai vaihtovirta-tasavirtamuunninta virran ollessa käytössä.
6. Älä koskaan käytä tätä tuotetta, jos:
 - a. Siinä on vaurioitunut virtajohto tai pistotulppa.
 - b. Se ei toimi oikein.
 - c. Se on pudonnut tai vahingoittunut.
 - d. Se on pudonnut veteen.

Palauta tuote sen sijaan DeVilbiss Healthcaren valtuutettuun huoltokeskukseen tutkimista ja korjaamista varten.

KANSAINVÄLINEN MATKUSTUS

7314-sarja on varustettu vaihtovirrasta tasavirtaan muuntajalla, joka mahdollistaa käytön kaikilla vaihtovirtajännitteillä (100–240 V AC, 50/60 Hz). Pistorasialitöntään on kuitenkin käytettävä oikeanlaista virtajohtoa.

HUOMAUTUS – Tarkista virtajohdon soveltuvuus ennen käyttöä.

JOHDANTO

DeVilbiss-imulaite on pienikokoinen lääketieteellinen imulaite, joka on suunniteltu luotettavaan, kannettavaan käyttöön. Tuotteen käyttöikä on mahdollisimman pitkä, kun näiden ohjeiden sisältämiä käyttö- ja huoltotoimenpiteitä noudatetaan.

Käyttötarkoitukselauseke

Laitte on tarkoitettu poistamaan nesteitä ilmasta tai hengitystykijärjestelmistä ja infektiotestien haavoista. Laitte muodostaa alipaineen (tyhjiön), joka imee nesteet kertakäyttöisen keräysastian liitetyn letkuston kautta. Nesteet otetaan talteen keräyssäiliöön asianmukaista hävittämistä varten. Laitetta saa käyttää vain lääkärin määräyksestä.

Kontraindikaatiot

Vacu-Aide QSU –laitetta ei pidä käyttää:

- rintakehän nesteiden juoksutukseen
- vatsan sisällön imemiseen nenän kautta

VAARA

DeVilbiss-imulaite on alipaineimulaite, joka on suunniteltu keräämään syttymättömiä nesteitä vain lääketieteellisissä sovelluksissa. Väärä käyttötapa lääketieteellisissä sovelluksissa voi aiheuttaa loukkaantumisen tai kuoleman. Kaikki lääketieteelliset sovellukset:

1. Kaikki imutoiminnot on suoritettava tarkalleen valtuutetun lääketieteellisen elimen laatimien sovellettavien menettelytapojen mukaisesti.
2. Jotkin liitoskappaleet tai lisäosat eivät ehkä sovi mukana toimitettuihin letkuihin. Kaikki liitoskappaleet tai lisävarusteet on tarkistettava ennen käyttöä, jotta varmistetaan niiden sopivuus.

LISÄVARUSTEET/VAIHTO-OSAT

Seuraavat varusteet voidaan ostaa erikseen 7314-sarjan DeVilbiss-imulaitteeseen lisävarusteina tai vaihto-osina:

Kuvaus	Osanro	Kuvaus	Osanro
1,83 m (6') pitkä potilasletku	6305D-611	12 V tasavirtajohto (1 kutakin)	7304D-619
Keräyssäiliösarja (sisäinen suodatinpatruuna, roiskesuoja, 800 ml säiliö, 11 cm ja 1,8 m letkut)	7305D-633	Vaihtovirta-tasavirtamuuntaja (katso valmistustiedot kohdasta Tekniset tiedot)	7314P-613
800 ml kertakäyttöinen säiliö, sisäinen suodatinpatruuna, roiskesuoja ja 11 cm letku (48 kpl kutakin)	7305D-632	Virtajohto, Yhdysvallat	DV51D-606
Suodatinpatruuna (12 kpl pakkaus) (Kertakäyttöisellä säiliöllä)	7305D-635	Virtajohto, Manner-Eurooppa	DV51D-607
Keräyssäiliösarja (1200 ml kestokäyttöinen säiliö, ulkoinen bakteerisuodatin, kulmaliitin, 11 cm letku)	7314D-603	Virtajohto, Iso-Britannia	DV51D-608
1200 ml kestokäyttöinen säiliö (ulkoinen bakteerisuodatin, kulmaliitin, 11 cm letku) (6 kpl pakkaus)	7314D-604	Virtajohto, Australia	DV51D-609
Ulkoinen bakteerisuodatin (ei-steriili) (12 kpl pakkaus) kestokäyttöiseen säiliöön.	7305D-608	Virtajohto, Japani	DV51D-613
Kantolaukku	7314D-606		

HUOMAUTUS – muiden kuin tässä käyttöoppaassa tai viitatuissa dokumenteissa käytettyjen sähköjohtojen ja lisävarusteiden käyttö saattaa aiheuttaa sähkömagneettisten päästöjen lisääntymistä tuotteesta ja tuotteen sähkömagneettisen immunitetin laskua.

TÄRKEÄT OSAT

7314-sarjan DeVilbiss Vacu-Aide QSU-imulaite

Kertakäyttöinen säiliö ja sisäinen suodatinpatruuna

1. Alipainemittari
 2. Alipaineen säätövalitsin
 3. 1,83 m (6') pitkä potilasletku
 4. Potilaan letkuliitin
 5. Kertakäyttöinen säiliö ja kansi (kannessa uimurin sammutus kiinteänä) ja suodatinpatruuna
 6. Suodatinpatruuna ja 4 $\frac{3}{8}$ "-letkusto
 7. Tasavirtatulo (sivussa)
 8. Virtakytkin
 9. LED-merkkivalot
- Vaihtovirta-tasavirtamuuntaja (ei kuvassa)
Tasavirtajohto (ei kuvassa) valinnainen
Sisäinen ladattava akku (ei kuvassa) vain 7314P-sarja
Kantolaukku (ei kuvassa) vain 7314P-sarja

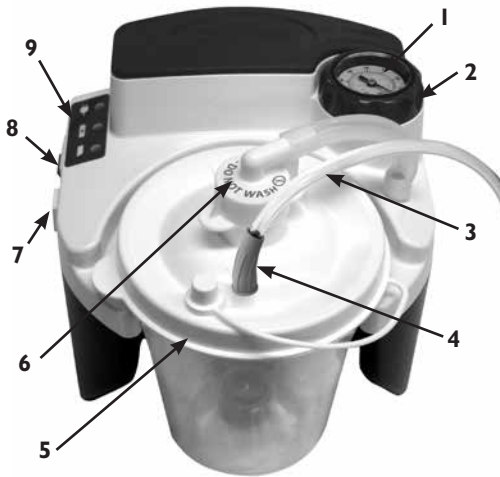

Kestokäyttöinen säiliö ja ulkoinen bakteerisuodatin

1. Alipainemittari
 2. Alipaineen säätövalitsin
 3. 4 $\frac{3}{8}$ " liitäntäletku
 4. Ulkoinen bakteerisuodatin
 5. Potilaan letkuliitin
 6. 1,83 m (6') pitkä potilasletku
 7. Kansi
 8. Tasavirtatulo (sivussa)
 9. Virtakytkin
 10. LED-merkkivalot
- Vaihtovirta-tasavirtamuuntaja (ei kuvassa)
Tasavirtajohto (ei kuvassa) valinnainen
Sisäinen ladattava akku (ei kuvassa) vain 7314P-sarja
Kantolaukku (ei kuvassa) vain 7314P-sarja

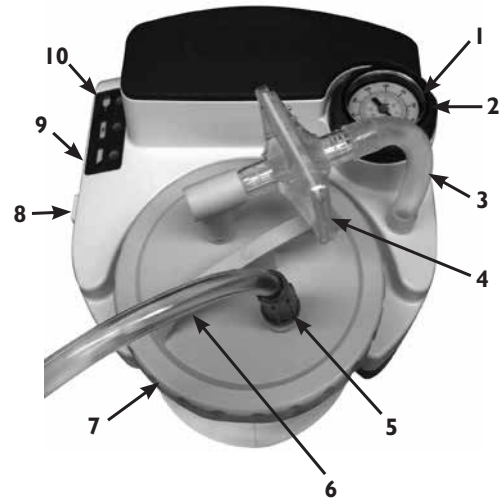

Kertakäyttöinen säiliö, sisäinen suodatinpatruuna ja roiskesuoja

1. 4 $\frac{3}{8}$ " liitäntäletku
2. Suodatinpatruuna (Älä anna kostua)
3. Kansi
4. Purkki
5. Roiskesuoja
6. Potilaan letkuliitin



Kestokäyttöinen säiliö ja ulkoinen bakteerisuodatin

1. 4 $\frac{3}{8}$ " liitäntäletku
2. Kansi ja o-rengas
3. Ylivirtausventtiili
4. Purkki
5. Potilaan letkuliitin
6. Kulmaliitin
7. Bakteerisuodatin



KÄYTTÖNOTTO JA KÄYTTÖ

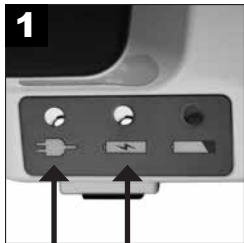

1
Lataa akku täyteen 17 TUNTIA. (vain 7314P-sarja)

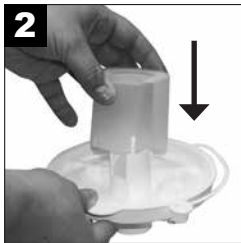

2
Varmista, että roiskeuoja (jos on) on kiinnitetty tukevasti suodatinpatruunan päälle kannen sisäpuolelle.



3
Kiinnitä kansi säiliöön.



4
Aseta säiliö pidikkeeseen ja työnnä varovasti paikalleen.
HUOMAUTUS – Älä käytä liikaa voimaa. Jos säiliötä painetaan liian voimakkaasti, voi syntyä vuoto tai imu voi lakata.

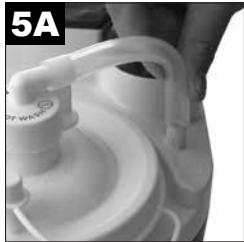

5A
Kertakäyttöinen säiliö, jossa sisäinen suodatinpatruunan liitäntä: Liitä 11 cm letku suodatinpatruunasta laitteessa olevaan letkuliittimeen.



5B
Kestokäyttöinen säiliö, jossa ulkoinen bakteerisuodattimen liitäntä: Liitä jompikumpi 11 cm letkun (kestokäyttöinen) päistä letkuliittimeen, ja liitä sitten toinen pää bakteerisuodattimeen. Varmista, että bakteerisuodattimen kirkas puoli on asennettaessa kulmaliittimeen ja pulloon päin. Älä vaihda suodattimen suuntaa. Bakteerisuodatin tulee liittää tämän jälkeen 90° kulmaliittimeen, ja kulmaliitin tulee liittää sen säiliön kannen yläosaan, jossa lukee <Tyhjiö>.



6
Liitä 1,83 m (6') potilasletku säiliön aukkoon, jossa on merkintä <Patient> [Potilas].

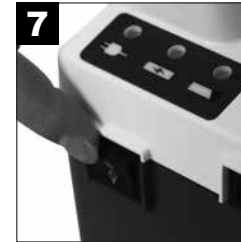

7
Varmista, että virtakytkin on asennossa  pois.

HUOMAUTUS – Tarkasta imuletkusto ja säiliö vuotojen, murtumien jne. varalta, jotta varmistetaan, että kaikki liitännät ovat pitäviä ja vuodottomia ennen käyttöä.



7A
7314P - Valitse haluttu virtalähde. (Ohita vaiheet 8, jos käytät sisäistä akkutehoa.)



7B
7314D-sarja (ei-akkumerkki)



8
Jos käytössä on vaihtovirta tai tasavirta, liitä pieni liitin laitteen sivussa olevaan tasavirtaliitäntään.

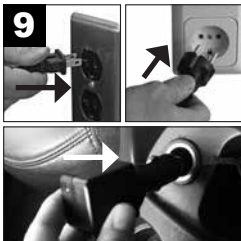

9
Liitä toinen pää vaihtovirtapistorasiaan tai tasavirtaliitäntään.
HUOMAUTUS – Vaihtovirtamuuntajaa kosketettaessa se saattaa tuntua lämpimältä ladattaessa tai laitetta käytettäessä. Tämä on normaalia.



10
Kytke laite  päälle.



11
Säädä imutaso.



12
Tarkasta imutaso. **HUOMAUTUS** – Tarkista aina imutaso ennen aloittamista peittämällä potilasletkun avoin pää ja samalla seuraamalla mittaria. Säädä valitsin halutulle tasolle.

VAROITUS

Jos laite ei saa virtaa ulkoisesta lähteestä tai akkua ei ole ladattu uudelleen, akun alhaisen varauksen merkkivalo palaa ja laitteen suorituskyky heikkenee nopeasti. Vaihda välittömästi toiseen virtalähteeseen, kun akun alhaisen varauksen merkkivalo syttyy, jotta vältetään imutoiminnon keskeytyminen.

HUOMAUTUS – Mittari on ainoastaan viitetarkoitukseen. Jos laite putoaa ja iskeytyy lujasti lattiaan, mittarin tarkkuus on tarkistettava.

HUOMIO – Kun automaattinen uimurin sammutus on aktivoitu, keräyssäiliön sisältö on tyhjennettävä. Imutoiminnon jatkaminen vahingoittaa alipainepumppua.

HUOMIO – Jos nestettä imeytyy takaisin laitteeseen, laitteen toimittajan on huollettava laite, muuten seurauksena voi olla alipainepumpun vaurioituminen.

AKUN LATAUS JA SUODATTIMEN HUOLTO

Akun lataus (vain 7314P-sarja)

7314P-sarjassa laitteet on varustettu tehtaassa asennetulla ladattavalla akulla. Laitteeseen sytty valo ilmaisemaan alhaisen akun tilan ja latauksen.



Varmista, että virtakytkin on asennossa  pois.



Liitä vaihtovirta- tai tasavirtamuuntimen pieni liitin tasavirtalähteeseen.

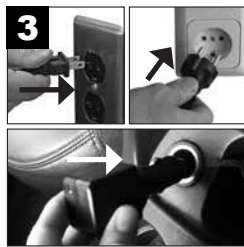

Liitä toinen pää vaihtovirtapistorasiaan tai tasavirtaliitäntään.

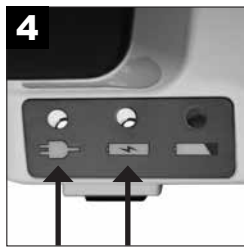

Akun lataaminen alkaa. Täysi lataus kestää 17 tuntia.

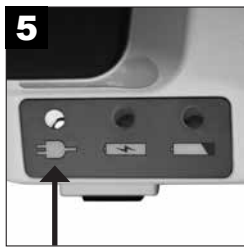

Akun lataus valmis.

LED-merkkivalojen kuvaukset:



Vihreä – Palaa, kun laitteeseen tulee teho ulkoisesti vaihtovirta- tai tasavirtalähteestä.



Keltainen – Akkua ladataan. Valo sammuu, kun akku on täyteen ladattu.



Punainen – Akun varaus on alhainen. Etsi toinen virtälähde ja lataa akku mahdollisimman nopeasti, kun valo syttyy.

HUOMAUTUS – Lataa akkua vähintään 17 tuntia ennen ensimmäistä käyttökertaa.

HUOMAUTUS – Lataa akku aina käytön jälkeen täyteen. Kun latauksen merkkivalo sammuu, laite jatkaa akun ylläpitolatausta, joten pidä laite kytkettynä verkkovirtaan silloinkin, kun sitä ei käytetä.

HUOMIO – Akun varauksen täydellinen tyhjentyminen lyhentää akun käyttöikää. Älä käytä laitetta muutamaa minuuttia kauemmin, jos akun vähäisen latauksen merkkivalo palaa. Lataa akku uudelleen mahdollisimman nopeasti.

HUOMAUTUS – Laitteen toiminta-aika lyhenee, kun akku vanhenee.

HUOMAUTUS – Laitteen toiminta-aika lyhenee myös, jos akun annetaan olla tyhjänä pitkiä aikoja.

HUOMAUTUS SÄILYTYKSESTÄ – Akkua tulee ladata vähintään 17 tuntia ennen varastointia ja vähintään kerran 6 kuukaudessa. Tärkeää – Jos akku on ollut lataamatta yli 6 kuukautta, se voi antaa edelleen täyden toiminta-ajan, jos se ladataan täyteen ja lataus puretaan tyhjiin 3 kertaa.

HUOMAUTUS – Täyteen ladattu akku toimii jatkuvalla tasolla noin 60 minuuttia alipainetason ollessa nolla (vapaa virtaus). Toiminta-aika lyhenee korkeammilla alipainetasoilla.

HUOMAUTUS – Kun lataat akun, käytä ulkoista tehonlähdettä ja tarkista, että latausvalo syttyy palamaan, kun laite on "Off" (Pois) -asennossa. Jollei akku lataudu, ota yhteys valtuutettuun DeVilbiss Healthcaren toimittajaan. Jos akku ei lataudu, varmista, että käyttämäsi malliin on asennettu akku, ennen kuin otat yhteyttä valtuutettuun DeVilbiss Healthcare -toimittajaan.

HUOMAUTUS – Sisäinen ladattava akku on suljettu liijyaku. Ota yhteys paikallisviranomaisiin oikean hävitystavan selvittämiseksi.

HUOMAUTUS – Älä liitä vaihtovirtasovitinta kytkimellä ohjattuun pistorasiaan, jotta varmistetaan laitteen jatkuva virransaanti.

HUOMAUTUS – Älä liitä tasavirtajohtoa virtalähteeseen, joka ei saa jatkuvasti virtaa.

Kertakäyttöisen säiliön (yhdedellä potilaalla käytettävän) suodatinpatruunan vaihtaminen

Vaihda suodatinpatruuna, jos esiintyy ylivirtausta, tai kerran kahdessa kuukaudessa, kumpi sitten tapahtuukin ensin.

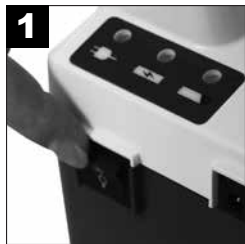

Kytke laite  pois päältä.



Irrota suodatinpatruuna ja 4½"-letkusto.



Asenna uusi patruuna ja letkusto.

HUOMAUTUS – Älä korvaa tätä suodatinpatruunaa millään muulla materiaalilla. Korvaaminen saattaa aiheuttaa kontaminaation tai suorituskyvyn heikentymisen. Käytä vain DeVilbiss-suodatinpatruunoita.

HUOMAUTUS – Suodatinpatruunassa on vettähylykivä suodatin. Jos suodatinmateriaali kastuu, ilmanvirtaus pysähtyy. Suodatinpatruuna on silloin vaihdettava. Älä irrota suodatinta suodatinpatruunasta.

HUOMAUTUS – Lisäsuodattimia (7305D-635 12 kpl pakkaus) voi ostaa valtuutetulta DeVilbiss Healthcare -toimittajalta.

Kestokäyttöisen säiliön (yhdedellä potilaalla käytettävän) bakteerisuodattimen vaihtaminen

Vaihda bakteerisuodatin, jos esiintyy ylivirtausta, tai kerran kahdessa kuukaudessa, kumpi sitten tapahtuukin ensin.

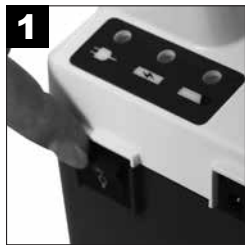

Kytke laite  pois päältä.

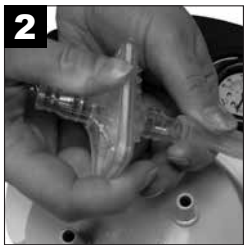

Irrota suodatin kytkemällä se irti imulaitteesta ja kansikokoonpanosta.



Vaihda puhtaaseen DeVilbiss-bakteerisuodattimeen (epästeriili) ja kiinnitä imulaitteeseen ja kanteen. Varmista, että bakteerisuodattimen kirkas puoli on asennettaessa kulmaliittimeen ja pulloon päin. Älä vaihda suodattimen suuntaa. Lisäsuodattimia (7305D-608 12 kpl pakkaus) voi ostaa valtuutetulta DeVilbiss Healthcare -toimittajalta.

HUOMAUTUS – Älä korvaa tätä suodatinpatruunaa millään muulla materiaalilla. Korvaaminen saattaa aiheuttaa kontaminaation tai suorituskyvyn heikentymisen. Käytä vain DeVilbiss-suodatinpatruunoita.

HUOMAUTUS – Bakteerisuodatin täytyy vaihtaa potilaiden välillä.

VAROITUS

Valmistele jokaista puhdistusta varten uusi liuos ja hävitä liuos jokaisen käyttökerran jälkeen. Näin vältetään saastuneiden puhdistus-/desinfointiliuosten aiheuttama infektioriski.

HUOMAUTUS – Desinfointitiedot perustuvat AARC:n kliinisen toiminnan ohjeiden mukaista potilaaseen kotona tehtävien imutoimintojen suorittamista koskevaan standardiin.

Kertakäyttöinen keräyssäiliö, jossa sisäinen suodatinpatruuna

HUOMAUTUS – Kertakäyttöinen keräyssäiliö ja kansi on tarkoitettu ainoastaan potilaskohtaiseen käyttöön.



1 Sammuta laite pois ja anna imun laskea.

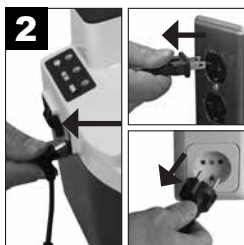

2 Kytke irti virtalähteestä.

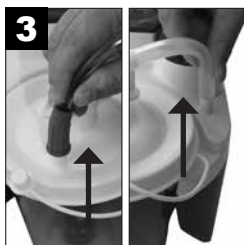

3 Kytke letkut irti ja irrota säiliö pidikkeestä.



4 Irrota kansi huolellisesti ja tyhjennä sisältö.
HUOMAUTUS – Säiliö on tyhjennettävä ja puhdistettava jokaisen käytön jälkeen.



5A Irrota suodatinpatruuna ja 4 $\frac{3}{8}$ "-letkusto ja aseta ne sivuun.



5B Suodatin EI SAA kastua. Suodatusmateriaalia ei voi poistaa putken taiteesta.



6 Pese säiliö, kansi ja roiskeuoja lämpimällä vedellä ja astianpesuaineella. Huuhtelee puhtaalla, lämpimällä vedellä.



7 Liota 60 minuutin ajan liuoksessa, jossa on 1 osa etikkaa (>=5% etikkahappopitoisuus) ja 3 osaa vettä (55 C-65 C). Huuhtelee puhtaalla lämpimällä ja anna kuivua.

VAROITUS- Älä irrota uimuripalloa kannesta. Jos uimuripallo irrotetaan, se saattaa muodostaa tukehtumisriskin.



HUOMAUTUS– Puretta kammio voidaan pestä myös kerran viikossa astianpesukoneessa, vain ylähyllä käyttämällä jaksoa, jossa veden lämpötila on välillä 55°C-65°C.

Kestokäyttöinen säiliö ja ulkoinen bakteerisuodatin



1 Sammuta laite pois ja anna imun laskea.

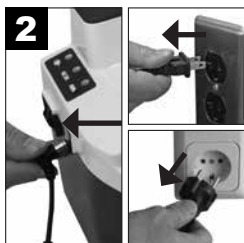

2 Kytke irti virtalähteestä.

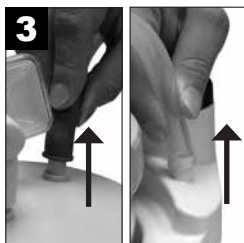

3 Kytke letkut irti ja irrota säiliö pidikkeestä.



4 Irrota kansi huolellisesti ja tyhjennä sisältö.
HUOMAUTUS – Säiliö on tyhjennettävä ja puhdistettava jokaisen käytön jälkeen.



5 Irrota bakteerisuodatin, 4 $\frac{3}{8}$ " letku ja kulmaliitin, ja laita ne sivuun. Irrota o-ringas ja ylivuotoventtiili kannesta.



6 Pese astia, kansi, o-ringas ja ylivuotoventtiili lämpimän veden ja miedon nestemäisen pesuaineen (esim. Palmolive) seoksella ja huuhtelee puhtaalla, lämpimällä vesijohtovedellä. Desinfioi sen jälkeen käyttämällä jotakin seuraavista menetelmistä.

Potilaskohtaiseen käyttöön:

- Liota 60 minuutin ajan liuoksessa, jossa on 1 osa etikkaa (>=5% etikkahappopitoisuus) ja veden lämpötila (55°C-65°C). Huuhtelee puhtaassa ympäristössä.
- Liota kaupallisella (bakteereja tappavalla) desinfointiaineella. Noudata huolellisesti desinfointiaineen valmistajan suosittelemia laimennussuhteita ja ohjeita.

Useille potilaille käyttöön:

- Kun osat ovat täysin kuivia, aseta purkki ja kansi painesäiliöön niin, että avoin pää on alaspäin. Varmista, että osat eivät kosketa toisiaan. Suorita yhtä sterilointihöyryjaksoa 121 °C:n (250 °F) lämpötilassa 15 minuutin ajan. **HUOMAUTUS** – Purkille taataan enintään 30 jaksoa painesäiliösterilointia ilmaistuissa olosuhteissa.
- Hävitä ja vaihda suodatin, letku ja kulmaliitin potilaiden välillä.

1,8 m potilasletku (yhdeällä potilaalla käytettävä)



1 Irrota kannesta.



2 Huuhtelee perusteellisesti juoksevilla lämpimällä vesijohtovedellä.



3 Seuraa liottamalla 60 minuutin ajan liuoksessa, jossa on 1 osa etikkaa (>=5% etikkahappopitoisuus) ja veden lämpötila (55 C-65 C). Huuhtelee puhtaalla, lämpimällä vedellä ja anna kuivua.

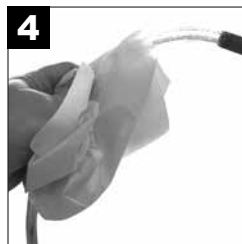

4 Pidä ulkopinta puhtaana kuivaamalla se puhtaalla, kuivalla liinalla.

Vaihtovirta-tasavirtamuuntaja



1 Irrota vaihtovirta-tasavirtamuuntaja laitteesta ja virtalähteestä.



2 Pyyhi vaihtovirta-tasavirtamuuntajan kotelo ja johdot kuivalla liinalla.

Imulaite (yhdeällä potilaalla käytettävä)

HUOMIO – Älä upota veteen, koska tämä voi vaurioittaa alipainepumppua.

HUOMAUTUS – Älä käytä laitteen puhdistukseen puhdistus- tai desinfiointiaineita, jotka sisältävät ammoniakkia, bentseeniä ja/tai asetonia.



1 Sammuta laite  pois ja anna imun laskea.

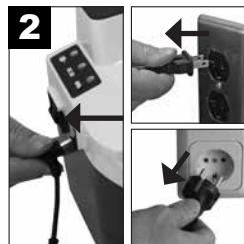

2 Kytke irti virtalähteestä.



3 Pyyhi kotelointa puhtaalla liinalla ja jollain kaupallisella (bakteereja tappavalla) desinfiointiaineella.

Kantolaukku (yhdeällä potilaalla käytettävä)



1 Pyyhi puhtaalla, pesuaineeseen tai desinfiointiaineeseen kastetulla liinalla.

Imulaite (useamman potilaan käytössä)

Laitteen puhdistus- ja desinfiointi potilasvaihdon yhteydessä

Kun lääkinällisiä laitteita on jo käytetty potilaalla, on oletettava, että kontaminaatiota ihmisperäisten patogeenisten taudinaiheuttajien kanssa on jo tapahtunut (mikäli näyttöä toisin ei ole), ja seuraavaa potilasta, käyttäjää tai kolmatta tahoa on suojattava asianmukaisin käsittely- ja valmistelutoimenpitein. Tästä syystä potilasvaihdon yhteydessä ihmisiä on suojattava laitteen kuljetuksen ja käsittelyn aikana, ja laite on käsiteltävä kokonaan, ts. asianmukaisesti koulutetun henkilökunnan on puhdistettava ja desinfioitava laite ennen uudelleen käyttöä seuraavan potilaan suojaamiseksi. Yksityiskohtaisen käsittelyn voi tehdä vain valmistaja tai pätevä DeVilbissin toimittaja/huoltoteknikko.

HUOMAUTUS – Kun laitetta käytetään ohjeiden mukaisesti normaaleissa olosuhteissa, keräyssäiliön linjasuodatin suojaa laitteen sisäosia patogeeneille altistumiselta, joten sisäosien desinfiointi ei ole tarpeellista.

HUOMAUTUS – Jos laitetta on käytetty ilman linjasuodatinta, laitteen sisäosa on altistunut patogeeneille, eikä laitetta voi desinfioida.

HUOMAUTUS – Jos pätevä DeVilbissin toimittaja/teknikko ei voi tehdä seuraavassa kuvattua laitteen käsittelyä, laitetta ei saa käyttää toisella potilaalla!

DeVilbiss Healthcare suosittelee, että valmistaja tai pätevä kolmas taho tekee vähintään seuraavat toimenpiteet eri potilailla tehtyjen toimenpiteiden välillä.

1. Hävitä kaikki uudelleenkäyttöön sopimattomat lisävarusteet, kuten keräyssäiliö, suodatin, letku ja kantolaukku.
2. Irrota DeVilbiss-imulaite kaikista ulkoisista virtalähteistä virtakytkin "Off"-asennossa.
3. Tarkista silmämääräisesti laite vaurioiden, puuttuvien osien jne. varalta.
4. Pyyhi kotelo puhtaalla liinalla ja kaupallisella (bakteereja tappavalla) desinfiointiaineella, joka täyttää alla olevassa HUOMAUTUKSESSA mainitut vaatimukset. Käytä desinfiointiainetta valmistajan suosittelemia laimennussuhteita ja ohjeita noudattaen.

HUOMIO – Älä upota laitetta veteen, koska tämä voi vaurioittaa alipainepumppua.

HUOMAUTUS – Älä käytä laitteen puhdistukseen puhdistus- tai desinfiointiaineita, jotka sisältävät ammoniakkia, bentseeniä ja/tai asetonia.

LAITETOIMITTAJAN HUOMAUTUKSET

Rutiininomaista kalibrointia tai huoltoa ei tarvita, jos laitetta on käytetty valmistajan ohjeiden mukaisesti. Potilaan vaihtuessa laite täytyy kunnostaa uudelleen käyttäjän suojelemiseksi. Kunnostuksen hoitaa joko valmistaja tai palveluntarjoaja. Potilaiden välillä:

1. Tarkista silmämääräisesti laite vaurioiden, puuttuvien osien jne. varalta.
2. Varmista, että laite ja lisäosat ovat puhtaat.
3. Käytä erillistä alipainemittaria varmistaaksesi, että laite tuottaa Teknisissä tiedoissa määritellyn soveltuvan alipainetason.
4. Poista käytöstä ja vaihda keräyskammio, suodatin ja putket potilaiden välillä.
5. Pyyhi pinta puhtaalla, desinfiointiaineella kostutetulla liinalla.

VIANMÄÄRITYS

VAARA

Sähköiskun vaara. Älä yritä avata tai irrottaa koteloa. Kotelossa ei ole käyttäjän huollettavissa olevia osia. Jos laite vaatii huoltoa, palauta se valtuutetulle DeVilbiss Healthcaren toimittajalle tai valtuutettuun huoltokeskukseen. Laitteen avaaminen tai vahingollinen käsittely mitätöi takuun.

HUOMAUTUS– DeVilbiss-imulaite ei sisällä käyttäjän huollettavissa olevia osia. Jos laite ei mielestäsi toimi oikein, tarkista seuraavat seikat ENNEN KUIN PALAUTAT LAITTEET DeVilbiss Healthcare -JÄLLEENMYYJÄLLESI:

ONGELMA	RATKAISU
Laite ei käynnisty, vaikka siihen on kytketty ulkoinen virta. Vihreä ulkoinen virtavalo ei pala.	1. Tarkista virtalähteet ja kytkennät. 2. Tarkista pistorasian virranjakelu kytkemällä seinään lamppu.
Pumppu toimii, mutta laite ei ime.	1. Tarkista, että kaikki letkut on kiinnitetty huolellisesti. 2. Tarkista letkujen kytkennät vaurioiden tai vuotojen varalta. 3. Varmista, että keräyssäiliössä oleva virtauksen estäjä ei ole päällä ja ettei suodatin ole tukossa. 4. Tarkista keräyssäiliöt vuotojen tai halkeamien varalta.
Tehoton imu.	1. Käytä imun säätövalitsinta lisätäksesi imua. 2. Tarkista järjestelmä vuotojen varalta.
Laite ei käynnisty (ulkoista virtaa ei ole). Vain 7314P-sarja	1. Tarkista, että akku on täysi ja/tai lataa akku.
Akku ei lataudu (ulkoisten virta- ja latausvalojen tulisi olla päällä latauksen aikana) Vain 7314P-sarja	1. Varmista, että ulkoiset virta- ja latausvalot palavat. 2. Tarkista virtalähteet ja kytkennät. 3. Tarkista pistorasian virranjakelu kytkemällä seinään lamppu.

TEKNISET TIEDOT / LUOKITUKSET

Mitat (sisältäen pakkauksen)	Korkeus 21,1 cm x leveys 20,3 cm x syvyys 21,6 cm) (ei sisällä vaihtovirta-tasavirtamuuntajaa)
Paino (sisältäen pakkauksen)	7314P sarja - 3 kg (ei sisällä vaihtovirta-tasavirtamuuntajaa) 7314D sarja - 2 kg
Tyypillinen käytön äänitaso	55 dBA
Sähkötekniset vaatimukset	100-240V~, 50/60Hz, 1,2A maks. ---●---+; 12 V ----; 33 W maks.
Imupaineen vaihteluväli:	50-550 mm Hg +/- 10%*
Ilmavirtaus pumpun sisääntulossa:	27 LPM (vapaavirtaus) tyypillinen (saattaa olla vähemmän sisäistä akkua käytettäessä)* (HUOMAUTUS – Flovac Liner -säiliöiden käyttö voi heikentää laitteen suorituskykyä.)
Kertakäyttöisen keräyssäiliön tilavuus	800 ml (cc)
Kestokäyttöisen keräyssäiliön tilavuus	1200 ml (cc)
Takuu	Kahden vuoden rajoitettu takuu, pois lukien sisäinen akku (vain 7314P-sarja) ja keräyssäiliö
Sisäinen akku (Vain 7314P-sarja)	90 päivää
Hyväksynät	IEC 60101-1-2; CSA-C22.2 # 601.1; UL 60601-1; EN 60601-1-2; ISO 10079-1; IEC 60601-1; IEC 60529 IP12; IEC 60601-1-6; CENELEC EN 60601-1
Muuntimen valmistajan tiedot	Emerson-malli # AD5012N2LM tai Autec Power Systems -malli # DTM36-12 tai SL Power/Ault -malli # MENB1040A1240N02
Ympäristöolosuhteet:	
Käyttölämpötila	0–40 °C (32–104 °F)
Suhteellinen käyttökoosteus	0-95 %
Ilmanpaineolosuhteet käytön aikana	10,2 psi (70 kPa) – 15,4 psi (106 kPa)
Säilytys- ja kuljetuslämpötila	-40–70 °C (-40–158 °F)
Suhteellinen säilytys- ja kuljetuskoosteus	0-95 %
Säilytyksen ja kuljetuksen aikainen ilmanpaine	7,3 psi (50 kPa) – 15,4 psi (106 kPa)
Laitteistoluokitukset	
Laitteen sähköiskusuojaus	Luokka II ja sisäinen virta
Sähköiskusuojauksen aste	BF-tyyppin sovelletut osat
Kosteussuojaus	IP12 ja tavallinen virtalähde
Toimintatapa	Ajoittainen käyttö: 30 minuuttia päällä, 30 minuuttia pois päältä
Laitetta ei saa käyttää tulenaran anestesiaseoksen ja ilman, hapen tai typpioksiduulin läheisyydessä.	
ISO-luokitus	
Vain 7314P-sarja - Sähköllä toimiva lääketieteellinen imulaitteisto kenttä- ja kuljetuskäyttöön standardilla EN ISO 10079-1 : 2009	
Tehokas virtaus/tehokas imu	
Vain 7314D-sarja - Sähköllä toimiva lääketieteellinen imulaitteisto ei-kuljetuskäyttöön standardilla EN ISO 10079-1: 2009	

* Tiedot voivat vaihdella merenpinnasta mitatun korkeuden, barometristen painemuutosten ja lämpötilan mukaan.

Valmistajan huomautus

Kiitos, että valitsit De Vilbiss-imulaitteen. Haluamme, että asiakkaamme ovat tyytyväisiä. Jos sinulla on kysyttävää tai kommentteja, lähetä ne takakannessa olevaan osoitteeseen.

Tilaa huolto valtuutetulta DeVilbiss Healthcare -jälleenmyyjältäsi:

Puhelin	Ostopäivä	Sarjanumero
---------	-----------	-------------

DEVILBISS-OHJEET JA VALMISTAJAN ILMOITUS

VAROITUS

Lääketieteellisen laitteiston käytön yhteydessä on otettava huomioon erityisiä sähkömagneettista yhteensopivuutta koskevia varotoimia (EMC) ja laitteisto on asennettava ja sitä on käytettävä mukana toimitettujen sähkömagneettista yhteensopivuutta koskevien tietojen mukaisesti.

Kannettavat ja siirrettävät suurtaajuusviestintälaitteet voivat häiritä lääketieteellistä sähkölaitteistoa.

Laitteistoa tai järjestelmää ei saa käyttää muiden laitteiden vieressä tai päällekkäin niiden kanssa. Jos vierekkäinen tai päällekkäinen käyttö on välttämätöntä, laitteistoa tai järjestelmää on valvottava ja sen normaali toiminta varmistettava käytettävässä kokoonpanossa.

HUOMAUTUS–Sähkömagneettista yhteensopivuutta koskevat taulukot ja muut ohjeet antavat omistajalle tai käyttäjälle oleellista tietoa määrittäessä laitteiston tai järjestelmän sopivuutta käyttöön sähkömagneettisessa ympäristössä ja hallittaessa sähkömagneettista käyttöympäristöä niin, että laitteistoa tai järjestelmää voidaan käyttää käyttötarkoituksensa mukaisesti aiheuttamatta häiriötä muihin laitteistoihin tai järjestelmiin tai ei-lääketieteellisiin sähkölaitteistoihin.

Ohjeet ja valmistajan ilmoitus - säteily, kaikki laitteistot ja järjestelmät

Tämä laite on tarkoitettu käytettäväksi alla määritetyssä sähkömagneettisessa ympäristössä. Tämän laitteen omistajan tai käyttäjän on varmistettava, että sitä käytetään kyseisessä ympäristössä.

Säteilytesti	Säännöstenmukaisuus	Sähkömagneettinen ympäristö - ohjeet	
Radiotaajuussäteily CISPR 11	Ryhmä 1	Tämä laite käyttää radiotaajuusenergiaa ainoastaan sisäiseen toimintaansa. Tästä syystä sen radiotaajuussäteily on hyvin alhaista eikä todennäköisesti aiheuta häiriötä lähetyillä oleviin sähkölaitteisiin.	
Radiotaajuussäteily CISPR 11	Luokka B Säteily- ja johtuneet päästöt	Tämä laite sopii käytettäväksi kaikissa ympäristöissä mukaan lukien kotitalousympäristöt ja suoraan alhaisen jännitteen verkkovirtaan liitetyt verkot, jotka toimittavat virtaa kotitalouskäyttöön.	
Harmoniset säteilyt IEC 61000-3-2	Luokka A		
Väriä IEC 61000-3-3	Säännöstenmukainen		
Häiriönsietotesti	IEC 60601 testitaso	Säännösten mukaisuustaso	Sähkömagneettinen ympäristö - ohjeet
Sähköstaattinen purkaus IEC 61000-4-2	±6kV kosketus ±8kV ilma	±6kV kosketus ±8kV ilma	Lattioiden on oltava puuta, betonia tai keraamista laattaa. Jos lattiat ovat synteettistä materiaalia, suhteellisen kosteuden on oltava vähintään 30 %.
Nopeat transientit/purskeet IEC 61000-4-4	±2kV verkkovirta	±2kV verkkovirta	Verkkovirran on oltava tyypillisen kaupallisen tai sairaalaympäristön vaatimusten mukainen.
Ylijänniteaalto IEC 61000-4-5	±1kV differentiaali ±2kV yhteissignaali	±1kV differentiaali ±2kV yhteissignaali	Verkkovirran on oltava tyypillisen kaupallisen tai sairaalaympäristön vaatimusten mukainen.
Jännitekuopat, lyhyet keskeytykset ja verkkovirran ottojännitteen vaihtelut IEC 61000-4-11	>95 % kuoppa 0,5 jaksoa >60 % kuoppa 5 jaksoa >30 % kuoppa 25 jaksoa >95 % kuoppa 5 sekuntia	>95 % kuoppa 0,5 jaksoa >60 % kuoppa 5 jaksoa >30 % kuoppa 25 jaksoa >95 % kuoppa 5 sekuntia	Verkkovirran on oltava tyypillisen kaupallisen tai sairaalaympäristön vaatimusten mukainen. Jos tämän laitteen käyttäjä tarvitsee jatkuvaa toimintaa virtakatkosten aikana, suosittelemme, että laitteeseen johdetaan virtaa keskeytymättömästä virtalähteestä tai akusta.
Verkkotaajuuden magneettikenttä 50/60 Hz IEC 61000-4-8	3 A/m	3 A/m	Verkkotaajuuden magneettikenttien on vastattava tyypillisen kaupallisen tai sairaalaympäristön tavanomaisessa sijaintipaikassa olevan laitteen tasoa.
Johtunut radiotaajuus IEC 61000-4-6	3 Vrms 150 kHz - 80 MHz	3 Vrms	Kannettavien ja matkaviestintälaitteiden on oltava vähintään seuraavassa taulukossa luetellulla etäisyydellä laitteesta: $D=(1,2)\sqrt{P}$
Säteilyradiotaajuus IEC 61000-4-3	3 V/m 80 MHz - 2,5 GHz	3 V/m	$D=(1,2)\sqrt{P}$ 80 - 800 MHz $D=(2,3)\sqrt{P}$ 800 MHz - 2,5 GHz P:n ollessa enimmäisnimellisteho watteina ilmaistuna ja D:n ollessa suositeltu etäisyys metreinä ilmaistuna. Sähkömagneettisessa tarkastuksessa määritettyjen kiinteiden radiotaajuuslähettimien kenttävahvuuksien tulisi olla alhaisempia kuin säännöstenmukainen taso (3 Vrms ja 3 V/m). Lähettimien sisältävän laitteiston lähetyillä voi esiintyä häiriötä.

Lähettimien, joiden enimmäisnimellisantotehoa ei ole lueteltu yllä, suositeltu etäisyys D metreinä ilmaistuna (m) voidaan arvioida käyttämällä lähettimen taajuuteen soveltuvaa yhtälöä, jossa P on lähettimen enimmäisantoteho watteina (W) lähettimen valmistajan mukaisesti.

Huomautus 1: Korkeampien taajuusvälien etäisyysvaatimusta sovelletaan 80 MHz:n ja 800 MHz:n taajuudella.

Huomautus 2: Nämä ohjeet eivät välttämättä sovellu kaikkiin tilanteisiin. Sähkömagneettikentän voimistumiseen vaikuttavat rakenteiden, esineiden ja ihmisten aiheuttama absorptio ja heijastus.

Tiedonsiirtolaitteisto ja tämä laite. Tämä laite ja järjestelmä EIVÄT ole elämää ylläpitäviin tarkoituksiin.

Tämä laite on tarkoitettu käytettäväksi sähkömagneettisessa ympäristössä, jossa säteilyhäiriöitä hallitaan. Tämän laitteen omistaja tai käyttäjä voi estää sähkömagneettista häiriötä varmistamalla, että kannettavan radiotaajuusviestintälaitteen ja laitteen välinen etäisyys noudattaa alla olevia suosituksia viestintälaitteiston enimmäisantotehon mukaisesti.

Enimmäisantoteho (wattia)	Laitteen suositeltu etäisyys (metriä)		
	150 kHz – 80 MHz $D=(1,2)\sqrt{P}$	80 – 800MHz $D=(1,2)\sqrt{P}$	800 MHz – 2,5 GHz $D=(2,3)\sqrt{P}$
0,01	0,12	0,12	0,23
0,1	0,38	0,38	0,73
1	1,2	1,2	2,3
10	3,8	3,8	7,3
100	12	12	23

Lähettimien, joiden enimmäisnimellisantotehoa ei ole lueteltu yllä, suositeltu etäisyys D metreinä ilmaistuna (m) voidaan arvioida käyttämällä lähettimen taajuuteen soveltuvaa yhtälöä, jossa P on lähettimen enimmäisantoteho watteina (W) lähettimen valmistajan mukaisesti.

















Huomautus 1: Korkeampien taajuusvälien etäisyysvaatimusta sovelletaan 80 MHz:n ja 800 MHz:n taajuudella.

Huomautus 2: Nämä ohjeet eivät välttämättä sovellu kaikkiin tilanteisiin. Sähkömagneettikentän voimistumiseen vaikuttavat rakenteiden, esineiden ja ihmisten aiheuttama absorptio ja heijastus.

INDHOLDSFORTEGNELSE

IEC-symboler.....	DA - 38
Vigtige sikkerhedsforanstaltninger.....	DA - 38
Internationale rejser.....	DA - 39
Indledning.....	DA - 39
Tilbehør/reservedele.....	DA - 39
Vigtige dele til din DeVilbiss sugemaskine i 7314-serien.....	DA - 40
Konfiguration og drift.....	DA - 41
Batteriopladning og filtervedligeholdelse.....	DA - 42
Rengøringsinstruktioner.....	DA - 43
Bemærkninger fra leverandøren.....	DA - 44
Problemløsning.....	DA - 45
Specifikationer/klassifikationer.....	DA - 45
Retningslinjer og producentdeklaration.....	DA - 46

SYMBOLDEFINITIONER

	Se instruktionsvejledningen		Centrer den positive polindikator		Batteriopladning
	Se betjeningsinstruktionerne		Udstyrsanvendt del af type BF		Lavt batteriniveau
	Produktionsdato		Kompressor til		Opbevares tørt
	DC		Kompressor fra (ekstern batteriopladning)		Må ikke blive våd
	AC		Ekstern strøm		I henhold til amerikansk lov må dette apparat udelukkende sælges eller ordineres af en læge.
	Kvælningsrisiko – små dele skal opbevares utilgængeligt for børn under 3 år eller personer, der har tendens til at putte ikke-spiselige genstande i munden.				
IP12	Beskyttet imod hårde fremmedlegemer på ≥ 50 mm SAMT lodret faldende vanddråber, når kabinettet vippes op til 15°				
	Denne anordning indeholder elektrisk og/eller elektronisk udstyr, der skal affaldsbehandles pr. EU-direktiv 2012/19/EU – Affald af elektrisk og elektronisk udstyr (WEEE)				

VIGTIGE SIKKERHEDSFORHOLDSREGLER

Ved brug af elektriske produkter, navnlig når der er børn til stede, skal der altid tages grundlæggende sikkerhedstiltag. Læs alle instruktioner før brug. Vigtige oplysninger er fremhævet med disse udtryk:

FARE – vigtige sikkerhedsoplysninger vedr. farer, der udgør risiko for alvorlige kvæstelser eller død.

ADVARSEL – vigtige sikkerhedsoplysninger vedr. farer, der kan forårsage alvorlige kvæstelser.

VIGTIGT – oplysninger, der har til formål at forebygge skader på produktet.

BEMÆRK – oplysninger, du skal være særligt opmærksom på.

LÆS ALLE INSTRUKTIONERNE, FØR DU TAGER DENNE ENHED I BRUG. GEM DISSE INSTRUKTIONER.

FARE

Sådan reducerer du risikoen for elektrisk stød:

1. Brug ikke produktet i forbindelse med badning.
2. Placer ikke produktet et sted, hvor det kan falde ned eller blive trykket ned i et badekar eller en vask.
3. Produktet må ikke nedsænkes i vand eller andre væsker.
4. Forsøg ikke at samle produktet op, hvis det er faldet ned i vand. Afbryd øjeblikkeligt produktet fra strømkilden.

ADVARSEL

Sådan reduceres risikoen for forbrændinger, elektrisk stød, brand eller kvæstelser:

1. Nøje overvågning er nødvendigt, når dette produkt benyttes af, på eller i nærheden af børn eller personer med fysiske handicap.
2. Benyt kun dette produkt til det tilsigtede formål som beskrevet i denne guide.
3. Hold ledningen på afstand af opvarmede overflader.
4. Benyt aldrig produktet, hvis du er døsig eller søvrig.
5. Tildæk aldrig enheden eller AC/DC-adapteren, mens strømmen er tilsluttet.
6. Betjen aldrig produktet, hvis
 - a. Ledningen eller stikket er beskadiget.
 - b. Det ikke fungerer korrekt.
 - c. Det er blevet tabt eller beskadiget.
 - d. Det er blevet tabt ned i vand.

I stedet skal produktet returneres til DeVilbiss Healthcares servicecenter til undersøgelse og reparation.

INTERNATIONALE REJSER

7314-serien er udstyret med en AC/DC-adapter, der muliggør drift sammen med enhver AC-spænding (100-240 V AC, 50/60 Hz). Der skal dog anvendes et korrekt ledning i forhold til den pågældende stikkontakt.

BEMÆRK – kontroller ledningen for kompatibilitet før brug.

INTRODUKTION

Subeenheden fra DeVilbiss Suction Unit er en kompakt medicinsk sugenhed, der er udviklet til pålidelig drift på farten. Når de anbefalede procedure for drift og vedligeholdelse som anført i denne betjeningsvejledning følges, maksimeres levetiden for dette produkt.

Erklæring vedr. tilsigtet brug

Enheden er beregnet til at fjerne væsker fra luftvejene eller et respiratorisk støttesystem samt infektiøse materialer fra sår. Enheden skaber et negativt tryk (vakuum), der trækker væske igennem den udskiftelige slange, som er tilsluttet en opsamlingsbeholder. Væskerne opsamles i beholderen til passende kassering. Må kun benyttes efter ordineret af læge.

Kontraindikationer

Vacu-Aide QSU må ikke anvendes til:

- toraktisk dræn
- nasogastrisk sugning

FARE

Sugeenheden fra DeVilbiss er en vakuumsugeenhed, der alene er konstrueret til opsamling af ikke-brændbare væskematerialer i medicinske enheder. Forkert brug sammen med medicinske enheder kan forårsage kvæstelser eller død. Gældende for alle medicinske enheder:

1. Al sugning skal udføres i streng overensstemmelse med de pågældende producere som fastsat af en licenseret medicinsk myndighed.
2. Visse typer ekstraudstyr eller tilbehør passer muligvis ikke til den medfølgende slange. Alt ekstraudstyr og tilbehør skal kontrolleres før brug med henblik på at sikre kompatibilitet.

TILBEHØR/RESERVEDELE

Følgende dele kan købes separat eller som tilbehør eller reservedele til din sugenhed fra DeVilbiss i 7314-serien:

Beskrivelse	Delnr.	Beskrivelse	Delnr.
6' patientslange	6305D-611	12 V DC-strømledning (1 stk. hver)	7304D-619
Collection Container Kit (indre filterpatron, splash guard, 800 ml beholder, 11 cm og 1,8 m slange)	7305D-633	AC/DC-adapter/oplader (se Specifikationer for at få oplysninger om producenten)	7314P-613
800 ml engangs-container med indre filterpatron, splash guard og 11 cm slange (48 hver)	7305D-632	Ledning til USA	DV51D-606
Filterkassette (pakke med 12 pak) (Til engangsbeholder)	7305D-635	Ledning til Europa	DV51D-607
Collection Container Kit (1200 ml genbrugsbeholder ydre bakteriefilter, led, 11 cm slange)	7314D-603	Ledning til Storbritannien	DV51D-608
1200 mL genbrugsbeholder (ydre bakteriefilter, led, 11 cm slange) (6-pak)	7314D-604	Ledning til Australien	DV51D-609
Ekstern bakteriefilter (ikke-steril) (12 pack) til genanvendelige beholdere.	7305D-608	Ledning til Japan	DV51D-613
Bæretaske	7314D-606		

BEMÆRK – brug af elektriske ledninger og tilbehør, der ikke fremgår af denne vejledning eller referencedokumenterne, kan resultere i forøgede elektromagnetiske udledninger fra produkter eller formindske elektromagnetisk immunitet for produktet.

VIGTIGE DELE

DeVilbiss Vacu-Aide QSU sugeenhed

med engangsbeholder og indre filterpatron

1. Vakuummåler
 2. Vakuumregulator
 3. 6' patientslange
 4. Patienttilslutningsdel
 5. Engangsbeholder med låg (flyderventil indbygget i låget) samt filterkassette
 6. Filterkassette med 4 $\frac{3}{8}$ " slange
 7. DC-strømindgang (på siden)
 8. Tænd/sluk-kontakt
 9. LED-strømindikator
- AC/DC-adapter (ikke vist)
DC-strømslange (ikke vist) valgfrit
Indvendigt genopladeligt batteri (ikke vist) Kun 7314P-serien
Bæretaske (ikke vist) Kun 7314P-serien

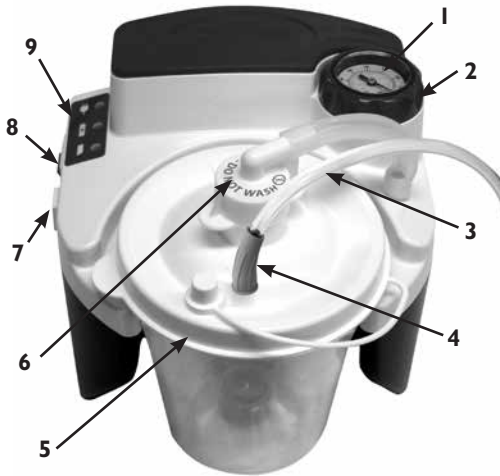

med genanvendelig beholder med ydre bakteriefilter

1. Vakuummåler
 2. Vakuumregulator
 3. 4 $\frac{3}{8}$ " tilslutningsslange
 4. Ydre bakteriefilter
 5. Patienttilslutningsdel
 6. 6' patientslange
 7. Låg
 8. DC-strømindgang (på siden)
 9. Tænd/sluk-kontakt
 10. LED-strømindikator
- AC/DC-adapter (ikke vist)
DC-strømslange (ikke vist) valgfrit
Indvendigt genopladeligt batteri (ikke vist) Kun 7314P-serien
Bæretaske (ikke vist) Kun 7314P-serien

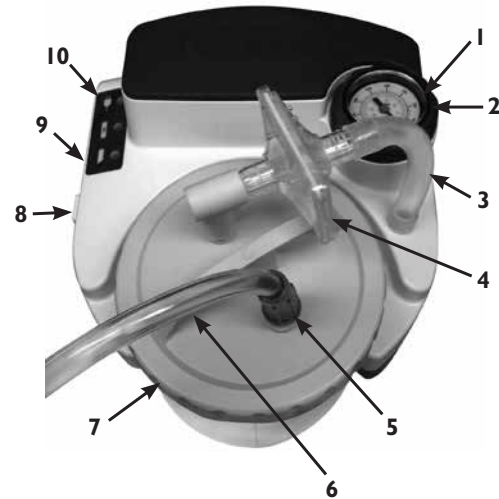

Engangsbeholder med indre filterpatron og Splash Guard

1. 4 $\frac{3}{8}$ " connection tubing
2. Filterkassette (Må ikke blive våd)
3. Låg
4. Glas
5. Splash guard
6. Patient tubing connector



Genanvendelig beholder med ydre bakteriefilter

1. 4 $\frac{3}{8}$ " tilslutningsslange
2. Sæt låg på med o-ring
3. Overløbsventil
4. Glas
5. Patienttilslutningsdel
6. Tilslutningsled
7. Bakteriefilter



KONFIGURATION OG DRIFT

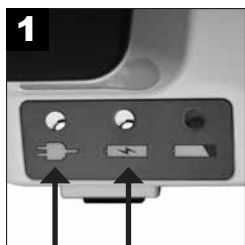

1
Oplad batteriet helt i 17
TIMER. (Kun 7314P-serien)

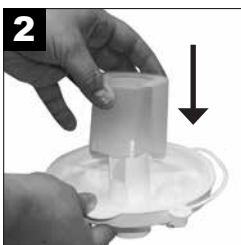

2
Hvis muligt, skal du sikre dig,
at splash guard er forsvarligt
fastgjort til undersiden af låget
over filterpatronen.



3
Læg låget på beholderen.



4
Indsæt beholderen og tryk forsigtigt på plads. **BEMÆRK** - brug
ikke overdreven kraft. Hvis du skubber beholderen ned for
hårdt, kan det medføre lækage eller tab af sugning.



5A
**Engangsbeholder med indre
forbindelse til filterpatron:**
Monter en 11 cm slange fra
filterkassetten på enhedens
slangetilslutning.



5B
**Genanvendelig beholder med ekstern
bakteriefilterforbindelse:** Tilslut en ende af den 11 cm
(genanvendelige) slange til slangetilslutningen, tilslut derefter
den anden ende til bakteriefilteret. Kontroller, at den klare side
af bakteriefilteret vender mod leddet og flasken i forbindelse
med montering. Byt ikke om på filterets retning. Bakteriefilteret
skal derefter sluttes til 90°-albueleddet, og albueleddet skal
sluttes til den øverste del af beholderlåget med teksten
<Vacuum>.



6
Monter 6' patientslangen på
beholderens låg ved udløbet
mærket <Patient>.



7
Kontroller, at tænd/sluk-
knappen befinder sig i
positionen ○ "fra".

BEMÆRK – inspicer sugeslangen og beholderen for lækager, revner m.v., og kontroller, at alle tilslutninger er sikre og fri for lækager før brug.



7A
7314P - Vælg den ønskede
strømkilde. (Spring trin 6B over
ved brug af det indvendige
batteri.)



7B
7314D-serien (uden
batterietiket)



8
Hvis du benytter AC- eller
DC-strøm, skal du slutte det
lille stik til DC-strømindgangen
på siden af enheden.

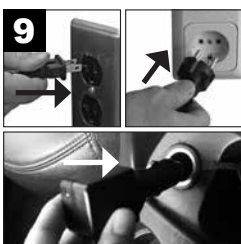

9
Slut den anden ende til en
AC-stikkontakt eller en
DC-strømkilde. **BEMÆRK** –
AC-adapteren bliver muligvis
varm i forbindelse med
opladning eller drift af
enheden. Dette er normalt.



10
Tænd for enheden ○.



11
Juster sugeniveauet.



12
Kontroller sugeniveauet.
BEMÆRK – kontroller altid
sugeniveauet før drift ved at
blokere for den åbne ende af
patientslangen, mens du
holder øje med måleren. Juster
knappen til det ønskede
niveau.

ADVARSEL

Hvis enheden ikke modtager strøm fra en ekstern kilde, eller batteriet ikke er blevet genopladet, forbliver indikatoren for lavt batteriniveau tændt, og enhedens ydelse falder hurtigt. Skift øjeblikkeligt til en anden strømkilde, når indikatoren for lavt batteriniveau vises, med henblik på at forebygge driftsforstyrrelser.

BEMÆRK – måleren er kun til reference. Hvis enheden bliver udsat for et voldsomt tab, skal nøjagtigheden af måleren kontrolleres.

VIGTIGT – når den automatiske lukning for gennemstrømning aktiveres, skal indholdet af beholderen udtømmes. Yderligere sugning kan beskadige vakuumpumpen.

VIGTIGT – hvis væske trækkes tilbage i enheden, skal produktet muligvis serviceres, da der i modsat fald kan opstå skader på vakuumpumpen.

BATTERIOPLADNING OG VEDLIGEHOLDELSE AF FILTER

Batterioplading (Kun 7314P-serien)

På 7314P-serien er enhederne udstyret med et genopladeligt batteri fra fabrikens side. Enheden er udstyret med en indikator for lavt batteriniveau og opladning.

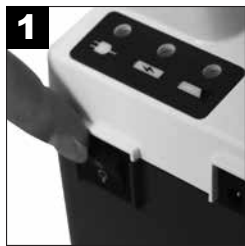

Kontroller, at tænd/sluk-knappen befinder sig i positionen  "fra".



Slut det lille stik fra AC- eller DC-adapteren til DC-strømindgangen.

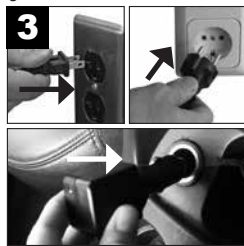

Slut den anden ende til en AC-stikkontakt eller en DC-strømkilde.



Opladningen af batteriet begynder. En fuldstændig opladning tager 17 timer.

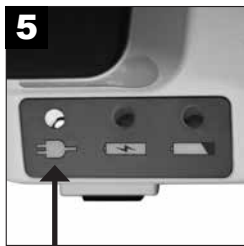

Opladning af batteriet er fuldført.

Forklaring af LED-indikatorer:



Grøn – Lyser, når der leveres ekstern strøm til enheden fra en AC- eller DC-kilde.



Gul – Batteriet genoplades. Indikatoren slukkes, når batteriet er fuldt genopladet.



Rød – Lavt batteriniveau. Find en anden strømkilde, og genoplad snarest muligt batteriet, når indikatoren tændes.

BEMÆRK – Oplad batteriet mindst 17 timer før første anvendelse.

BEMÆRK – Genoplad batteriet fuldt efter hver brug. Enheden vil fortsætte med at oplade batteriet efter opladeindikatoren slukker, så oplad enheden, når den ikke er i brug.

VIGTIGT – Hvis batteriet aflades helt, forkortes dets levetid. Betjen ikke enheden i mere end nogle få minutter, hvis indikatoren for lavt batteriniveau lyser. Genoplad batteriet snarest muligt.

BEMÆRK – Enhedens driftstid vil falde i takt med batterilevetiden.

BEMÆRK – Enhedens driftstid reduceres også ved at lade batteriet være afladt i længere perioder.

OPBEVARING – Batteriet skal oplades i mindst 17 timer før opbevaring, og mindst en gang hver 6. måned. Vigtigt - hvis batteriet ikke bliver genopladet inden for 6 måneder, kan batteriet yde fuld driftstid ved at genoplade 3 gange.

BEMÆRK – et fuldt opladet batteri leverer ca. 60 minutters konstant drift ved et vakuumniveau på nul (fri gennemstrømning). Driftstiden aftager i takt med, at vakuumniveauet stiger.

BEMÆRK – brug en ekstern strømkilde til at genoplade batteriet, og kontroller, at opladningsindikatoren tændes, når enheden er slukket. Hvis batteriet ikke oplades, skal du sikre dig, at den model, du bruger, har et batteri installeret, før du kontakter din autoriserede DeVilbiss Healthcare-udbyder.

BEMÆRK – det indbyggede genopladelige batteri er af en forseglede blysyretype. Kontakt de lokale myndigheder for at få oplysninger om korrekt kassering.

BEMÆRK – slut ikke AC-adapteren til en stikkontakt, der kontrolleres af en tryknap, med henblik på at sikre, at enheden strømforsynes konstant.

BEMÆRK – slut ikke DC-strømledningen til en stikkontakt, der ikke leverer konstant strøm.

Engangsbeholder til udskiftning af filterpatron (engangsbrug)

Skift filterkassetten, hvis der opstår overpåfyldning, eller hver anden måned, afhængigt af hvad der først indtræffer.

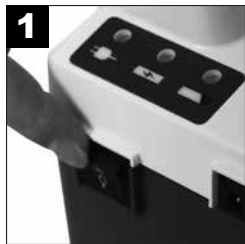

Sluk for enheden .



Fjern filterkassetten og 4 3/8" slangen.



Installer den nye kassette og slangen.

BEMÆRK – filterkassetten må ikke udskiftes med andre materialer. Udskiftning med uautoriserede materialer kan føre til forurening eller forringet funktionalitet. Benyt kun originale filterkassetter fra DeVilbiss.

BEMÆRK – filterkassetten indeholder et hydrofobisk filter. Hvis filtermediet bliver vådt, stoppes lufttilstrømningen. Filterkassetten skal efterfølgende udskiftes. Fjern ikke filtermediet fra filterkassetten.

BEMÆRK – filterkassetten (7305D-635 12/pakke) kan købes hos din autoriserede DeVilbiss Healthcare-udbyder.

Genanvendelig beholder til udskiftning af bakteriefilter (engangsbrug)

Skift bakteriefilter, hvis der opstår overpåfyldning, eller hver anden måned, afhængigt af hvad der først indtræffer.

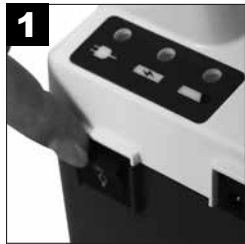

Sluk for enheden .

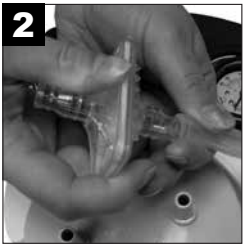

Fjern filteret ved at trække det ud af sugenheden og lågdelen.



Udskift det med et rent bakteriefilter fra DeVilbiss (ikke-sterilt), og genmonter det på sugenheden og låget. Kontroller, at den klare side af bakteriefilteret vender mod leddet og flasken i forbindelse med montering. Yderligere bakteriefilter (7305D-608 12/pakke) kan købes hos din autoriserede DeVilbiss Healthcare-udbyder.

BEMÆRK – bakteriefilter må ikke udskiftes med andre materialer. Udskiftning med uautoriserede materialer kan føre til forurening eller forringet funktionalitet. Benyt kun originale bakteriefilter fra DeVilbiss.

BEMÆRK – der skal skiftes bakteriefilter mellem hver patient.

RENGØRINGSINSTRUKTIONER

ADVARSEL

Med henblik på at forebygge infektionsrisiko fra forurenede opløsninger til rensning/desinfektion skal der altid forberedes en frisk opløsning til hver enkelt rensningscyklus, og som skal kasseres efter hver anvendelse.

BEMÆRK – oplysningerne vedr. desinfektion er baseret på AARC Clinical Practice Guideline Suctioning of the Patient in the Home.

Engangsbeholder (med intern filterpatron)

BEMÆRK – opsamlingsbeholderen og låget er beregnet til brug til én patient.

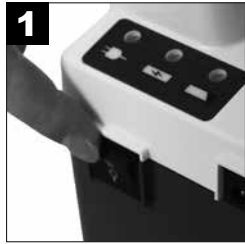

Sluk for enheden , og lad vakuumpet udligne sig.

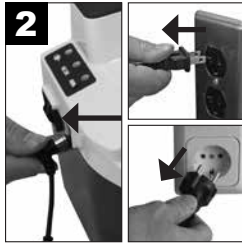

Afbrud enheden fra strømkilden.

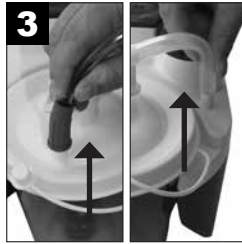

Afbrud slangen, og fjern beholderen fra dens holder.



Fjern forsigtigt låget, og udtøm indholdet. **BEMÆRK** – beholderen skal tømmes og rengøres efter hver brug.



Fjern filterkassetten og 4 3/8" slangen, og stil dem til side.



Filteret MÅ IKKE blive vådt. Filtermaterialet kan ikke tages af leddet.



Vask beholder, låg og splash guard i varmt vand/ opvaskemiddel. Skyl med rent, varmt vandt.



Opblødes i en opløsning på 1 del eddike (>=5 % eddikesyrekoncentration) til 3 dele vand (55 C - 65 C) i 60 minutter. Skyl med rent, varmt vand, og lad lufttørre.

ADVARSEL- fjern ikke flyderen fra låget, eftersom en løs flyder kan udgøre en kvælningssrisiko.

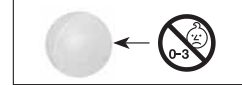

BEMÆRK– den adskilte beholder kan også maskinopvaskes i den øverste kurv på et mildt program mellem 55 °C - 65 °C.

Genanvendelig beholder med ydre bakteriefilter



Sluk for enheden , og lad vakuumpet udligne sig.

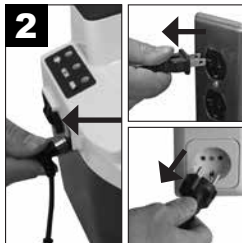

Afbrud enheden fra strømkilden.

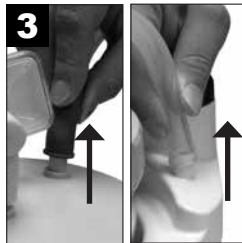

Afbrud slangen, og fjern beholderen fra dens holder.



Fjern forsigtigt låget, og udtøm indholdet. **BEMÆRK** – beholderen skal tømmes og rengøres efter hver brug.



Fjern bakteriefiler, 4 3/8" slange og tilslutningsled, og sæt dem til side. Fjern o-ringen og overløbsventilen fra låget.



Vask beholder, låg, o-ring og overløbsventil i en opløsning bestående af varmt vand med et mildt, flydende rengøringsmiddel (f.eks Dawn eller Palmolive), og skyl med rent, varmt postevand. Desinficer derefter ved brug af en af følgende metoder.

Kun til brug til én patient:

- Opblødes i en opløsning på 1 del eddike (>=5 % eddikesyrekoncentration) til 3 dele vand (55 °C - 65 °C) i 60 minutter. Skyl med rent, varmt vand, og lad lufttørre.
- Opblød produktet i almindeligt (bakteriedræbende) desinfektionsmiddel. Følg nøje producentens instruktioner vedr. anbefalede opløsningsforhold.

Til brug til flere patienter:

- Når delene er helt tørre, skal glasset og låget placeres i autoklave med den åbne ende vendende nedad. Kontroller, at delene ikke er i berøring med hinanden. Kør én cyklus med steriliseringsdamp ved 250 °F (121 °C) i 15 minutter. **BEMÆRK** – glasset kan med garanti gennemgå op til 30 cyklusser med autoklavesterilisering ved de anførte forhold.
- Kasser og udskift filter, slanger og led mellem patienter.

1,8 m patientslange (engangsbrug)



Fjern slangen fra låget.



Skyl slangen grundigt ved at lade varmt postevand løbe igennem den.



Opblødes derefter i en opløsning på 1 del eddike (>=5 % eddikesyrekoncentration) til 3 dele vand (55 C - 65 C) i 60 minutter. Skyl med rent, varmt vand, og lad lufttørre.

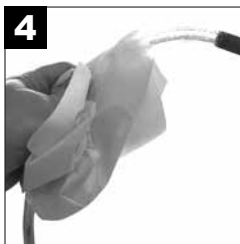

De udvendige overflade holdes rene med en ren, fugtig klud.

AC/DC-adapter

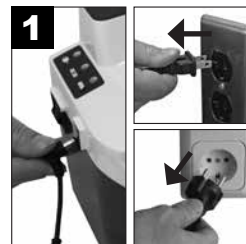

Afbrud AC/DC-adapteren fra enheden og strømkilden.



Aftør AC/DC-adapterens kabinet og ledning med en tør klud.

Sugeenhed (engangsbrug)

VIGTIGT – må ikke nedsænkes i vand, eftersom dette vil beskadige vakuumpumpen.

BEMÆRK – Brug ikke rengøringsmidler eller desinficerende midler, der indeholder ammoniak, benzen og/eller acetone til rengøring af enheden.



Sluk for enheden , og lad vakuummet udligne sig.

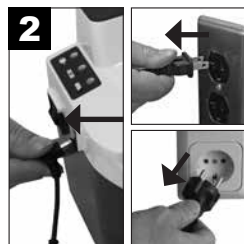

Afbrud enheden fra strømkilden.



Aftør kabinettet med en ren klud og et almindeligt desinfektionsmiddel (bakteriedræbende)

Bæretaske (engangsbrug)



Aftør med en ren klud fugtet med opvaskemiddel eller desinfektionsmiddel.

Sugeenhed (multi-patient brug)

Rengøring og desinfektion af enhed i forbindelse med patientskift

Når der er blevet anvendt medicinske instrumenter på en patient, må det antages, at der er forurening med humanpatogene bakterier til stede (medmindre der er evidens for det modsatte) og den næste patient, bruger eller tredjepart skal beskyttes via passende håndtering og forberedelse. Af samme årsag skal personer beskyttes under transport og håndtering af apparatet i forbindelse med patientskift, og apparatet skal være fuldt efterbehandlet, dvs. rengjort og desinficeret af behørigt uddannet personale før genbrug for at beskytte den næste patient. Den komplette efterbehandling må kun udføres af producenten eller af en kvalificeret DeVilbiss-forhandler/-servicetekniker.

BEMÆRK - Når enheden bruges som pr. instruktionerne under normale betingelser, beskyttes enhedens indre mod udsættelse for patogener af in-line filteret på opsamlingsbeholderen, og derfor er der intet behov for desinfektion af interne komponenter.

BEMÆRK - Hvis enheden bruges uden et in-line filter, så er enhedens indre blevet udsat for patogener, og enheden vil ikke kunne desinficeres.

BEMÆRK - Hvis efterbehandlingen af enheden ikke kan udføres af en kvalificeret DeVilbiss-forhandler/-servicetekniker, må enheden ikke benyttes af en ny patient!

DeVilbiss Healthcare anbefaler, at følgende procedurer som minimum udføres af producenten eller af en kvalificeret tredjepart ind imellem brug af forskellige patienter.

1. Kasser alle tilbehørskomponenter, der ikke er velegnede til genbrug, dvs. opsamlingsbeholder, filter, slange og bæretaske.
2. Når tænd/sluk-kontakten befinder sig i positionen "Slukket", skal du fjerne DeVilbiss sugenheten fra alle eksterne strømkilder.
3. Inspicer visuelt enheden for eventuelle skader, manglende dele m.v.
4. Tør ydersiden med en ren klud og et kommercielt (germicid) desinfektionsmiddel som passer til kravene, der er angivet i BEMÆRK nedenfor, og som bruges i henhold til desinfektionsmiddelsproducentens anbefalede fortyndingsmåde og instruktioner.

VIGTIGT - Må ikke nedsænkes i vand, eftersom dette vil beskadige vakuumpumpen.

BEMÆRK - Brug ikke rengøringsmidler eller desinficerende midler, der indeholder ammoniak, benzen og/eller acetone til at rengøre enheden.

BEMÆRKNINGER FRA LEVERANDØREN

Ingen rutinekalibrering eller servicering er påkrævet, forudsat af enheden anvendes i overensstemmelse med producentens retningslinjer. Ved patientskift skal enheden restaureres med henblik på at beskytte brugeren. Restaurering må kun udføres af producenten eller tjenesteudbyderen. Mellem patienter:

1. Inspicer visuelt enheden for evt. skader, manglende dele m.v.
2. Kontroller, at enheden og tilbehøret er rent.
3. Brug en afhængig vakuummåler til at bekræfte, at enheden leverer det korrekte vakuumniveau som angivet i Specifikationer.
4. Kasser og udskift opsamlingsbeholder, filter og slange mellem patienter.
5. Aftør overfladen med en ren klud fugtet med desinfektionsmiddel.

PROBLEMLØSNING

FARE

Risiko for elektrisk stød. Forsøg ikke på at åbne kabinettet. Apparatet indeholder ingen brugerservicebare dele. Hvis produktet skal serviceres, skal det returneres til en kvalificeret DeVilbiss Healthcare-udbyder eller et autoriseret servicecenter. Garantien bortfalder, hvis enheden åbnes eller forsøges manipuleret med.

BEMÆRK – din sugeenhed fra DeVilbiss indeholder ingen brugerservicebare dele. Hvis du ikke mener, at enheden fungerer korrekt, skal du, FØR DU RETURNERER DEN TIL den DeVilbiss-SUNDHEDSUDBYDER, HVOR DU HAR KØBT DEN. Brug et par minutter på at kontrollere for disse mulige årsager:

PROBLEM	HANDLING
Enheden tændes ikke, når der er ekstern strøm tilsluttet. Den grønne indikator for ekstern strøm lyser ikke.	1. Kontroller strømkilder og tilslutninger. 2. Kontroller, at stikkontakten fungerer ved at tilslutte en lampe.
Pumpen arbejder, men der er intet sug.	1. Kontroller, at alle slangedele er korrekt tilsluttet. 2. Kontroller slangetilslutningsdelene for sprækker og lækager. 3. Kontroller, at flyderafbryderen i opsamlingsbeholderen ikke er aktivert, eller at filterkassetten er tilstoppet. 4. Kontroller for lækager eller sprækker i opsamlingsbeholderdelen.
Svagt sug.	1. Brug vakuumsensorknappen til at forøge sugeniveauet. 2. Kontroller for systemlækager.
Enheden tændes ikke (ingen ekstern strøm tilsluttet). Kun 7314P-serien	1. Kontroller, at batteriet er fuldt opladet, og/eller genopladd batteriet.
Batteriet oplades ikke (indikatorerne for ekstern strøm og opladning skal lyse i opladningstilstand). Kun 7314P-serien	1. Kontroller, at indikatorerne for ekstern strøm og opladning begge tændes. 2. Kontroller strømkilder og tilslutninger. 3. Kontroller, at stikkontakten fungerer ved at tilslutte en lampe.

SPECIFIKATIONER/KLASSIFICERINGER

Størrelse (herunder beholder)	21,1 cm x 20,3 cm x 21,6 cm (ekskl. AC/DC-adapter)
Vægt (herunder beholder)	7314P-serien -3 kg (ekskl. AC/DC-adapter) 7314D-serien - 2 kg
Typisk lydniveau ved drift	55 dBA
Elektriske krav	100-240V~, 50/60Hz, 1,2 A maks.  ; 12 V ===; 33 W maks
Vakuområde	50-550 mm Hg +/- 10%*
Luftgennemstrømning ved pumpeindløb:	Typisk 27 LPM (fri gennemstrømning) (kan være mindre ved drift fra internt batteri)* (BEMÆRK – Brug af Flovac-liners kan forringe apparatets ydeevne).
Opsamlingsbeholder til engangsbrug	800 ml (cc)
Kapacitet for genbrugsbeholder	1200 ml (cc)
Garanti	To års begrænset, ekskl. indvendigt batteri (kun 7314P-serien) og opsamlingsbeholderen
Internt batteri (Kun 7314P-serien)	90 dage
Godkendelser	IEC 60101-1-2, CSA-C22.2 # 601.1, UL 60601-1, EN 60601-1-2, ISO 10079-1, IEC 60601-1, IEC 60529 IP12, IEC 60601-1-6, CENELEC EN 60601-1
Producentoplysninger vedr. adapter	Emerson-modelnr. AD5012N2LM eller Autec Power Systems-modelnr. DTM36-12 eller SL Power/Ault-modelnr. MENB1040A1240N02
Miljøforhold	
Driftstemperaturområde	0 °C - 40 °C
Relativ luftfugtighed ved drift	0-95 %
Atmosfærisk tryk for drift	70 kPa - 106 kPa
Temperaturområde for opbevaring og transport	-40 °C - 70 °C
Relativ luftfugtighed for opbevaring og transport	0-95 %
Atmosfærisk tryk for lagring og transport	50 kPa - 106 kPa
Klassificering af udstyr	
Vedr. beskyttelse imod elektrisk stød	Klasse II og internt strømforsynet
Grad af beskyttelse mod elektrisk stød	Anvendt del af type BF
Grad af beskyttelse mod væskeindtrængning:	IP12 og almindelig strømforsyning
Driftsfunktion	Midlertidig drift: 30 minutter tændt, 30 minutter slukket
Udstyret er ikke egnet til anvendelse i nærheden af brandbare anæstetiske blandinger med luft, oxygen eller dinitrogenoxid.	
ISO-klassificering	
Kun 7314P-serien - Eldrevet medicinsk sugeudstyr til felt- og transportbrug i overensstemmelse med EN ISO 10079-1: 2009	
Høj gennemstrømning/højt vakuum	
Kun 7314D-serien - Elektrisk drevet medicinsk sugeudstyr til ikke-transportbrug i overensstemmelse med EN ISO 10079-1: 2009	

* Vilkårene afhænger muligvis af højde over havet, barometrisk tryk og temperatur.

Notits fra producenten

Tak for dit valg af en sugeenhed fra DeVilbiss. Vi sætter pris på tilfredse kunder. Hvis du har spørgsmål eller kommentarer, bedes du sende dem til vores adresse, der fremgår af kabinettets bagside.

Ved behov for service bedes du kontakte din autoriserede DeVilbiss-sundhedsudbyder:

Tlf.	Købsdato	Serienummer
------	----------	-------------

RETNINGSLINJER FRA DEVILBISS SAMT PRODUCENTDEKLARATION

ADVARSEL

Der skal tages særlige forholdsregler i forhold til EMC og elektromedicinsk udstyr, og dette skal installeres og idrifttages i overensstemmelse med oplysningerne vedr. elektromagnetisk kompatibilitet [EMC], der fremgår af den medfølgende dokumentation.

Bærbart og mobilt RF-kommunikationsudstyr kan påvirke elektromedicinsk udstyr.

Udstyret eller systemet må ikke anvendes i umiddelbar nærhed af eller oven på andet udstyr. Såfremt anvendelse i umiddelbar nærhed eller stablet tilstand er nødvendig, skal udstyret eller systemet holdes under opsyn for at sikre, at det fungerer normalt i den ønskede konfiguration.

















BEMÆRK—EMC-tabellerne og andre retningslinjer indeholder oplysninger til kunden eller brugeren, som er essentielle mhp. at fastlægge egnetheden af udstyret eller systemet i forhold til det elektromagnetiske anvendelsesmiljø samt i forhold til håndtering af det elektromagnetiske anvendelsesmiljø vedr. muliggørelse af udstyrets eller systemets beregnede anvendelse uden forstyrrelse af andet udstyr eller øvrige systemer eller ikke-medicinsk udstyr.

Retningslinjer og producentens erklæring – emissioner for alt udstyr og alle systemer			
Denne enhed er beregnet til brug i det elektromagnetiske miljø som beskrevet nedenfor. Kunden eller brugeren af denne enhed skal sikre sig, at den benyttes i et sådant miljø.			
Emissionstest	Komplians	Elektromagnetisk håndhævelse – retningslinjer	
RF-emissioner CISPR 11	Gruppe 1	Denne enhed anvender udelukkende RF-energi til sine interne funktioner. Af samme årsag er dens RF-emissioner meget lave og vil formentlig ikke skabe interferens i forhold til udstyr i nærheden.	
RF-emissioner CISPR 11	Klasse B Udsendte og udledte emissioner	Denne enhed er beregnet til brug i alle situationer, herunder i hjemmet, hvor der er direkte forbindelse til det offentlige lavspændingsnet, der forsyner bygninger til beboelse med elektricitet.	
Harmoni IEC 61000-3-2	Klasse A		
Flimren IEC 61000-3-3	Overholdelse		
Immunitetstest	IEC 60601 testniveau	Kompliansniveau	Elektromagnetisk håndhævelse – retningslinjer
Elektrostatisk udladning (ESD) IEC 61000-4-2	±6kV kontakt ±8kV luft	±6kV kontakt ±8kV luft	Gulve skal være fremstillet af træ, beton eller keramik. Hvis gulvene er syntetiske, skal den relative luftfugtighed være på mindst 30 %.
Elektrisk hurtig transient/spids IEC 61000-4-4	±2kV på AC-stik	±2kV på AC-stik	Elforsyningen skal som minimum være af en kvalitet, der svarer til et typisk forretnings- eller hospitalsmiljø.
Udsving IEC 61000-4-5	±1kV differentiale ±2kV fælles	±1kV differentiale ±2kV fælles	Elforsyningen skal som minimum være af en kvalitet, der svarer til et typisk forretnings- eller hospitalsmiljø.
Spændingsdyk, korte afbrydelser og spændingsudsving i forhold til strømforsyningens inputlinjer IEC 61000-4-11	>95 % dyk for 0,5 cyklus 60 % dyk for 5 cykler 30 % dyk for 25 cykler >95 % dyk for 5 sekunder	>95 % dyk for 0,5 cyklus 60 % dyk for 5 cykler 30 % dyk for 25 cykler >95 % dyk for 5 sekunder	Elforsyningen skal som minimum være af en kvalitet, der svarer til et typisk forretnings- eller hospitalsmiljø. Hvis brugeren af denne enhed kræver fortsat drift under strømafbrud, anbefales det, at enhedens strømforsyning leveres fra en forsyning uden afbrydelser eller et batteri.
Strømfrekvens 50/60 Hz magnetfelt IEC 61000-4-8	3 A/m	3 A/m	Strømfrekvensmagnetfelterne bør svare til dem, der forefindes i et typisk forretnings- eller hospitalsmiljø.
Udledt RF IEC 61000-4-6	3 Vrms fra 150 kHz til 80 MHz	3 Vrms	Bærbart og mobilt RF-kommunikationsudstyr skal adskilles fra enheden med de anbefalede separationsafstande, der fremgår af listerne nedenfor: $D=(1,2)\sqrt{P}$
Udstrålet RF IEC 61000-4-3	3 V/m 80 MHz til 2,5 GHz	3 V/m	$D=(1,2)\sqrt{P}$ 80 til 800 MHz $D=(2,3)\sqrt{P}$ 800 MHz til 2,5 GHz Hvor P er den maksimale nominerede effekt i watt, og D er den anbefalede separationsafstand i meter. Feltstyrker fra faste sendere, som fastlagt gennem elektromagnetiske undersøgelser på stedet, skal være mindre end overensstemmelsesniveauerne (3 Vrms og 3 V/m). Der kan opstå interferens i nærheden af udstyr, som indeholder en sender.
For sendere, der har en maksimal nomineret udgangseffekt, som ikke fremgår ovenfor, kan den anbefalede separationsafstand d i meter (m) estimeres ved brug af den ligning, der er gældende for senderens frekvens, hvor P er senderens maksimalt nominerede udgangseffekt i watt (W) iht. til producenten af senderen. Bemærkning 1: Ved 80 MHz og 800 MHz er separationsafstanden for det højeste frekvensområde gældende. Bemærkning 2: Disse retningslinjer er muligvis ikke gældende i alle situationer. Elektromagnetisk spredning er påvirket af absorption og refleksion fra strukturer, objekter og personer.			
Anbefalede separationsafstande mellem bærbart og mobilt RF-kommunikationsudstyr og denne enhed. Denne enhed og systemet er IKKE livsunderstøttende			
Denne enhed er beregnet til brug i det elektromagnetiske miljø, hvori udstrålede forstyrrelser er under kontrol. Kunden eller brugeren af denne enhed kan hjælpe med at forebygge elektromagnetisk interferens ved at fastholde en minimumsafstand mellem bærbart og mobilt RF-kommunikationsudstyr og enheden som anbefalet nedenfor og i overensstemmelse med kommunikationsudstyrets maksimale udgangseffekt.			
Maks. outputeffekt (watt)	Anbefalede separationsafstande for enhederne (meter)		
	150 kHz til 80 MHz $D=(1,2)\sqrt{P}$	80 til 800MHz $D=(1,2)\sqrt{P}$	800 MHz til 2,5 GHz $D=(2,3)\sqrt{P}$
0,01	0,12	0,12	0,23
0,1	0,38	0,38	0,73
1	1,2	1,2	2,3
10	3,8	3,8	7,3
100	12	12	23
For sendere, der har en maksimal nomineret udgangseffekt, som ikke fremgår ovenfor, kan den anbefalede separationsafstand d i meter (m) estimeres ved brug af den ligning, der er gældende for senderens frekvens, hvor P er senderens maksimalt nominerede udgangseffekt i watt (W) iht. til producenten af senderen. Bemærkning 1: Ved 80 MHz og 800 MHz er separationsafstanden for det højeste frekvensområde gældende. Bemærkning 2: Disse retningslinjer er muligvis ikke gældende i alle situationer. Elektromagnetisk spredning er påvirket af absorption og refleksion fra strukturer, objekter og personer.			

ΠΙΝΑΚΑΣ ΠΕΡΙΕΧΟΜΕΝΩΝ

Σύμβολα IEC	EL - 47
Σημαντικά μέτρα ασφαλείας	EL - 47
Διεθνή ταξίδια	EL - 48
Εισαγωγή	EL - 48
Αξεσουάρ / Ανταλλακτικά εξαρτήματα	EL - 48
Σημαντικά εξαρτήματα της μονάδας αναρρόφησης DeVilbiss σειράς 7314	EL - 49
Εγκατάσταση και λειτουργία	EL - 50
Φόρτιση μπαταρίας και συντήρηση φίλτρου	EL - 51
Οδηγίες καθαρισμού	EL - 52
Σημειώσεις για τον πάροχο	EL - 53
Αντιμετώπιση προβλημάτων	EL - 54
Προδιαγραφές/Ταξινόμησεις	EL - 54
Καθοδήγηση και δήλωση του κατασκευαστή	EL - 55

ΕΠΕΞΗΓΗΣΗ ΣΥΜΒΟΛΩΝ

	Προσοχή, συμβουλευτείτε τον οδηγό λειτουργίας		Ένδειξη θετικής πολικότητας στο κέντρο		Φόρτιση μπαταρίας
	Συμβουλευτείτε τις οδηγίες χρήσης		Εφαρμοζόμενο εξάρτημα σε εξοπλισμό τύπου BF		Χαμηλή στάθμη μπαταρίας
	Ημερομηνία κατασκευής		Συμπίεστής σε λειτουργία ("On")		Διατηρείτε το προϊόν στεγνό
	Συνεχές ρεύμα		Συμπίεστής εκτός λειτουργίας ("Off") (φόρτιση εξωτερικής μπαταρίας)		Δεν πρέπει να βραχείτε
	Εναλλασσόμενο ρεύμα		Εξωτερική τροφοδοσία		Η ομοσπονδιακή νομοθεσία (Η.Π.Α.) περιορίζει την πώληση της συσκευής από ιατρό ή κατόπιν εντολής ιατρού.
	Κίνδυνος πνιγμού – Τα μικρά εξαρτήματα δεν είναι κατάλληλα για παιδιά κάτω των 3 ετών ή άτομα που έχουν την τάση να βάζουν στο στόμα τους μη φαγώσιμα αντικείμενα.				
IP12	Προστασία από στερεά ξένα αντικείμενα ≥ 50 mm ΚΑΙ από σταγόνες νερού κατακόρυφης πτώσης όταν το περίβλημα έχει κλίση έως 15°				
	Η συσκευή αυτή περιέχει ηλεκτρικό ή /και ηλεκτρονικό εξοπλισμό που πρέπει να ανακυκλωθεί σύμφωνα με την Οδηγία της EU 2012/19/EU – Απόβλητα ηλεκτρικού και ηλεκτρονικού εξοπλισμού (WEEE)				

ΣΗΜΑΝΤΙΚΑ ΜΕΤΡΑ ΑΣΦΑΛΕΙΑΣ

Όταν χρησιμοποιείτε ηλεκτρικά προϊόντα, ειδικά υπό την παρουσία παιδιών, πρέπει να ακολουθείτε πάντοτε τους βασικούς κανόνες ασφαλείας. Διαβάστε όλες τις οδηγίες πριν χρησιμοποιήσετε το προϊόν. Οι σημαντικές πληροφορίες επισημαίνονται με τους εξής όρους:

ΚΙΝΔΥΝΟΣ – Επείγουσα πληροφόρηση ασφαλείας για κινδύνους, οι οποίοι θα προκαλέσουν σοβαρό τραυματισμό ή θάνατο.

ΠΡΟΕΙΔΟΠΟΙΗΣΗ – Σημαντική πληροφόρηση για κινδύνους, οι οποίοι μπορεί να προκαλέσουν σοβαρό τραυματισμό.

ΠΡΟΣΟΧΗ – Πληροφόρηση για πρόληψη ζημιάς στο προϊόν.

ΣΗΜΕΙΩΣΗ – Πληροφόρηση στην οποία θα πρέπει να δοθεί ιδιαίτερη προσοχή.

ΔΙΑΒΑΣΤΕ ΟΛΕΣ ΤΙΣ ΟΔΗΓΙΕΣ ΠΡΙΝ ΧΡΗΣΙΜΟΠΟΙΗΣΕΤΕ ΑΥΤΗΝ ΤΗ ΣΥΣΚΕΥΗ.

ΦΥΛΑΞΤΕ ΑΥΤΕΣ ΤΙΣ ΟΔΗΓΙΕΣ.

ΚΙΝΔΥΝΟΣ

Για να μειώσετε τον κίνδυνο ηλεκτροπληξίας:

- Μη χρησιμοποιείτε τη συσκευή στο μπάνιο.
- Μην τοποθετείτε και μη φυλάσσετε το προϊόν σε μέρη από τα οποία μπορεί να πέσει ή να βρεθεί μέσα σε μπανιέρα ή νιπτήρα.
- Μην τοποθετήσετε τη συσκευή και μην την αφήσετε να πέσει μέσα σε νερό ή άλλο υγρό.
- Μην πιάσετε το προϊόν που έχει πέσει μέσα στο νερό. Αποσυνδέστε το από την παροχή ρεύματος αμέσως.

ΠΡΟΕΙΔΟΠΟΙΗΣΗ

Για να μειώσετε τον κίνδυνο εγκαυμάτων, ηλεκτροπληξίας, πυρκαγιάς ή τραυματισμού σε άτομα:

- Η προσεκτική επίβλεψη είναι απαραίτητη, όταν το προϊόν αυτό χρησιμοποιείται από ή κοντά σε παιδιά ή σε άτομα με φυσική ανικανότητα.
- Χρησιμοποιήστε αυτό το προϊόν μόνο για την ενδεδειγμένη χρήση του, όπως περιγράφεται σε αυτόν τον οδηγό.
- Τοποθετήστε το καλώδιο ρεύματος μακριά από θερμα νόμενες επιφάνειες.
- Μην χρησιμοποιείτε ποτέ αυτό το προϊόν όταν νυστάζετε ή κοιμάστε.
- Μην καλύπτετε τη μονάδα ή τον μετασχηματιστή εναλλασσόμενου ρεύματος σε συνεχές κατά την τροφοδοσία της συσκευής με ρεύμα.
- Μην χρησιμοποιήσετε ποτέ το παρόν προϊόν εάν
 - Έχει υποστεί ζημιά το καλώδιο ρεύματος ή το βύσμα του.
 - Δεν λειτουργεί σωστά.
 - Έχει πέσει κάτω ή έχει υποστεί ζημιά.
 - Έχει πέσει μέσα σε νερό.

Στην περίπτωση αυτή, επιστρέψτε το προϊόν σε ένα εξουσιοδοτημένο κέντρο σέρβις της DeVilbiss Healthcare για έλεγχο και επισκευή.

ΔΙΕΘΝΗ ΤΑΞΙΔΙΑ

Η σειρά 7314 είναι εφοδιασμένη με ένα μετασχηματιστή εναλλασσόμενου ρεύματος (AC) σε συνεχές (DC), ο οποίος επιτρέπει τη λειτουργία σε οποιαδήποτε τάση AC (100-240 VAC, 50/60 Hz). Θα πρέπει, ωστόσο, να χρησιμοποιείται το κατάλληλο καλώδιο ρεύματος για τη σύνδεση με την επιτοίχια πρίζα παροχής ρεύματος.

ΣΗΜΕΙΩΣΗ– Ελέγξτε την καταλληλότητα του καλωδίου ρεύματος πριν το χρησιμοποιήσετε.

ΕΙΣΑΓΩΓΗ

Η μονάδα αναρρόφησης DeVilbiss είναι μια συμπαγής ιατρική συσκευή αναρρόφησης η οποία έχει σχεδιαστεί για αξιόπιστη, φορητή λειτουργία. Η εκτέλεση των συστημένων διαδικασιών λειτουργίας και συντήρησης που περιέχονται σε αυτές τις οδηγίες χρήσης θα μεγιστοποιήσουν τη διάρκεια ζωής αυτού του προϊόντος.

Δήλωση ενδεδειγμένης χρήσης

Η συσκευή προορίζεται για την αφαίρεση υγρών από τον αεραγωγό ή το σύστημα αναπνευστικής υποστήριξης και μολυσματικών υλικών από τραύματα. Η συσκευή δημιουργεί μια αρνητική πίεση (κενό), η οποία αναρροφά τα υγρά διαμέσου ενός αναλώσιμου σωλήνα που είναι συνδεδεμένος σε ένα δοχείο συλλογής. Τα υγρά παγιδεύονται στο δοχείο συλλογής για κατάλληλη απόρριψη. Η χρήση της επιτρέπεται μόνο κατόπιν εντολής ιατρού.

Αντενδείξεις

Το Vacu-Aide QSU δεν πρέπει να χρησιμοποιείται για:

- θωρακική παροχέτευση
- ρ νογαστρική αναρρόφηση

ΚΙΝΔΥΝΟΣ

Η μονάδα αναρρόφησης DeVilbiss είναι μια συσκευή αναρρόφησης κενού που χρησιμοποιείται για τη συλλογή μη εύφλεκτων υγρών υλικών σε ιατρικές εφαρμογές μόνο. Η ακατάλληλη χρήση στη διάρκεια ιατρικών εφαρμογών μπορεί να προκαλέσει τραυματισμό ή θάνατο. Για όλες τις ιατρικές εφαρμογές:

1. Όλες οι αναρροφήσεις πρέπει να διεξάγονται τηρώντας αυστηρά τις κατάλληλες διαδικασίες που έχουν καθοριστεί από μια εξουσιοδοτημένη ιατρική αρχή.
2. Ορισμένα προσαρτήματα ή αξεσουάρ μπορεί να μην εφαρμόζουν στον παρεχόμενο σωλήνα. Όλα τα προσαρτήματα ή αξεσουάρ πρέπει να ελέγχονται πριν από τη χρήση, ώστε να εξασφαλίζεται η σωστή εφαρμογή.

ΑΞΕΣΟΥΑΡ / ΑΝΤΑΛΛΑΚΤΙΚΑ ΕΞΑΡΤΗΜΑΤΑ

Τα παρακάτω στοιχεία μπορούν να αγοραστούν χωριστά ως αξεσουάρ ή ανταλλακτικά για τη μονάδα αναρρόφησης DeVilbiss της σειράς 7314:

Περιγραφή	Κωδ. εξαρτήματος	Περιγραφή	Κωδ. εξαρτήματος
Σωλήνας ασθενούς 6'	6305D-611	Καλώδιο συνεχούς ρεύματος 12V DC (1 τεμ.)	7304D-619
Πακέτο δοχείου συλλογής (Εσωτερική κασέτα φίλτρου, προφυλακτήρας, δοχείο 800 ml, 11 cm και πακέτο σωλήνα 1,8 m)	7305D-633	Μετασχηματιστής/φορτιστής εναλλασσόμενου ρεύματος (AC) σε συνεχές (DC) (βλ. Προδιαγραφές για πληροφορίες κατασκευής)	7314P-613
Δοχείο μίας χρήσης 800 ml με εσωτερική κασέτα φίλτρου, προφυλακτήρας και σωλήνας 11 cm (48 το καθένα)	7305D-632	Καλώδιο ρεύματος για τις Η.Π.Α.	DV51D-606
Φυσίγγιο φίλτρου (συσκευασία των 12 τεμ.) (για το δοχείο μίας χρήσης)	7305D-635	Καλώδιο ρεύματος για την ηπειρωτική Ευρώπη	DV51D-607
Πακέτο δοχείου συλλογής (Επαναχρησιμοποιούμενο δοχείο 1200 ml, εξωτερικό φίλτρο βακτηριδίων, συνδετική άρθρωση, σωλήνας 11 cm)	7314D-603	Καλώδιο ρεύματος για το Η.Β.	DV51D-608
Επαναχρησιμοποιούμενο δοχείο 1200 ml (εξωτερικό φίλτρο βακτηριδίων, συνδετική άρθρωση, σωλήνας 11 cm) (πακέτο των 6)	7314D-604	Καλώδιο ρεύματος για την Αυστραλία	DV51D-609
Εξωτερικό φίλτρο βακτηριδίων (μη αποστειρωμένο) (πακέτο των 12) Για επαναχρησιμοποιούμενο δοχείο.	7305D-608	Καλώδιο ρεύματος για την Ιαπωνία	DV51D-613
Θήκη μεταφοράς	7314D-606		

ΣΗΜΕΙΩΣΗ– Η χρήση ηλεκτρικών καλωδίων και αξεσουάρ πλην αυτών που καθορίζονται στο παρόν εγχειρίδιο ή σε έγγραφα αναφοράς ενδέχεται να οδηγήσει σε αύξηση των εκπομπών ηλεκτρομαγνητικής ακτινοβολίας από το προϊόν ή μείωση της ηλεκτρομαγνητικής ατρωσίας του προϊόντος.

Σειρά 7314 DeVilbiss Vacu-Aide QSU Μονάδα Αναρρόφησης

με δοχείο μίας χρήσης και εσωτερική κασέτα φίλτρου

1. Μετρητής κενού
2. Κουμπί ρυθμιστή κενού
3. Σωλήνας ασθενούς 6'
4. Βύσμα σωλήνα ασθενούς
5. Δοχείο μίας χρήσης με κάλυμμα (φλοτέρ ενσωματωμένο στο κάλυμμα) και κασέτα φίλτρου
6. Φυσιγγίο φίλτρου με σωλήνα 43/8"
7. Είσοδος τροφοδοσίας DC (στο πλάι)
8. Διακόπτης λειτουργίας
9. Φωτεινές ενδείξεις λειτουργίας LED

Μετασχηματιστής εναλλασσόμενου ρεύματος (AC) σε συνεχές (DC) (δεν απεικονίζεται)

Καλώδιο συνεχούς ρεύματος (DC) (δεν απεικονίζεται) Προαιρετικά

Εσωτερική επαναφορτιζόμενη μπαταρία (δεν απεικονίζεται) Σειρά 7314P μόνο

Θήκη μεταφοράς (δεν απεικονίζεται) Σειρά 7314P μόνο

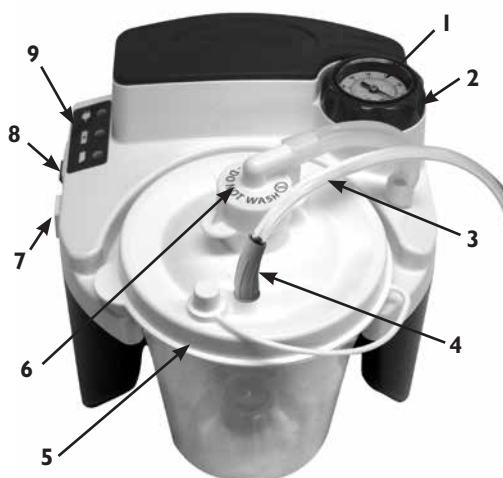

με Επαναχρησιμοποιούμενο δοχείο με εξωτερικό φίλτρο βακτηριδίων

1. Μετρητής κενού
2. Κουμπί ρυθμιστή κενού
3. Σωλήνας με σύνδεση 43/8"
4. εξωτερικό φίλτρο βακτηριδίων
5. Βύσμα σωλήνα ασθενούς
6. Σωλήνας ασθενούς 6'
7. Κάλυμμα
8. Είσοδος τροφοδοσίας DC (στο πλάι)
9. Διακόπτης λειτουργίας
10. Φωτεινές ενδείξεις λειτουργίας LED

Μετασχηματιστής εναλλασσόμενου ρεύματος (AC) σε συνεχές (DC) (δεν απεικονίζεται)

Καλώδιο συνεχούς ρεύματος (DC) (δεν απεικονίζεται) Προαιρετικά

Εσωτερική επαναφορτιζόμενη μπαταρία (δεν απεικονίζεται) Σειρά 7314P μόνο

Θήκη μεταφοράς (δεν απεικονίζεται) Σειρά 7314P μόνο

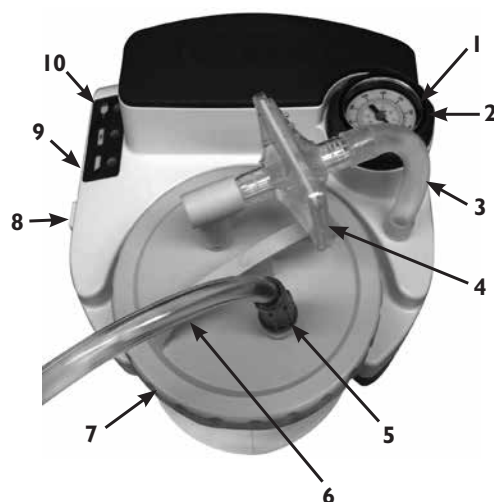

Δοχείο μίας χρήσης με κασέτα εσωτερικού φίλτρου και προφυλακτήρα

1. Σωλήνας με σύνδεση 43/8"
2. Κασέτα φίλτρου (Δεν πρέπει να βραχείτε)
3. Κάλυμμα
4. Δοχείο
5. Προφυλακτήρας
6. Βύσμα σωλήνα ασθενούς



Επαναχρησιμοποιούμενο δοχείο με εξωτερικό φίλτρο βακτηριδίων

1. Σωλήνας με σύνδεση 43/8"
2. Καπάκι με στεγανωτικό δακτύλιο o-ring
3. Βαλβίδα υπερχείλισης
4. Δοχείο
5. Βύσμα σωλήνα ασθενούς
6. Γωνία σύνδεσης
7. Φίλτρο βακτηρίων



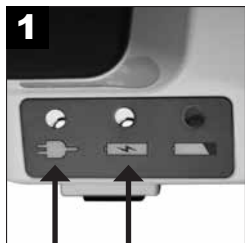

1
Φορτίστε πλήρως την μπαταρία για **17 ΩΡΕΣ**. (Σειρά 7314P μόνο)

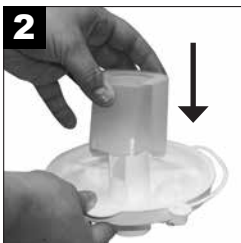

2
Εάν ισχύει, σιγουρευτείτε ότι ο προφυλακτήρας έχει συνδεθεί καλά στο εσωτερικό του καπακιού πάνω από την κασέτα του φίλτρου.



3
Ασφαλίστε καλά το καπάκι στο δοχείο.



4
Τοποθετήστε το δοχείο στην υποδοχή και σπρώξτε το απαλά στη θέση του. **ΣΗΜΕΙΩΣΗ** – Μην χρησιμοποιείτε υπερβολική δύναμη. Το σπρώξιμο του δοχείου με δύναμη προς τα κάτω μπορεί να προκαλέσει διαρροή ή απώλεια αναρρόφησης.



5A
Σύνδεση δοχείου μίας χρήσης με κασέτα εσωτερικού φίλτρου: Συνδέστε το σωλήνα 11 cm από την κασέτα του φίλτρου στο συνδετήρα του σωλήνα στη μονάδα.



5B
Σύνδεση επαναχρησιμοποιούμενου δοχείου με εξωτερικό φίλτρο βακτηριδίων: Συνδέστε οποιοδήποτε άκρο του (επαναχρησιμοποιούμενου) σωλήνα 11 cm στο συνδετήρα του σωλήνα και στη συνέχεια συνδέστε το άλλο άκρο στο φίλτρο βακτηριδίων. Βεβαιωθείτε ότι η διαφανής πλευρά του φίλτρου βακτηριδίων είναι στραμμένη προς τη γωνία και τη φιάλη κατά την εγκατάσταση. Μην αντιστρέψετε την κατεύθυνση του φίλτρου. Το φίλτρο βακτηριδίων πρέπει κατόπιν να συνδεθεί στη γωνιακή σύνδεση 90° και η γωνία πρέπει να συνδεθεί στο πάνω μέρος του καλύμματος του δοχείου, στο οποίο αναγράφεται η λέξη <Vacuum> (Κενό).



6
Συνδέστε το σωλήνα ασθενούς 6' στο καπάκι του δοχείου, στην έξοδο με την επιγραφή <Ασθενής>.



7
Βεβαιωθείτε ότι ο διακόπτης λειτουργίας είναι στη θέση \odot "off".

ΣΗΜΕΙΩΣΗ—Επιθεωρήστε το σωλήνα αναρρόφησης και το δοχείο για διαρροές, ραγίσματα κ.λπ. και βεβαιωθείτε ότι όλες οι συνδέσεις είναι ασφαλείς και δεν παρουσιάζουν διαρροές πριν από τη χρήση.



7A
7314P - Επιλέξτε τη ντι επιθυμητή πηγή τροφοδοσίας. (Παραλείψτε τα βήματα 8 εάν χρησιμοποιείτε εσωτερική μπαταρία τροφοδοσίας.)



7B
Σειρά 7314D (ετικέτα «χωρίς μπαταρία»)



8
Εάν χρησιμοποιείτε εναλλασσόμενο (AC) ή συνεχές ρεύμα (DC), συνδέστε το μικρό βύσμα στην είσοδο συνεχούς ρεύματος, στο πλάι της μονάδας.

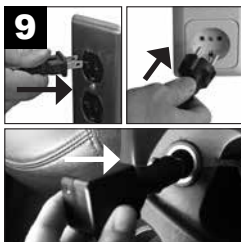

9
Συνδέστε το άλλο άκρο στην επιτοίχια παροχή εναλλασσόμενου ρεύματος ή στην παροχή συνεχούς ρεύματος. **ΣΗΜΕΙΩΣΗ**— Ο μετασχηματιστής AC μπορεί να ζεσταθεί κατά τη φόρτιση ή λειτουργία της μονάδας. Αυτό είναι φυσιολογικό.

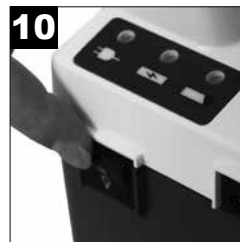

10
Ενεργοποιήστε τη συσκευή \odot "on".



11
Ρυθμίστε τη στάθμη αναρρόφησης.



12
Επαληθεύστε τη στάθμη αναρρόφησης. **ΣΗΜΕΙΩΣΗ** – Επαληθεύετε πάντοτε τη στάθμη αναρρόφησης πριν ξεκινήσετε, φράσσοντας το ανοιχτό άκρο του σωλήνα ασθενούς καθώς παρατηρείτε το μετρητή κενού. Ρυθμίστε το κουμπί στην επιθυμητή στάθμη.

ΠΡΟΕΙΔΟΠΟΙΗΣΗ

Εάν η μονάδα δεν τροφοδοτείται από εξωτερική πηγή ή εάν η μπαταρία δεν έχει επαναφορτιστεί, η ένδειξη χαμηλής στάθμης μπαταρίας θα παραμείνει ενεργοποιημένη και η απόδοση της μονάδας θα μειωθεί γρήγορα. Μεταβείτε σε άλλη πηγή τροφοδοσίας αμέσως μόλις εμφανιστεί η φωτεινή ένδειξη χαμηλής στάθμης μπαταρίας για να αποφύγετε τη διακοπή της διαδικασίας αναρρόφησης.

ΣΗΜΕΙΩΣΗ— Ο μετρητής κενού λειτουργεί απλώς ως σημείο αναφοράς. Εάν η μονάδα υποστεί μια σοβαρή πτώση, η ακρίβεια του μετρητή κενού θα πρέπει να ελεγχθεί.

ΠΡΟΣΟΧΗ— Όταν το αυτόματο φλοτέρ ενεργοποιείται, το περιεχόμενο του δοχείου συλλογής πρέπει να αδειάσει. Περαιτέρω αναρρόφηση ενδέχεται να προκαλέσει ζημιά στην αντλία κενού.

ΠΡΟΣΟΧΗ— Σε περίπτωση παλίνδρομης αναρρόφησης υγρού στη μονάδα, είναι απαραίτητη η διεξαγωγή εργασιών σέρβις από τον προμηθευτή του εξοπλισμού, επειδή μπορεί να προκληθεί ζημιά στην αντλία κενού.

ΦΟΡΤΙΣΗ ΜΠΑΤΑΡΙΑΣ ΚΑΙ ΣΥΝΤΗΡΗΣΗ ΦΙΛΤΡΟΥ

Φόρτιση μπαταρίας (Σειρά 7314P μόνο)

Στη σειρά 7314P, οι μονάδες είναι εφοδιασμένες με μια εργοστασιακά εγκατεστημένη επαναφορτιζόμενη μπαταρία. Η μονάδα θα διαθέτει φωτεινή ένδειξη για χαμηλή μπαταρία και ένδειξη φόρτισης.



Βεβαιωθείτε ότι ο διακόπτης λειτουργίας είναι στη θέση "off".



Τοποθετήστε το μικρό βύσμα του μετασχηματιστή εναλλασσόμενου (AC) ή συνεχούς (DC) ρεύματος στην είσοδο τροφοδοσίας DC.

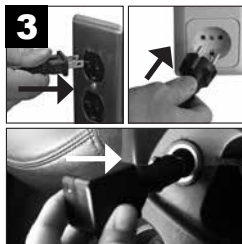

Συνδέστε το άλλο άκρο στην επιτοίχια πρίζα παροχής εναλλασσόμενου ρεύματος ή παροχής συνεχούς ρεύματος.

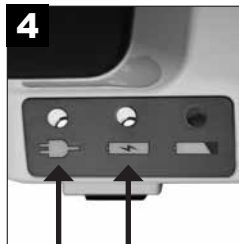

Θα ξεκινήσει η φόρτιση της μπαταρίας - απαιτούνται 17 ώρες για πλήρη φόρτιση.

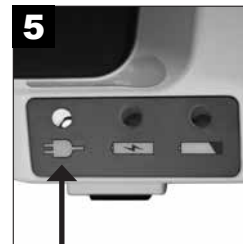

Η φόρτιση της μπαταρίας ολοκληρώθηκε.

Επεξηγήσεις LED:



Ανάβει πράσινη όταν έχει συνδεθεί εξωτερική τροφοδοσία στη μονάδα μέσω πηγής εναλλασσόμενου (AC) ή σταθερού ρεύματος (DC).



Κίτρινη – Η μπαταρία φορτίζει. Η φωτεινή ένδειξη σβήνει όταν φορτίσει τελείως η μπαταρία.



Κόκκινη – Χαμηλή στάθμη μπαταρίας. Όταν ανάβει η φωτεινή ένδειξη αναζητήστε άλλη πηγή τροφοδοσίας και φορτίστε τη μπαταρία όσο το δυνατόν γρηγορότερα.

ΣΗΜΕΙΩΣΗ – Φορτίστε τη μπαταρία για τουλάχιστον 17 ώρες πριν από την πρώτη χρήση.

ΣΗΜΕΙΩΣΗ – Φορτίστε τη μπαταρία πλήρως μετά από κάθε χρήση. Η μονάδα συνεχίζει να φορτίζει τη μπαταρία ακόμα και μετά το σβήσιμο της φωτεινής ένδειξης φόρτισης. Οπότε μπορείτε να αφήσετε τη μονάδα συνδεδεμένη στο ρεύμα όταν δε τη χρησιμοποιείτε.

ΠΡΟΣΟΧΗ– Η πλήρης εκφόρτιση της μπαταρίας θα συντομεύσει τη διάρκεια ζωής της. Μην χρησιμοποιήσετε τη μονάδα παραπάνω από μερικά λεπτά, εάν ανάψει η φωτεινή ένδειξη χαμηλής στάθμης μπαταρίας. Επαναφορτίστε όσο το δυνατόν πιο σύντομα.

ΣΗΜΕΙΩΣΗ – Ο χρόνος λειτουργίας της μονάδας μειώνεται με την παλαιώση της μπαταρίας.

ΣΗΜΕΙΩΣΗ – Ο χρόνος λειτουργίας της μονάδας θα μειωθεί επίσης εάν αφήσετε τη μπαταρία αποφορτισμένη για μεγάλο χρονικό διάστημα.

ΣΗΜΕΙΩΣΗ ΓΙΑ ΤΗΝ ΑΠΟΘΗΚΕΥΣΗ – Η μπαταρία πρέπει να φορτιστεί για τουλάχιστον 17 ώρες πριν από την αποθήκευση, και τουλάχιστον μία φορά κάθε 6 μήνες. Σημαντικό – Εάν καθυστερήσετε την επαναφόρτιση της μπαταρίας πάνω από 6 μήνες, η μπαταρία θα μπορεί να λειτουργήσει στη μέγιστη απόδοση μετά από 3 πλήρεις κύκλους φόρτισης και αποφόρτισης.

ΣΗΜΕΙΩΣΗ– Μια πλήρως φορτισμένη μπαταρία εξασφαλίζει περίπου 60 λεπτά συνεχούς λειτουργίας σε μηδενική στάθμη κενού (ελεύθερη ροή). Ο χρόνος λειτουργίας μειώνεται, όταν τα επίπεδα κενού είναι υψηλότερα.

ΣΗΜΕΙΩΣΗ– Όταν φορτίζετε την μπαταρία, χρησιμοποιήστε μια εξωτερική πηγή τροφοδοσίας και βεβαιωθείτε ότι η φωτεινή ένδειξη φόρτισης είναι αναμμένη, όταν η μονάδα είναι εκτός λειτουργίας ("Off"). Αν η μπαταρία δεν φορτίζεται, παρακαλείστε να βεβαιωθείτε ότι το μοντέλο που χρησιμοποιείτε έχει εγκατεστημένη μπαταρία πριν επικοινωνήσετε με τον εξουσιοδοτημένο πάροχο υγειονομικής περιθάλψης της DeVilbiss.

ΣΗΜΕΙΩΣΗ– Η εσωτερική επαναφορτιζόμενη μπαταρία είναι μια σφραγισμένη μπαταρία μολύβδου-οξέος. Επικοινωνήστε με τις τοπικές αρχές για οδηγίες σχετικά με την κατάλληλη απόρριψη.

ΣΗΜΕΙΩΣΗ– Μην συνδέετε το μετασχηματιστή AC σε μια έξοδο που ελέγχεται με διακόπτη για να εξασφαλίσετε ότι η μονάδα τροφοδοτείται πάντοτε με ρεύμα.

ΣΗΜΕΙΩΣΗ– Μην συνδέετε το καλώδιο ρεύματος DC σε μια έξοδο που δεν είναι μόνιμα ενεργή.

Αλλαγή φίλτρου βακτηριδίων (για χρήση από ένα μόνο ασθενή) του δοχείου μιας χρήσης

Αλλάζετε κασέτας φίλτρου εάν συμβεί υπερχειλίση ή ανά δύο μήνες, όποιο προκύψει πρώτο.



Απενεργοποιήστε τη μονάδα "off".



Αφαιρέστε το φυσιγγίο φίλτρου και το σωλήνα 4 3/8".



Εγκαταστήστε νέο φυσιγγίο και σωλήνα.

ΣΗΜΕΙΩΣΗ– Μην αντικαταστήσετε αυτό το φυσιγγίο φίλτρου με οποιοδήποτε άλλο υλικό. Η αντικατάσταση μπορεί να έχει ως αποτέλεσμα τη μόλυνση ή την ανεπαρκή απόδοση της μονάδας. Χρησιμοποιείτε μόνο τα φυσιγγία φίλτρων DeVilbiss.

ΣΗΜΕΙΩΣΗ– Το φυσιγγίο φίλτρου περιέχει ένα υδρόφοβο φίλτρο. Εάν το υλικό του φίλτρου υγρανθεί, η ροή του αέρα θα διακοπεί. Το φυσιγγίο φίλτρου θα πρέπει σε αυτήν την περίπτωση να αντικατασταθεί. Μην αφαιρείτε το υλικό του φίλτρου από το φυσιγγίο φίλτρου.

ΣΗΜΕΙΩΣΗ– Μπορείτε να προμηθευτείτε πρόσθετα φίλτρα (7305D-635 12/ συσκευασία) από τον εξουσιοδοτημένο πάροχο υγειονομικής περιθάλψης της DeVilbiss.

Αλλαγή φίλτρου βακτηριδίων (για χρήση από ένα μόνο ασθενή) του επαναχρησιμοποιούμενου δοχείου

Αλλάζετε φίλτρο βακτηρίων εάν συμβεί υπερχειλίση ή ανά δύο μήνες, όποιο προκύψει πρώτο.



Απενεργοποιήστε τη μονάδα "off".



Αφαιρέστε το φίλτρο αποσυνδέοντάς το από τη μονάδα αναρρόφησης και τη διάταξη καλύμματος.



Αντικαταστήστε με ένα καθαρό φίλτρο βακτηρίων DeVilbiss (μη αποστειρωμένο) και επανατοποθετήστε το στη μονάδα αναρρόφησης και το κάλυμμα. Βεβαιωθείτε ότι η διαφανής πλευρά του φίλτρου βακτηρίων είναι στραμμένη προς τη γωνία και τη φιάλη κατά την εγκατάσταση. Μην αντιστρέψετε την κατεύθυνση τσιου φίλτρου. Μπορείτε να προμηθευτείτε πρόσθετα φίλτρα (7305D-608 12/ συσκευασία) από τον εξουσιοδοτημένο πάροχο υγειονομικής περιθάλψης της DeVilbiss.

ΣΗΜΕΙΩΣΗ– Μην αντικαταστήσετε αυτό το φυσιγγίο φίλτρου με οποιοδήποτε άλλο υλικό. Η αντικατάσταση μπορεί να έχει ως αποτέλεσμα τη μόλυνση ή την ανεπαρκή απόδοση της μονάδας. Χρησιμοποιείτε μόνο τα φυσιγγία φίλτρων DeVilbiss.

ΣΗΜΕΙΩΣΗ– Το φίλτρο βακτηρίων πρέπει να αντικαθίσταται πριν από τη χρήση σε νέο ασθενή.

ΠΡΟΕΙΔΟΠΟΙΗΣΗ

Για την αποτροπή ενδεχόμενου κινδύνου λοίμωξης από μολυσμένα διαλύματα καθαρισμού/απολύμανσης, παρασκευάζετε πάντοτε φρέσκο διάλυμα για κάθε κύκλο καθαρισμού και απορρίπτετε το διάλυμα μετά από κάθε χρήση.

ΣΗΜΕΙΩΣΗ– Οι πληροφορίες απολύμανσης βασίζονται στην κατευθυντήρια Οδηγία Κλινικής Πρακτικής της AARC, Αναρρόφηση του ασθενούς στο σπίτι.

Δοχείο συλλογής μιας χρήσης με εσωτερική κασέτα φίλτρου

ΣΗΜΕΙΩΣΗ– Το δοχείο συλλογής μιας χρήσης και το κάλυμμα προορίζονται για χρήση σε έναν ασθενή μόνο.



1 Απενεργοποιήστε τη μονάδα  "off" και αφήστε την πίεση να εξισορροπηθεί.

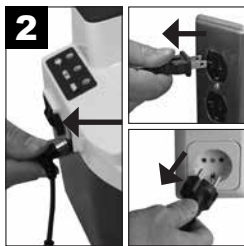

2 Αποσυνδέστε τη μονάδα από την πηγή τροφοδοσίας.

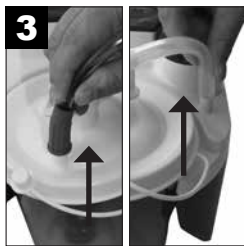

3 Αποσυνδέστε το σωλήνα και αφαιρέστε το δοχείο από τη βάση υποδοχής.



4 Αφαιρέστε προσεκτικά το καπάκι και αδειάστε το περιεχόμενο.
ΣΗΜΕΙΩΣΗ– Το δοχείο πρέπει να αδειάζεται και να καθαρίζεται μετά από κάθε χρήση.



5A Αφαιρέστε το φυσίγγιο φίλτρου και το σωλήνα 4 $\frac{3}{8}$ " και αφήστε τα στην άκρη.



5B Το φίλτρο ΔΕΝ ΠΡΕΠΕΙ να υγρανθεί. Το υλικό του φίλτρου δεν μπορεί να αφαιρεθεί από το γωνιακό εξάρτημα.



6 Πλύνετε το δοχείο, το καπάκι και τον προφυλακτήρα σε θερμό διάλυμα νερού / απορρυπαντικού πιάτων. Ξεπλύνετε με καθαρό, ζεστό νερό.



7 Βυθίστε τα τεμάχια σε διάλυμα που σχηματίζεται από ένα μέρος ξιδιού (συγκέντρωση οξικού οξέος $\geq 5\%$) προς τρία μέρη νερού (55 °C-65 °C) επί 60 λεπτά. Εκπλύνετε με καθαρό, ζεστό νερό και στεγνώστε στον αέρα.

ΠΡΟΕΙΔΟΠΟΙΗΣΗ- Μην αφαιρείτε τον πλωτήρα του φλοτέρ από το κάλυμμα. Η αφαίρεση του πλωτήρα μπορεί να δημιουργήσει κίνδυνο πνιγμού.



ΣΗΜΕΙΩΣΗ– Ο αποσυναρμολογημένος περιέκτης μπορεί επίσης να πλυθεί σε ένα πλυντήριο πιάτων, στο πάνω ράφι μόνο, με χρήση ενός κύκλου με θερμοκρασία νερού μεταξύ 55 °C-65 °C.

Επαναχρησιμοποιούμενο δοχείο με εξωτερικό φίλτρο βακτηριδίων



1 Απενεργοποιήστε τη μονάδα  "off" και αφήστε την πίεση να εξισορροπηθεί.

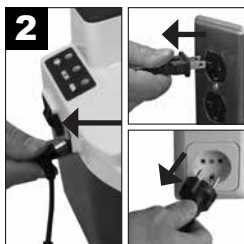

2 Αποσυνδέστε τη μονάδα από την πηγή τροφοδοσίας.

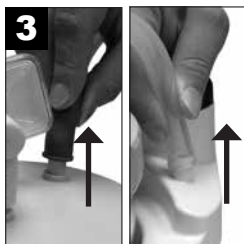

3 Αποσυνδέστε το σωλήνα και αφαιρέστε το δοχείο από τη βάση υποδοχής.



4 Αφαιρέστε προσεκτικά το καπάκι και αδειάστε το περιεχόμενο.
ΣΗΜΕΙΩΣΗ– Το δοχείο πρέπει να αδειάζεται και να καθαρίζεται μετά από κάθε χρήση.



5 Αφαιρέστε το φίλτρο βακτηρίων, το σωλήνα 4 $\frac{3}{8}$ " και τη γωνιακή σύνδεση και αφήστε τα στην άκρη. Αφαιρέστε το στεγανοποιητικό δακτύλιο και τη βαλβίδα υπερχειλίσης από το κάλυμμα.



6 Πλύνετε το δοχείο, το κάλυμμα, το στεγανοποιητικό δακτύλιο και τη βαλβίδα υπερχειλίσης με ένα ήπιο, υγρό απορρυπαντικό (π.χ. Dawn ή Palmolive) και ξεπλύνετε με καθαρό, ζεστό νερό της βρύσης. Κατόπιν απολυμάνετε χρησιμοποιώντας μία από τις παρακάτω μεθόδους.

Για χρήση σε έναν ασθενή μόνο:

1. Βυθίστε τα τεμάχια σε διάλυμα που σχηματίζεται από ένα μέρος ξιδιού (συγκέντρωση οξικού οξέος $\geq 5\%$) προς τρία μέρη νερού (55 °C-65 °C) επί 60 λεπτά. Εκπλύνετε με καθαρό, ζεστό νερό και στεγνώστε στον αέρα σε καθαρό περιβάλλον.
2. Βυθίστε σε ένα εμπορικά διαθέσιμο (βακτηριοκτόνο-μικροβιοκτόνο) απολυμαντικό. Εφαρμόστε προσεκτικά τις οδηγίες και τις αναλογίες αραίωσης που συνιστά ο παρασκευαστής του απολυμαντικού.

Για χρήση σε πολλούς ασθενείς:

1. Αφού στεγνώσουν εντελώς τα τεμάχια, τοποθετήστε το δοχείο και το κάλυμμα σε αυτόκλειστο με την ανοικτή πλευρά προς τα κάτω. Βεβαιωθείτε ότι τα τεμάχια δεν είναι σε επαφή. Εκτελέστε έναν κύκλο αποστείρωσης με ατμό στους 121°C (250°F) επί 15 λεπτά. **ΣΗΜΕΙΩΣΗ**– Το δοχείο είναι εγγυημένο για έως 30 κύκλους αποστείρωσης σε αυτόκλειστο στις υποδεικνυόμενες συνθήκες.
2. Να απορρίπτετε και να αντικαθιστάτε το φίλτρο, το σωλήνα και τη γωνία πριν από τη χρήση σε νέο ασθενή.

Σωλήνας ασθενούς 1,8 m (για χρήση από ένα μόνο ασθενή)



1 Αποσυνδέστε τον από το καπάκι.



2 Ξεπλύνετε καλά, αφήνοντας να περάσει ζεστό νερό της βρύσης μέσα από το σωλήνα.



3 Συνεχίστε βυθίζοντας τα τεμάχια σε διάλυμα που σχηματίζεται από ένα μέρος ξιδιού (συγκέντρωση οξικού οξέος $\geq 5\%$) προς τρία μέρη νερού (55 °C-65 °C) επί 60 λεπτά. Εκπλύνετε με καθαρό, ζεστό νερό και στεγνώστε στον αέρα.

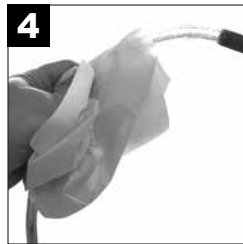

4 Κρατήστε την εξωτερική επιφάνεια καθαρή σκουπίζοντας με ένα καθαρό, υγρό πανί.

Μετασχηματιστής AC σε DC

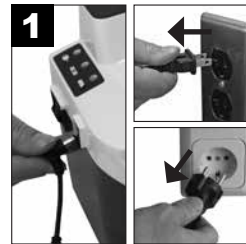

1 Αποσυνδέστε το μετασχηματιστή AC σε DC από τη μονάδα και από την πηγή τροφοδοσίας.



2 Σκουπίστε το περίβλημα του μετασχηματιστή AC σε DC και τα καλώδια με ένα στεγνό πανί.

Μονάδα αναρρόφησης (για χρήση από ένα μόνο ασθενή)

ΠΡΟΣΟΧΗ– Μην βυθίσετε τη συσκευή σε νερό, γιατί μπορεί να προκληθεί ζημιά στην αντλία κενού.

ΣΗΜΕΙΩΣΗ– Μην χρησιμοποιείτε καθαριστικά ή απολυμαντικά που περιέχουν αμμωνία, βενζόλιο ή / και ακετόνη για να καθαρίσετε τη μονάδα.



1 Απενεργοποιήστε τη μονάδα \odot "off" και αφήστε την πίεση να εξισορροπηθεί.

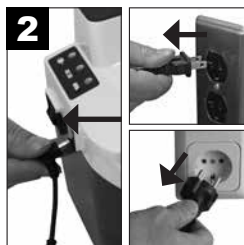

2 Αποσυνδέστε τη μονάδα από την πηγή τροφοδοσίας.



3 Σκουπίστε το περίβλημα με ένα καθαρό πανί και ένα εμπορικά διαθέσιμο (βακτηριο-μικροβιοκτόνο) απολυμαντικό.

Θήκη μεταφοράς (για χρήση από ένα μόνο ασθενή)



1 Σκουπίστε με ένα καθαρό πανί ελαφρώς νοτισμένο με απορρυπαντικό ή απολυμαντικό.

Μονάδα αναρρόφησης (χρήση σε πολλούς ασθενείς)

Καθαρισμός και απολύμανση όταν γίνεται αλλαγή του ασθενή

Οι ιατρικές συσκευές που έχουν ήδη χρησιμοποιηθεί για κάποιον ασθενή θα πρέπει να θεωρείται πως έχουν μολυνθεί με ανθρώπινους, παθογόνους μικροοργανισμούς (εκτός αν υπάρχουν αποδείξεις για το αντίθετο) και ο επόμενος ασθενής, χρήστης ή άλλο πρόσωπο θα πρέπει να προστατεύεται μέσω κατάλληλου χειρισμού και προετοιμασίας. Συνεπώς, όταν πρόκειται να γίνει αλλαγή ασθενή, τα άτομα θα πρέπει να λαμβάνουν μέτρα προστασίας κατά τη μεταφορά και το χειρισμό της συσκευής και η συσκευή θα πρέπει να υποβάλλεται σε πλήρη επεξεργασία, δηλαδή καθαρισμό και απολύμανση, από κατάλληλα εκπαιδευμένο προσωπικό, πριν επαναχρησιμοποιηθεί για τον επόμενο ασθενή. Η πλήρης επεξεργασία μπορεί να γίνει μόνο από τον κατασκευαστή ή από εξειδικευμένο πάροχο/τεχνικό της DeVilbiss.

ΣΗΜΕΙΩΣΗ – Όταν η συσκευή χρησιμοποιείται σύμφωνα με τις οδηγίες σε κανονικές συνθήκες, το εσωτερικό της μονάδας προστατεύεται από την έκθεση σε παθογόνα, από το φίλτρο εν σειρά στο δοχείο συλλογής, και ως εκ τούτου η απολύμανση των εσωτερικών εξαρτημάτων δεν είναι απαραίτητη.

ΣΗΜΕΙΩΣΗ – Εάν η μονάδα χρησιμοποιείται χωρίς φίλτρο εν σειρά τότε το εσωτερικό της μονάδας έχει εκτεθεί σε παθογόνους οργανισμούς και η συσκευή δεν μπορεί να απολυμανθεί.

ΣΗΜΕΙΩΣΗ – Εάν δεν είναι δυνατή η παρακάτω επεξεργασία της μονάδας από εξειδικευμένο πάροχο/τεχνικό της DeVilbiss, τότε η μονάδα δεν πρέπει να χρησιμοποιηθεί από άλλον ασθενή!

Η DeVilbiss Healthcare συνιστά να εκτελούνται τουλάχιστον οι ακόλουθες διαδικασίες από τον κατασκευαστή ή εξειδικευμένο τρίτο πρόσωπο μεταξύ των χρήσεων από διαφορετικούς ασθενείς.

1. Απορρίψτε όλα τα βοηθητικά εξαρτήματα που δεν είναι κατάλληλα για επαναχρησιμοποίηση, π.χ., το δοχείο συλλογής, το φίλτρο, τη σωλήνωση και τη θήκη μεταφοράς.
2. Με το διακόπτη τροφοδοσίας να είναι στη θέση "Off", αποσυνδέστε τη μονάδα αναρρόφησης DeVilbiss από όλες τις εξωτερικές πηγές τροφοδοσίας.
3. Επιθεωρήστε οπτικά τη μονάδα για τυχόν ζημιά, εξαρτήματα που λείπουν κ.λπ.
4. Σκουπίστε το περίβλημα με ένα καθαρό πανί και ένα (βακτηριδικό μικροβιοκτόνο) απολυμαντικό του εμπορίου, που πληροί τις απαιτήσεις που αναφέρονται στη ΣΗΜΕΙΩΣΗ παρακάτω, και χρησιμοποιήστε το σύμφωνα με τις συνιστώμενες αναλογίες αραίωσης και οδηγίες του κατασκευαστή του απολυμαντικού.

ΠΡΟΣΟΧΗ – Μην το βυθίζετε στο νερό καθώς αυτό θα προκαλέσει ζημιά στην αντλία κενού.

ΣΗΜΕΙΩΣΗ–Μην χρησιμοποιείτε καθαριστικά ή απολυμαντικά που περιέχουν αμμωνία, βενζόλιο ή / και ακετόνη για να καθαρίσετε τη μονάδα.

ΣΗΜΕΙΩΣΕΙΣ ΓΙΑ ΤΟΝ ΠΑΡΟΧΟ

Δεν απαιτείται τακτική βαθμονόμηση ή σέρβις υπό την προϋπόθεση ότι η συσκευή χρησιμοποιείται σύμφωνα με τις οδηγίες του κατασκευαστή. Σε περίπτωση αλλαγής ασθενούς, η συσκευή πρέπει να ανακαταστεί για την προστασία του χρήστη. Η ανακαίνιση πρέπει να εκτελείται μόνο από τον κατασκευαστή ή τον πάροχο της υπηρεσίας. Μεταξύ ασθενών:

1. Επιθεωρήστε οπτικά τη μονάδα για τυχόν ζημιά, εξαρτήματα που λείπουν κ.λπ.
2. Βεβαιωθείτε ότι η μονάδα και τα παρελκόμενα είναι καθαρά.
3. Χρησιμοποιήστε έναν ανεξάρτητο μετρητή κενού για να επαληθεύσετε ότι η μονάδα παρέχει το σωστό επίπεδο κενού όπως αναφέρεται στις Προδιαγραφές.
4. Απορρίψτε και αντικαταστήστε το δοχείο συλλογής, το φίλτρο και το σωλήνα μεταξύ ασθενών.
5. Σκουπίστε την επιφάνεια με ένα καθαρό πανί εμποτισμένο με απολυμαντικό.

ΕΠΙΛΥΣΗ ΠΡΟΒΛΗΜΑΤΩΝ

ΚΙΝΔΥΝΟΣ

Κίνδυνος ηλεκτροπληξίας. Μην προσπαθήσετε να ανοίξετε ή να αφαιρέσετε το θάλαμο - δεν υπάρχουν εσωτερικά εξαρτήματα που απαιτούν εργασίες συντήρησης από το χρήστη. Εάν απαιτείται σέρβις, επιστρέψτε τη μονάδα σε έναν πιστοποιημένο προμηθευτή της DeVilbiss Healthcare ή σε ένα εξουσιοδοτημένο κέντρο σέρβις. Το άνοιγμα της μονάδας ή οποιαδήποτε επέμβαση σε αυτήν θα ακυρώσει την εγγύηση.

ΣΗΜΕΙΩΣΗ- Η Μονάδα Αναρρόφησης DeVilbiss δεν περιέχει εξαρτήματα που απαιτούν εργασίες συντήρησης από το χρήστη. Αν πιστεύετε ότι η μονάδα σας δεν λειτουργεί σωστά, ΠΡΙΝ ΤΗΝ ΕΠΙΣΤΡΕΨΕΤΕ ΣΤΟΝ ΠΡΟΜΗΘΕΥΤΗ ΤΗΣ DeVilbiss Healthcare ΑΠΟ ΤΟΝ ΟΠΟΙΟ ΤΗΝ ΑΓΟΡΑΣΑΤΕ, αφιερώστε μερικά λεπτά για να ελέγξετε τις παρακάτω πιθανές αιτίες:

Προβλημα	Ενεργεια
Η μονάδα δεν ενεργοποιείται όταν η εξωτερική τροφοδοσία είναι συνδεδεμένη. Η πράσινη φωτεινή ένδειξη εξωτερικής τροφοδοσίας δεν είναι αναμμένη.	1. Ελέγξτε τις πηγές τροφοδοσίας και τις συνδέσεις. 2. Βεβαιωθείτε ότι η επιτοίχια πρίζα ρεύματος είναι ενεργή συνδέοντας μια λάμπα.
Η αντλία λειτουργεί, αλλά δεν υπάρχει αναρρόφηση.	1. Βεβαιωθείτε ότι όλοι οι σωλήνες είναι σωστά συνδεδεμένοι. 2. Ελέγξτε τις συνδέσεις των σωλήνων για θραύσεις ή διαρροές. 3. Βεβαιωθείτε ότι το φλοτέρ στο δοχείο συλλογής δεν είναι ενεργοποιημένο και ότι το φυσίγγιο φίλτρου δεν είναι φραγμένο. 4. Ελέγξτε αν υπάρχουν διαρροές ή ραγίσματα στη διάταξη του δοχείου συλλογής.
Χαμηλή αναρρόφηση.	1. Χρησιμοποιήστε το κουμπί ρυθμιστή κενού για να αυξήσετε τη στάθμη αναρρόφησης. 2. Ελέγξτε το σύστημα για διαρροές.
Η μονάδα δεν ενεργοποιείται (δεν υπάρχει συνδεδεμένη εξωτερική τροφοδοσία). Σειρά 7314P μόνο	1. Βεβαιωθείτε ότι η μπαταρία είναι πλήρως φορτισμένη και/ή φορτίστε την μπαταρία.
Η μπαταρία δεν φορτίζεται (οι φωτεινές ενδείξεις εξωτερικής τροφοδοσίας και φόρτισης πρέπει να είναι αναμμένες στη διάρκεια της λειτουργίας φόρτισης) Σειρά 7314P μόνο	1. Επαληθεύστε ότι οι φωτεινές ενδείξεις εξωτερικής τροφοδοσίας και φόρτισης είναι αναμμένες. 2. Ελέγξτε τις πηγές τροφοδοσίας και τις συνδέσεις. 3. Βεβαιωθείτε ότι η επιτοίχια πρίζα ρεύματος είναι ενεργή συνδέοντας μια λάμπα.

ΠΡΟΔΙΑΓΡΑΦΕΣ/ΤΑΞΙΝΟΜΗΣΕΙΣ

Διαστάσεις (μαζί με το δοχείο)	8,3 Υ x 8,0 Π x 8,5 Β (21,1 cm x 20,3 cm x 21,6 cm) (δεν περιλαμβάνεται ο μετασχηματιστής εναλλασσόμενου ρεύματος σε συνεχές)
Βάρος (μαζί με το δοχείο)	Σειρά 7314P - 6,6 lb. (3 kg) (δεν περιλαμβάνεται ο μετασχηματιστής εναλλασσόμενου ρεύματος σε συνεχές) Σειρά 7314D - 4,3 lb. (2 kg)
Τυπική στάθμη θορύβου λειτουργίας	55 dBA
Ηλεκτρικές απαιτήσεις	100-240V~, 50/60Hz, 1,2 A μέγ. -●-+ ; 12 V === ; 33 W Μέγ.
Εύρος τιμών κενού	50 έως 550 mm Hg +/- 10%*
Ροή αέρα στην είσοδο της αντλίας:	27 LPM (ελεύθερη ροή) τυπική (μπορεί να είναι χαμηλότερη κατά την τροφοδοσία από εσωτερική μπαταρία)* (ΣΗΜΕΙΩΣΗ- Η χρήση δοχείων μίας χρήσεως Flovac Liners μπορεί να επηρεάσει την απόδοση της συσκευής.)
Χωρητικότητα δοχείου συλλογής μίας χρήσης	800 ml (cc)
Χωρητικότητα δοχείου συλλογής πολλαπλών χρήσεων	1200 ml (cc)
Εγγύηση	Περιορισμένη δύο ετών, η οποία δεν καλύπτει την εσωτερική μπαταρία (σειρά 7314P μόνο) και το δοχείο συλλογής
Εσωτερική μπαταρία (Σειρά 7314P μόνο)	90 ημέρες
Εγκρίσεις	IEC 60101-1-2; CSA-C22.2 # 601.1; UL 60601-1; EN 60601-1-2; ISO 10079-1; IEC 60601-1; IEC 60529 IP12; IEC 60601-1-6; Cenelec EN 60601-1
Πληροφορίες κατασκευής μετασχηματιστή	Emerson ap. Μοντέλου AD5012N2LM ή Autec Power Systems ap. Μοντέλου DTM36-12 ή SL Power/Ault ap. Μοντέλου MENB1040A1240N02

Συνθήκες περιβάλλοντος

Εύρος θερμοκρασίας λειτουργίας	32°F (0°C) - 104°F (40°C)
Σχετική υγρασία λειτουργίας	0-95%
Ατμοσφαιρική πίεση λειτουργίας	10,2 psi (70 kPa) – 15,4 psi (106 kPa)
Εύρος θερμοκρασίας αποθήκευσης και μεταφοράς	-40°F (-40°C) - 158°F (70°C)
Σχετική υγρασία αποθήκευσης και μεταφοράς	0-95%
Ατμοσφαιρική πίεση αποθήκευσης και μεταφοράς	7,3 psi (50 kPa) – 15,4 psi (106 kPa)

Ταξινομήσεις εξοπλισμού

Ως προς την προστασία από ηλεκτροπληξία	Τάξης II και με εσωτερική τροφοδοσία
Βαθμός προστασίας από ηλεκτροπληξία	Εφαρμοζόμενα εξαρτήματα τύπου BF
Βαθμός προστασίας κατά της εισόδου υγρών	IP12 και κανονικό τροφοδοτικό
Κατάσταση λειτουργίας	Διαλείπουσα λειτουργία: 30 λεπτά σε λειτουργία, 30 λεπτά εκτός λειτουργίας

Εξοπλισμός μη κατάλληλος για χρήση σε περιβάλλον ενός εύφλεκτου αναισθητικού μείγματος με αέρα ή με οξυγόνο ή υποξείδιο του αζώτου.

Ταξινόμηση ISO

Σειρά 7314P μόνο - Ηλεκτρικός ιατρικός εξοπλισμός αναρρόφησης για χρήση και μεταφορά κατά EN ISO 10079-1 : 2009
Υψηλή ροή/Υψηλό κενό
Σειρά 7314D μόνο - Ηλεκτρικός ιατρικός εξοπλισμός αναρρόφησης για χρήση χωρίς μεταφορά κατά EN ISO 10079-1 : 2009

* Οι συνθήκες μπορεί να ποικίλλουν ανάλογα με το υψόμετρο πάνω από τη στάθμη της θάλασσας, τη βαρομετρική πίεση και τη θερμοκρασία.

Σημείωση κατασκευαστή

Σας ευχαριστούμε που επιλέξατε μια Μονάδα Αναρρόφησης DeVilbiss. Θέλουμε να είστε ένας ικανοποιημένος πελάτης. Αν έχετε ερωτήσεις ή σχόλια, παρακαλείστε να τα στείλετε στο διεύθυνσή μας, η οποία αναγράφεται στο οπισθόφυλλο.

Για σέρβις επικοινωνήστε με τον εξουσιοδοτημένο προμηθευτή της DeVilbiss Healthcare:

Τηλέφωνο	Ημερομηνία αγοράς	Αύξων αριθμός
----------	-------------------	---------------

ΟΔΗΓΙΕΣ ΚΑΙ ΔΗΛΩΣΗ ΚΑΤΑΣΚΕΥΑΣΤΗ ΤΗΣ DEVILBISS

ΠΡΟΕΙΔΟΠΟΙΗΣΗ

Τα Ιατρικά Ηλεκτρικά Μηχανήματα απαιτούν ιδιαίτερες προφυλάξεις σχετικά με την ΗΜΣ και πρέπει να εγκατασταθούν και να τεθούν σε λειτουργία σύμφωνα με τις πληροφορίες Ηλεκτρομαγνητικής Συμβατότητας (ΗΣ) που παρέχονται στα επισυναπτόμενα έγγραφα.

Οι φορητοί εξοπλισμοί επικοινωνίας ΡΔ ενδέχεται να επηρεάσουν τον Ιατρικό Ηλεκτρικό Εξοπλισμό.

Ο εξοπλισμός ή το σύστημα δεν πρέπει να χρησιμοποιούνται πλησίον άλλου εξοπλισμού ή στοιβασμένα επάνω σε άλλο εξοπλισμό και εάν η απαραίτητη η χρήση του ενός δίπλα στον άλλον ή το στοίβαγμα, ο εξοπλισμός ή το σύστημα πρέπει να τεθούν υπό παρακολούθηση για να επαληθεύσουν κανονική λειτουργία στη διαμόρφωση με την οποία θα χρησιμοποιηθούν.

ΣΗΜΕΙΩΣΗ—Οι πίνακες ΗΜΣ και άλλες οδηγίες παρέχουν πληροφορίες στον πελάτη ή στο χρήστη που είναι απαραίτητες για τον καθορισμό καταλληλότητας του εξοπλισμού ή του συστήματος για το ηλεκτρομαγνητικό περιβάλλον χρήσης, και για τη διαχείριση του ηλεκτρομαγνητικού περιβάλλοντος χρήσης για να επιτραπεί στον εξοπλισμό ή στο σύστημα να εκτελέσει την προοριζόμενη χρήση του χωρίς να παρενοχλεί άλλον εξοπλισμό και συστήματα ή μη-ιατρικό ηλεκτρικό εξοπλισμό.

Οδηγία και Δήλωση Κατασκευαστή – Εκπομπές όλου του εξοπλισμού και συστημάτων

Η συσκευή αυτή προορίζεται για χρήση στο ηλεκτρομαγνητικό περιβάλλον που προδιαγράφεται παρακάτω. Ο πελάτης ή ο χρήστης αυτής της συσκευής πρέπει να εξασφαλίσει ότι χρησιμοποιείται σε τέτοιο περιβάλλον.

Δοκιμή εκπομπής	Συμβατότητα	Ηλεκτρομαγνητική επιβολή - Οδηγία
Εκπομπές ΡΣ CISPR 11	Ομάδα 1	Η συσκευή αυτή χρησιμοποιεί ενέργεια ΡΣ μόνο για την εσωτερικής της λειτουργία. Συνεπώς, οι εκπομπές ΡΣ της είναι πολύ χαμηλές και δεν είναι πιθανόν να προκαλέσουν καμία παρεμβολή σε ηλεκτρονικό εξοπλισμό που βρίσκεται πλησίον της.
Εκπομπές ΡΣ CISPR 11	Ομάδα Β Ακτινοβολούμενες και Διεξαγόμενες εκπομπές	Η συσκευή αυτή είναι κατάλληλη για χρήση σε όλα τα περιβάλλοντα συμπεριλαμβανομένων και των οικιακών, και αυτών που συνδέονται άμεσα με το δημόσιο δίκτυο παροχής ηλεκτρισμού χαμηλής τάσης που προμηθεύει κτίρια που χρησιμοποιούνται για οικιακούς σκοπούς.
Αρμονία IEC 61000-3-2	Κλάση Α	
Ταλάντευση IEC 61000-3-3	Συμμορφώνεται	

Δοκιμή ατρωσίας	Επίπεδο δοκιμής IEC 60601	Επίπεδο συμμόρφωσης	Ηλεκτρομαγνητικό περιβάλλον - Οδηγία
Ηλεκτροστατική εκπομπή (ESD) IEC 61000-4-2	±6kV επαφή ±8kV αέρας	±6kV επαφή ±8kV αέρας	Τα πατώματα πρέπει να είναι ξύλινα, τσιμεντένια ή από κεραμικά πλακάκια. Εάν τα πατώματα είναι συνθετικά, η σχετική υγρασία πρέπει να είναι τουλάχιστον 30%.
Ηλεκτρική ταχεία μεταβατική/έκρηξη IEC 61000-4-4	±2kV σε κύριο αγωγό ΕΡ	±2kV σε κύριο αγωγό ΕΡ	Η ποιότητα της κεντρικής τροφοδοσίας πρέπει να είναι ίδια με αυτήν ενός τυπικού εμπορικού ή νοσοκομειακού περιβάλλοντος.
Υπερροή IEC 61000-4-5	±1kV διαφορικό ±2kV κοινό	±1kV διαφορικό ±2kV κοινό	Η ποιότητα της κεντρικής τροφοδοσίας πρέπει να είναι ίδια με αυτήν ενός τυπικού εμπορικού ή νοσοκομειακού περιβάλλοντος.
Πτώση τάσης, μικρές διακοπές και διαφοροποιήσεις τάσης στις γραμμές εισόδου παροχής ρεύματος IEC 61000-4-11	>95% Πτώση για 0,5 κύκλο 60% Πτώση για 5 κύκλους 30% Πτώση για 25 κύκλους >95% Πτώση για 5 δευτερόλεπτα	>95% Πτώση για 0,5 κύκλο 60% Πτώση για 5 κύκλους 30% Πτώση για 25 κύκλους >95% Πτώση για 5 δευτερόλεπτα	Η ποιότητα της κεντρικής τροφοδοσίας πρέπει να είναι ίδια με αυτήν ενός τυπικού εμπορικού ή νοσοκομειακού περιβάλλοντος. Εάν ο χρήστης αυτής της συσκευής απαιτεί συνεχόμενη λειτουργία κατά τη διακοπή ρεύματος, συνιστάται να τροφοδοτείται η συσκευή από παροχή αδιάκοπης τροφοδοσίας ή από μπαταρία.
Συχνότητα τροφοδοσίας 50/60Hz Μαγνητικό πεδίο IEC 61000-4-8	3 A/m	3 A/m	Τα μαγνητικά πεδία συχνότητας τροφοδοσίας πρέπει να είναι ίδια με αυτά ενός τυπικού εμπορικού ή νοσοκομειακού περιβάλλοντος.
Διεξαγόμενη ΡΣ IEC 61000-4-6	3 Vrms από 150 kHz έως 80 MHz	3 Vrms	Οι φορητοί εξοπλισμοί επικοινωνίας ΡΣ πρέπει να ξεχωρίζονται από τη συσκευή για όχι λιγότερο διάστημα από τις συνιστώμενες αποστάσεις που υπολογίζονται/δίνονται παρακάτω: $D=(1,2)\sqrt{P}$
Ακτ νοβολούμενη ΡΣ IEC 61000-4-3	3 V/m 80 MHz έως 2,5 GHz	3V/m	$D=(1,2)\sqrt{P}$ 80 έως 800 MHz $D=(2,3)\sqrt{P}$ 800 MHz έως 2,5 GHz Όπου P είναι η μέγιστη βαθμολογία τροφοδοσίας σε βατ και D είναι η συνιστώμενη απόσταση σε μέτρα. Οι ισχύς πεδίου από σταθερούς πομπούς, όπως καθορίζονται από μια ηλεκτρομαγνητική έρευνα πεδίου, δεν πρέπει να είναι λιγότερες από τα επίπεδα συμμόρφωσης (3 Vrms και 3 V/m). Η παρεμβολή μπορεί να συμβεί στη γειτνίαση εξοπλισμού που περιέχει έναν πομπό.

Για πομπούς που βαθμολογούνται σε μέγιστη τροφοδοσία εξόδου που δεν δίνονται παραπάνω, η συνιστώμενη απόσταση διαχωρισμού d σε μέτρα (μ), μπορεί να υπολογισθεί χρησιμοποιώντας την εξίσωση που ισχύει για τη συχνότητα του πομπού, όπου το P είναι η μέγιστη βαθμολογία τροφοδοσίας εξόδου του πομπού σε βατ (W) σύμφωνα με τον κατασκευαστή του πομπού.

Σημείωση 1: Στα 80 MHz και 800 MHz, ισχύει η απόσταση διαχωρισμού για την υψηλότερη συχνότητα εύρους.

Σημείωση 2: Αυτές οι οδηγίες μπορεί να μην ισχύουν σε όλες τις περιπτώσεις. Ο ηλεκτρομαγνητικός πολλαπλασιασμός επηρεάζεται από απορρόφηση και αντικατοπτρισμό από δομές, αντικείμενα και άτομα.

Συνιστώμενες αποστάσεις διαχωρισμού μεταξύ φορητού εξοπλισμού επικοινωνιών και αυτής της συσκευής. Η συσκευή αυτή και το σύστημα ΔΕΝ αποτελούν εξοπλισμό υποστήριξης στη ζωή

Η συσκευή αυτή ενδείκνυται για χρήση στο ηλεκτρομαγνητικό περιβάλλον στο οποίο ελέγχονται οι ακτ νοβολούμενες παρεμβολές. Ο πελάτης ή ο χρήστης αυτής της συσκευής μπορεί να βοηθήσει στην αποτροπή ηλεκτρομαγνητικής παρεμβολής διατηρώντας ελάχιστη απόσταση μεταξύ του φορητού εξοπλισμού επικοινωνιών ΡΣ και της συσκευής όπως συνιστάται παρακάτω, σύμφωνα με τη μέγιστη τροφοδοσία εξόδου του εξοπλισμού επικοινωνιών.

Μέγιστη Τροφοδοσία Εξόδου (Βατ)	Συνιστώμενες αποστάσεις διαχωρισμού για τη συσκευή (μέτρα)		
	150 kHz έως 80 MHz $D=(1,2)\sqrt{P}$	80 έως 800MHz $D=(1,2)\sqrt{P}$	800 MHz έως 2,5 GHz $D=(2,3)\sqrt{P}$
0,01	0,12	0,12	0,23
0,1	0,38	0,38	0,73
1	1,2	1,2	2,3
10	3,8	3,8	7,3
100	12	12	23

Για πομπούς που βαθμολογούνται σε μέγιστη τροφοδοσία εξόδου που δεν δίνονται παραπάνω, η συνιστώμενη απόσταση διαχωρισμού d σε μέτρα (μ), μπορεί να υπολογισθεί χρησιμοποιώντας την εξίσωση που ισχύει για τη συχνότητα του πομπού, όπου το P είναι η μέγιστη βαθμολογία τροφοδοσίας εξόδου του πομπού σε βατ (W) σύμφωνα με τον κατασκευαστή του πομπού.



















Σημείωση 1: Στα 80 MHz και 800 MHz, ισχύει η απόσταση διαχωρισμού για την υψηλότερη συχνότητα εύρους.

Σημείωση 2: Αυτές οι οδηγίες μπορεί να μην ισχύουν σε όλες τις περιπτώσεις. Ο ηλεκτρομαγνητικός πολλαπλασιασμός επηρεάζεται από απορρόφηση και αντικατοπτρισμό από δομές, αντικείμενα και άτομα.

SPIS TREŚCI

Symbole IEC	PL - 56
Podstawowe środki ostrożności	PL - 56
Zalecenia dotyczące eksploatacji urządzenia w odniesieniu do lokalizacji	PL - 57
Wprowadzenie	PL - 57
Akcesoria / części zamienne	PL - 57
Podstawowe komponenty ssaka medycznego DeVilbiss serii 7314	PL - 58
Montaż i obsługa urządzenia	PL - 59
Ładowanie baterii i konserwacja filtra	PL - 60
Zalecenia dotyczące czyszczenia	PL - 61
Uwagi dostawcy	PL - 62
Wykrywanie i usuwanie usterek	PL - 63
Specyfikacje/klasyfikacje	PL - 63
Wytyczne oraz deklaracja producenta	PL - 64

IDENTYFIKACJA SYMBOLI

	Uwaga, przeczytać instrukcję obsługi		Wskaźnik biegunów dodatniego na bolcu środkowym		Ładowanie baterii
	Przeczytać zalecenia dotyczące obsługi		Część aplikacyjna typu BF		Niski poziom naładowania baterii
	Data produkcji		Urządzenie włączone		Chronić przed wilgocią
	Prąd stały		Urządzenie wyłączone (zewnętrzne ładowanie baterii)		Nie moczyć
	Prąd zmienny		Zewnętrzne źródło zasilania		Zgodnie z obowiązującymi przepisami federalnymi Stanów Zjednoczonych, niniejsze urządzenie może być sprzedawane przez lekarza lub na jego zlecenie.
	Niebezpieczeństwo zadławienia – drobne części nie są przeznaczone dla dzieci poniżej 3 lat lub osób mających skłonność do wkładania niejadalnych obiektów do ust.				
	Urządzenie jest zabezpieczone przed stałymi ciałami obcymi o wielkości ≥ 50 mm ORAZ przed przedostaniem się wody od góry do wnętrza urządzenia do jego maksymalnego kąta przechyłu wynoszącego 15° .				
	Niniejsze urządzenie wyposażone jest w elektryczne i/lub elektroniczne komponenty, które podlegają utylizacji zgodnie z Dyrektywą EU 2012/19/EU w sprawie zużytego sprzętu elektrycznego i elektronicznego.				

PODSTAWOWE ŚRODKI OSTROŻNOŚCI

Podczas korzystania z urządzeń elektrycznych, szczególnie w przypadku obecności dzieci, należy bezwzględnie przestrzegać podstawowych środków ostrożności. Przed rozpoczęciem użytkowania urządzenia zaleca się przeczytanie niniejszej instrukcji obsługi. Ważne informacje zostały podkreślone za pomocą poniższych pojęć:

NIEBEZPIECZEŃSTWO – ważne informacje dotyczące bezpieczeństwa związane z zagrożeniami mogącymi spowodować poważne obrażenia lub śmierć.

OSTRZEŻENIE – ważne informacje dotyczące bezpieczeństwa związane z zagrożeniami mogącymi spowodować poważne obrażenia.

OSTROŻNIE – informacje mające na celu niedopuszczenie do uszkodzenia produktu.

UWAGA – informacje wymagające zachowania szczególnej ostrożności.

PRZED URUCHOMIENIEM URZĄDZENIA NALEŻY PRZECZYTAĆ INSTRUKCJĘ OBSŁUGI.

ZACHOWAĆ NINIEJSZĄ INSTRUKCJĘ OBSŁUGI.

NIEBEZPIECZEŃSTWO

W celu zmniejszenia ryzyka śmiertelnego porażenia prądem elektrycznym należy przestrzegać poniższych zaleceń:

1. Nie używać urządzenia podczas kąpieli.
2. Nie umieszczać ani nie przechowywać produktu w miejscu, w którym urządzenie jest narażone na upadek do umywalki lub wanny.
3. Nie wkładać urządzenia do wody ani innych cieczy.
4. Nie chwycić urządzenia, które wpadło do wody. Niezwłocznie odłączyć urządzenie od źródła zasilania.

OSTRZEŻENIE

W celu zmniejszenia ryzyka wystąpienia oparzenia, śmiertelnego porażenia prądem elektrycznym, pożaru lub spowodowania obrażeń ciała należy postępować zgodnie z poniższymi zaleceniami:

1. Użytkowanie urządzenia przez lub w pobliżu dzieci oraz przez osoby fizycznie upośledzone wymaga bezpośredniego nadzoru.
2. Użytkować urządzenie zgodnie z przeznaczeniem opisanym w niniejszej instrukcji obsługi.
3. Nie dopuszczać do kontaktu przewodu zasilającego z gorącymi powierzchniami.
4. Nigdy nie używać urządzenia podczas snu lub będąc sennym.
5. Nie przykrywać urządzenia ani adaptera AC/DC podłączonego do źródła zasilania.
6. Nigdy nie użytkować niniejszego urządzenia, jeśli:
 - a. wtyczka lub przewód zasilający są uszkodzone;
 - b. pracuje nieprawidłowo;
 - c. zostało upuszczone lub uszkodzone;

d. zostało upuszczone do wody.

W powyższych przypadkach należy przekazać produkt do autoryzowanego centrum serwisowego DeVi biss Healthcare w celu przeprowadzenia jego przeglądu lub naprawy.

ZALECENIA DOTYCZĄCE EKSPLOATACJI URZĄDZENIA W ODNIESIENIU DO LOKALIZACJI

Urządzenie z serii 7314 zostało wyposażone w zasilacz AC/DC umożliwiający działanie urządzenia podłączonego do źródła zasilania o napięciu AC (100-240 VAC, 50/60 Hz). Jednak należy zastosować prawidłowy przewód zasilający do odpowiedniego gniazda elektrycznego.

UWAGA – przed podłączeniem urządzenia do zasilania elektrycznego należy w pierwszej kolejności sprawdzić przewód zasilający pod kątem przystosowania.

WPROWADZENIE

Ssak medyczny DeVilbiss jest przenośnym, kompaktowym urządzeniem odsysającym gwarantującym niezawodne działanie. Postępowanie zgodne z zalecanymi działaniami oraz procedurami konserwacyjnymi, opisanymi w niniejszej instrukcji obsługi, gwarantuje maksymalną żywotność produktu.

Oświadczenie o przeznaczeniu urządzenia

Urządzenie jest przeznaczone do usuwania płynów z systemu wspomaganego oddechu oraz materiałów zakaźnych z ran. Urządzenie wytwarza podciśnienie (próżnię), które odsysa płyny za pomocą jednorazowego przewodu rurowego podłączonego do pojemnika zbiorczego. Płyny kierowane są do pojemnika zbiorczego umożliwiającego ich odpowiednie usunięcie. Urządzenie to można stosować wyłącznie na zlecenie lekarza.

Przeciwwskazania

Cichego ssaka medycznego (QSU) Vacu-Aide nie należy używać do:

- drenaż klatki piersiowej
- odsysania nosowo-żołądkowego

NIEBEZPIECZEŃSTWO

Ssak medyczny DeVilbiss jest urządzeniem podciśnieniowym ssącym przeznaczonym do odsysania niepalnych substancji płynnych w zastosowaniach wyłącznie medycznych. Niewłaściwe użytkowanie urządzenia podczas zastosowań medycznych może spowodować poważne obrażenia ciała lub śmierć. W przypadku każdego zastosowania medycznego:

1. Każda operacja odsysania powinna zostać wykonana ściśle z odpowiednimi procedurami ustanowionymi przez uprawniony organ medyczny.
2. Niektóry osprzęt lub akcesoria mogą nie pasować do załączonego do produktu przewodu rurowego. Każdy osprzęt oraz akcesoria przed użyciem muszą zostać sprawdzone pod kątem prawidłowego dopasowania.

AKCESORIA / CZĘŚCI ZAMIENNE

Do ssaka medycznego DeVilbiss serii 7314 istnieje możliwość dokupienia następujących akcesoriów oraz części zamiennych:

Opis	Nr części	Opis	Nr części
Przewód rurowy pacjenta o długości 1,83 m	6305D-611	Przewód zasilający 12 VDC (1 szt./opak.)	7304D-619
Zestaw z pojemnikiem zbiorczym (wkład filtra wewnętrznego, osłona, pojemnik o pojemności 800 ml oraz opakowanie z rurką 11 cm i rurką o długości 1,8 m)	7305D-633	Zasilacz/ladowarka AC/DC (patrz specyfikacje dotyczące informacji od producenta)	7314P-613
Pojemnik jednorazowego użytku o pojemności 800 ml z wkładem filtra wewnętrznego, osłoną i rurką 11 cm (48 szt./opak.)	7305D-632	Przewód dostosowany do wymogów obowiązujących w USA	DV51D-606
Wkładem filtra (12 szt./opak.) (Do pojemnika jednorazowego użytku)	7305D-635	Przewód dostosowany do wymogów obowiązujących w Europie kontynentalnej	DV51D-607
Zestaw z pojemnikiem zbiorczym (pojemnik wielokrotnego użytku o pojemności 1200 ml, zewnętrzny filtr antybakteryjny, kolanko, rurka 11 cm)	7314D-603	Przewód dostosowany do wymogów obowiązujących w Wielkiej Brytanii	DV51D-608
Pojemnik wielokrotnego użytku o pojemności 1200 ml, zewnętrzny filtr antybakteryjny, kolanko, rurka 11 cm) (6 szt./opak.)	7314D-604	Przewód dostosowany do wymogów prawnych Australii	DV51D-609
Zewnętrzny filtr antybakteryjny (niejałowy) (12 szt./opak.) Do pojemnika wielokrotnego użytku.	7305D-608	Przewód dostosowany do wymogów obowiązujących w Japonii	DV51D-613
Futerał	7314D-606		

UWAGA – stosowanie przewodów elektrycznych oraz akcesoriów innych niż te, wymienione w niniejszej instrukcji obsługi lub materiałach referencyjnych, może prowadzić do zwiększonej emisji elektromagnetycznej lub zmniejszonej odporności elektromagnetycznej urządzenia.

Ssak medyczny DeVilbiss Vacu-Aide QSU serii 7314

z pojemnikiem jednorazowego użytku i wkładem filtra wewnętrznego

1. Manometr
2. Pokrętko regulacji podciśnienia
3. Przewód rurowy pacjenta o długości 1,83 m
4. Złącze przewodu rurowego pacjenta
5. Pojemnik jednorazowy z pokrywą (z wbudowanym zaworem pływakowym) oraz wkładem filtra
6. Filtr z przewodem rurowym 4 3/8"
7. Wejście zasilania DC (z boku)
8. Wyłącznik zasilania
9. Diody LED zasilania

Adapter AC/DC (niepokazany)

Przewód zasilający DC (niepokazany) opcjonalnie

Wewnętrzna bateria wielokrotnego ładowania (niepokazana) Tylko seria 7314P

Futerak (niepokazany) Tylko seria 7314P



z pojemnik wielokrotnego użytku z zewnętrznym filtrem antybakteryjnym

1. Manometr
2. Pokrętko regulacji podciśnienia
3. Rurowy przewód łączący 4 3/8"
4. Zewnętrzny filtr antybakteryjny
5. Złącze przewodu rurowego pacjenta
6. Przewód rurowy pacjenta o długości 1,83 m
7. Pokrywa
8. Wejście zasilania DC (z boku)
9. Wyłącznik zasilania
10. Diody LED zasilania

Adapter AC/DC (niepokazany)

Przewód zasilający DC (niepokazany) opcjonalnie

Wewnętrzna bateria wielokrotnego ładowania (niepokazana) Tylko seria 7314P

Futerak (niepokazany) Tylko seria 7314P

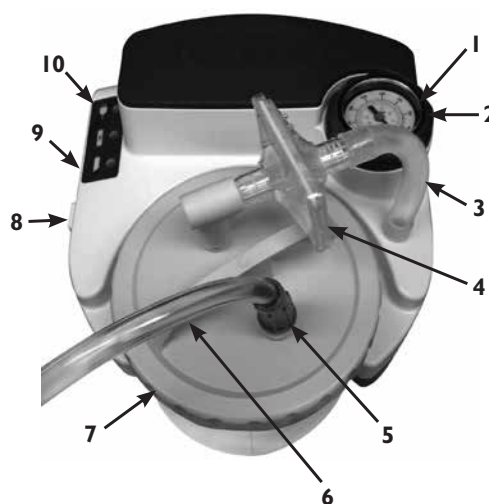

Pojemnik jednorazowego użytku z wkładem filtra wewnętrznego i osłoną

1. Rurowy przewód łączący 4 3/8"
2. Wkład filtra (Nie moczyć)
3. Pokrywa
4. Stoik
5. Osłona
6. Złącze przewodu rurowego pacjenta



Pojemnik wielokrotnego użytku z zewnętrznym filtrem antybakteryjnym

1. Rurowy przewód łączący 4 3/8"
2. Pokrywa z uszczelką O-ring
3. Zawór przelewowy
4. Stoik
5. Złącze przewodu rurowego pacjenta
6. Kolanko łączące
7. Filtr bakteryjny



MONTAŻ I OBSŁUGA URZĄDZENIA

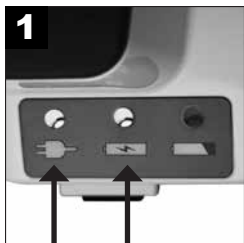

1
Naładować całkowicie baterię poprzez jej podłączenie do ładowania na **17 godzin**. (Tylko seria 7314P)

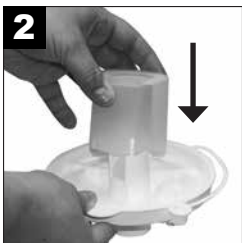

2
Jeśli dotyczy, upewnić się, że osłona jest bezpiecznie podłączona do wewnętrznej strony pokrywy wkładu filtra.



3
Bezpiecznie przymocować pokrywę do pojemnika.



4
Włożyć pojemnik do uchwytu i delikatnie wcisnąć go na miejsce. **UWAGA** – Nie stosować nadmiernej siły. Zbyt mocne wciśnięcie pojemnika może powodować przecieki i utratę ssania.



5A
Połączenie pojemnika jednorazowego użytku z wkładem filtra
wewnętrzny: Podłączyć wkład filtra do złącza przewodu na urządzeniu za pomocą rurki 11 cm.



5B
Połączenie pojemnika wielokrotnego użytku z zewnętrznym filtrem antybakteryjnym: Podłączyć dowolny koniec rurki 11 cm (wielokrotnego użytku) do złącza przewodu, a następnie podłączyć jego drugi koniec do filtra antybakteryjnego. Upewnić się, że podczas instalacji przezroczysta strona filtra bakteryjnego jest skierowana w kierunku kolanka i butelki. Nie odwracać kierunku filtra. Następnie filtr bakteryjny powinien być połączony do złącza kolankowego 90°, a kolanko powinno być podłączone do górnej części pokrywy pojemnika opisanego <Vacuum> (Próżnia).

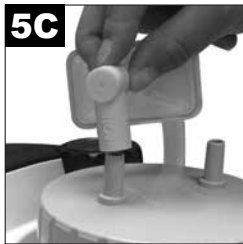

6
Zamocować przewód rurowy pacjenta o długości 1,83 m w oznaczonym symbolem <Patient> otworze znajdującym się w pokrywie pojemnika.



7
Upewnić się, że wyłącznik zasilania znajduje się w położeniu  „off” (wył.).

UWAGA – przed korzystaniem z urządzenia należy sprawdzić przewód rurowy odsysający oraz pojemnik pod kątem przecieków, pęknięć itp., oraz wszystkie przyłącza pod kątem szczelności.



7A
7314P - Wybrać wymagane źródło zasilania. (Pominąć kroki 8 w przypadku zastosowania wewnętrznej baterii zasilającej).

UWAGA – TUrządzenie 7314D nie jest fabrycznie wyposażone w wewnętrzną baterię wielokrotnego ładowania. Urządzenie 7314P jest fabrycznie wyposażone w wewnętrzną baterię wielokrotnego ładowania i dotyczą go wszystkie zawarte w tym przewodniku instrukcje obsługi baterii.



7B
Seria 7314D (etykieta braku baterii)



8
W przypadku zastosowania zasilacza AC/DC, podłączyć mniejszy wtyk do wejścia zasilania DC znajdującego się z boku urządzenia.

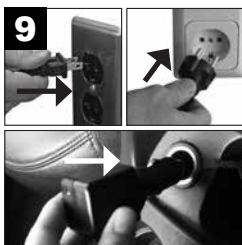

9
Drugi koniec przewodu podłączyć do gniazdka ściennego AC lub oprawy DC. **UWAGA** – adapter AC może się nagrzewać podczas ładowania lub pracy urządzenia. Zjawisko to jest normalne.



10
Ustawić wyłącznik urządzenia w położeniu  „on” (wł.).



11
Ustawić wymaganą wartość odsysania.



12
Sprawdzić ustawioną wartość odsysania. **UWAGA** – przed rozpoczęciem pracy z urządzeniem należy zawsze sprawdzić działanie operacji odsysania poprzez zasłonięcie końcówki przewodu rurowego i jednocześnie obserwowanie manometru. Ustawić pokrętkę na wymaganej wartości.

OSTRZEŻENIE

Jeżeli urządzenie nie zostało podłączone do zewnętrznego źródła zasilania, a bateria nie została naładowana, wówczas zapali się wskaźnik niskiego poziomu naładowania baterii oraz znacząco spadnie wydajność urządzenia. Po zapaleniu się wskaźnika należy niezwłocznie podłączyć urządzenie do innego źródła zasilania w celu niedopuszczenia do przerwania operacji odsysania.

UWAGA – manometr służy wyłączeniu w celach informacyjnych. Jeśli wydajność urządzenia znacznie spadnie, należy sprawdzić dokładność wskazań manometru.

OSTROŻNIE – podczas załączenia zaworu pływakowego zawartość pojemnika zbiorczego powinna znajdować się w trybie opróżniania. Dalsze odsysanie po zakończeniu opróżniania może spowodować uszkodzenie pompy próżniowej.

OSTROŻNIE – cofanie się płynów do urządzenia może świadczyć o uszkodzeniu pompy próżniowej. W takiej sytuacji należy przekazać urządzenie do centrum serwisowego.

ŁADOWANIE BATERII I KONSERWACJA FILTRA

Ładowanie baterii (Tylko seria 7314P)

W przypadku serii 7314P urządzenia są wyposażone w zainstalowaną fabrycznie baterię wielokrotnego ładowania. Urządzenie będzie miało lampki wskazujące stan niskiego naładowania baterii oraz ładowanie.



1 Upewnić się, że wyłącznik zasilania znajduje się w położeniu „off” (wył.).



2 Podłączyć mniejszy wtyk adaptera AC/DC do wejścia zasilania DC.

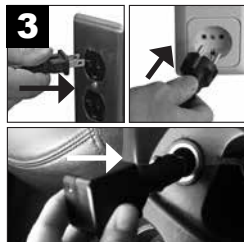

3 Drugi koniec przewodu podłączyć do gniazdka ściennego AC lub oprawy DC.



4 Rozpocznie się ładowanie baterii. W celu całkowitego naładowania bateria musi być ładowana przez 17 godzin.

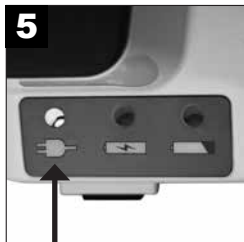

5 Ładowanie baterii zakończone.

Funkcje wskaźników LED:



Zielony — świeci w przypadku podłączenia urządzenia do zewnętrznego źródła zasilania AC/DC.



Żółty — bateria w trybie ładowania. Po całkowitym naładowaniu baterii wskaźnik gaśnie.



Czerwony — niski poziom naładowania baterii. Po zaświeceniu się tego wskaźnika należy niezwłocznie podłączyć urządzenie do innego źródła zasilania w celu naładowania baterii.

UWAGA – Przed pierwszym użyciem ładować baterię przez co najmniej 17 godzin.

UWAGA — Po każdym użyciu naładować w pełni baterię. Urządzenie będzie stopniowo ładować baterię po zgaszeniu wskaźnika ładowania, w związku z czym należy pozostawić urządzenie podłączone do źródła prądu przemiennego, gdy nie jest używane.

OSTROŻNIE – całkowite rozładowanie baterii może skrócić jej żywotność. Od momentu zapalenia się wskaźnika poziomu naładowania baterii urządzenie powinno pracować maksymalnie kilka minut. Baterię należy jak najszybciej naładować.

UWAGA – Czas pracy urządzenia skraca się wraz ze upływem czasu użytkowania baterii.

UWAGA – Czas pracy urządzenia skraca się także w przypadku pozostawienia baterii rozładowanej przez dłuższy czas.

UWAGA DOTYCZĄCA PRZECHOWYWANIA – Przed rozpoczęciem przechowywania, baterię należy ładować przez co najmniej 17 godzin, a także co najmniej raz na 6 miesięcy. Ważne — w przypadku przekroczenia okresu 6 miesięcy między ładowaniami baterii, bateria może zapewnić pełny czas pracy po ukończeniu 3 pełnych cykli ładowania i rozładowywania.

UWAGA – czas pracy urządzenia w trybie ciągłym przy całkowicie naładowanej baterii i zerowym podciśnieniu (swobodny przepływ) wynosi około 60 minut. Czas pracy urządzenia ulegnie skróceniu w przypadku wyższych wartości podciśnienia.

UWAGA – podczas ładowania baterii należy korzystać z zewnętrznego źródła zasilania i sprawdzić, czy wskaźnik ładowania jest zapalony, gdy urządzenie jest wyłączone. Jeżeli bateria nie ładuje się, przed skontaktowaniem się z autoryzowanym przedstawicielem firmy DeVilbiss Healthcare należy upewnić się, że stosowany model ma zainstalowaną baterię.

UWAGA – wewnętrzna bateria wielokrotnego użytku jest szczelnie zamkniętym akumulatorem elektrycznym. W celu właściwego zutilizowania baterii należy skontaktować się z odpowiednimi władzami lokalnymi.

UWAGA – nie podłączać adaptera AC do gniazdka sterowanego przełącznikiem w celu zapewnienia stałego zasilania urządzenia.

UWAGA – nie podłączać przewodu zasilającego DC do gniazdka, które nie posiada stałego zasilania.

Wymiana wkładu filtra pjemnika jednorazowego użytku (do użytku przez jednego pacjenta)

Wyjąć filtr po każdym przelaniu się płynu lub co dwa miesiące, w zależności od tego, co nastąpi pierwsze.



1 Ustawić wyłącznik urządzenia w położeniu „off” (wył.).



2 Wyjąć filtr z przewodem rurowym 4%.



3 Zamontować nowy filtr z przewodem rurowym.

UWAGA – nie wolno stosować zamienników do filtra. Stosowanie zamiennika do filtra może prowadzić do zanieczyszczenia lub spadku wydajności urządzenia. Zaleca się stosowanie wyłącznie filtrów DeVilbiss.

UWAGA – filtr wyposażony jest we wkład hydrofobowy. Jeśli wkład filtra pochłonie wilgoć, przepływ powietrza zostanie wyłączony. W takiej sytuacji należy wymienić filtr. Nie wyjmować wkładu filtra z jego obudowy.

UWAGA – wkładem filtra (7305D-635 12/opakowanie) można zakupić u autoryzowanego przedstawiciela DeVilbiss Healthcare.

Wymiana filtra antybakteryjnego, pojemnika wielokrotnego użytku (do użytku przez jednego pacjenta):

Wymienić filtr bakteryjny po każdym przelaniu się płynu lub co dwa miesiące, w zależności od tego, co nastąpi pierwsze.

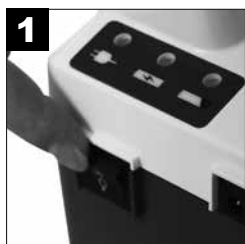

1 Ustawić wyłącznik urządzenia w położeniu „off” (wył.).

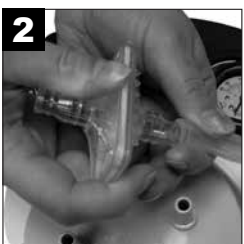

2 Wyjąć filtr odłączając go od ssaka medycznego i pokrywy.



Wymienić filtr na nowy, czysty filtr bakteryjny DeVilbiss (niesterylny) i zamontować go w pokrywie ssaka medycznego. Upewnić się, że podczas instalacji przezroczysta strona filtra bakteryjnego jest skierowana w kierunku kolanka i bute ki. Nie odwracać kierunku filtra. Dodatkowe filtry (7305D-608 12/opakowanie) można zakupić u autoryzowanego przedstawiciela DeVilbiss Healthcare.

UWAGA – nie wolno stosować zamienników do filtra. Stosowanie zamiennika do filtra może prowadzić do zanieczyszczenia lub spadku wydajności urządzenia. Zaleca się stosowanie wyłącznie filtrów DeVilbiss.

UWAGA – Filtr bakteryjny należy wymieniać między pacjentami.

ZALECENIA DOTYCZĄCE CZYSZCZENIA

OSTRZEŻENIE

Aby zapobiec ryzyku możliwego zakażenia ze skażonych roztworów czyszczących/dezynfekujących, należy zawsze przygotować świeży roztwór dla każdego cyklu mycia i wyrzucać roztwór po każdym użyciu.

UWAGA– Informacje dezynfekujące opierają się na klinicznych wytycznych AARC dotyczących odsysania pacjenta w domu.

Pojemnik zbiorczy jednorazowego użytku, z wkładem filtra wewnętrznego

UWAGA– Jednorazowy pojemnik zbiorczy wraz z pokrywą są przeznaczone do użytku przez jednego pacjenta.

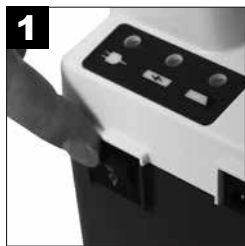

1 Ustawić wyłącznik urządzenia w położeniu „off” (wyl.) i poczekać do zredukowania podciśnienia.

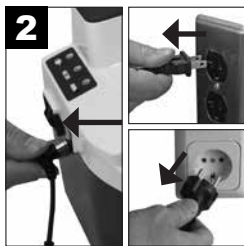

2 Odłączyć urządzenie od źródła zasilania.

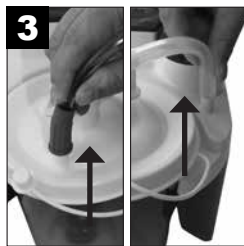

3 Odłączyć przewód rurowy i wyjąć pojemnik z uchwytu.



4 Ostrożnie zdjąć pokrywę i usunąć zawartość.
UWAGA – Pojemnik należy opróżniać i czyścić po każdym użyciu.



5A Wyjąć filtr z przewodem rurowym 4” i odłożyć na bok.



5B Filtr NIE MOŻE ulec zawilgoceniu. Materiału filtra nie można wyjmować z kolanka.



6 Umyć pojemnik wraz z pokrywą i osłoną w roztworze ciepłej wody z płynem do mycia naczyń. Oplukać ciepłą, czystą wodą.



7 Namoczyć w roztworze złożonym z 1 części octu (stężenie kwasu octowego $\geq 5\%$) i 3 części wody (55°C – 65°C) na 60 minut. Wypłukać czystą, ciepłą wodą i pozostawić do wyschnięcia.

UWAGA– Rozmontowany pojemnik można także myć w zmywarce, wyłącznie na górnej półce, jeśli ustawiony jest cykl z temperaturą wody w zakresie 55°C – 65°C .

OSTRZEŻENIE – Nie usuwać z pokrywy pływak. W przypadku usunięcia pływak grozi zadławieniem.

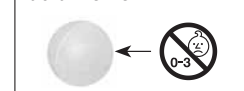

Pojemnik zbiorczy wielokrotnego użytku z filtrem antybakteryjnym zewnętrznym



1 Ustawić wyłącznik urządzenia w położeniu „off” (wyl.) i poczekać do zredukowania podciśnienia.

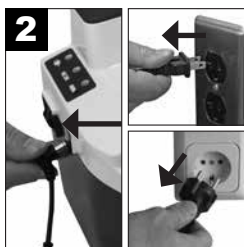

2 Odłączyć urządzenie od źródła zasilania.

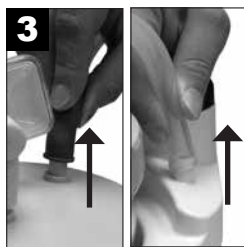

3 Odłączyć przewód rurowy i wyjąć pojemnik z uchwytu.



4 Ostrożnie zdjąć pokrywę i usunąć zawartość.
UWAGA – Pojemnik należy opróżniać i czyścić po każdym użyciu.



5 Zdjąć filtr bakteryjny, przewód rurowy 4” oraz kolanko łączące i odłożyć na bok. Zdjąć z pokrywy uszczelkę i zawór przelewowy.



6 Umyć słoik, uszczelkę i zawór przelewowy w roztworze ciepłej wody z łagodnym detergentem w płynie (np. Dawn lub Palmolive) i przepłukać czystą, ciepłą wodą wodociągową. Następnie dezynfekować przy użyciu jednej z następujących metod.

W przypadku stosowania u jednego pacjenta:

1. Namoczyć w roztworze złożonym z 1 części octu (stężenie kwasu octowego $\geq 5\%$) i 3 części wody (55°C – 65°C) na 60 minut. Wypłukać czystą, ciepłą wodą i pozostawić do wyschnięcia w czystym miejscu.
2. Namoczyć w dostępnym w handlu (bakteriobójczym) środku dezynfekującym. Uważnie przestrzegać zalecanych przez producenta rozcieńczeń i instrukcji.

W przypadku stosowania u wielu pacjentów:

1. Gdy części są całkowicie suche, umieścić słoik i pokrywę w autoklawie otworem w dół. Upewnić się, że części nie dotykają się. Rozpocząć jeden cykl sterylizacji parą w temperaturze 121°C (250°F) przez 15 minut. **WSKAZÓWKA**– Gwarancja słoika obejmuje do 30 cykli sterylizacji w autoklawie we wskazanych warunkach.
2. Między pacjentami należy utylizować i wymieniać filtr, przewód rurowy oraz kolanko.

Rurka pacjenta o długości 1,8 m (do użytku przez jednego pacjenta)



Wyjąć przewód z pokrywy.



Dokładnie przepłukać przewód pod bieżącą wodą.



Następnie namoczyć w roztworze złożonym z 1 części octu (stężenie kwasu octowego $\geq 5\%$) i 3 części wody (55°C - 65°C) na 60 minut. Wypłukać czystą, ciepłą wodą i pozostawić do wyschnięcia.

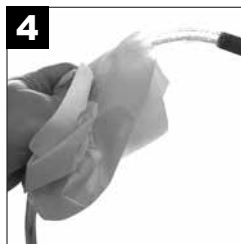

Czyścić powierzchnię zewnętrzną, przecierając ją czystą, wilgotną szmatką.

Adapter AC/DC

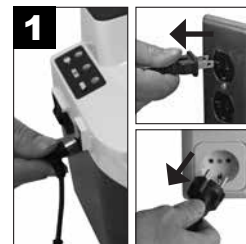

Odląć adapter AC/DC od urządzenia i źródła zasilania.



Przetrzeć obudowę adaptera AC/DC oraz przewody suchą szmatką.

Ssak medyczny (do użytku przez jednego pacjenta)

UWAGA – nie zanurzać urządzenia w wodzie, ponieważ spowoduje to uszkodzenie pompy próżniowej.

UWAGA – do czyszczenia urządzenia nie używać środków czyszczących i dezynfekujących zawierających amoniak, benzen lub aceton.



Ustawić wyłącznik urządzenia w położeniu „off” (wył.) i poczekać do zredukowania podciśnienia.

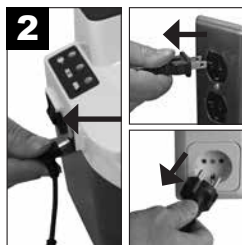

Odląć urządzenie od źródła zasilania.



Przetrzeć obudowę urządzenia czystą szmatką, stosując ogólnie dostępny w handlu środek dezynfekujący (bakteriobójczy).

Futerał (do użytku przez jednego pacjenta)



Przetrzeć czystą szmatką zwilżoną detergentem lub środkiem dezynfekującym.

Ssak medyczny (do użycia przez wielu pacjentów)

Czyszczenie i dezynfekcja urządzenia w przypadku zmiany pacjenta

W sytuacji, gdy urządzenia medyczne były już używane przez pacjenta, należy zakładać skażenie ludzkimi patogenami (chyba że udowodniono inaczej), w związku z czym następny pacjent, użytkownik i inne osoby należy chronić przez zastosowanie odpowiednich środków ostrożności. W związku z tym w przypadku zmiany pacjenta należy chronić inne osoby podczas transportu i obsługi urządzenia, a urządzenie musi zostać odpowiednio wyczyszczone i zdezynfekowane przez odpowiednio wyszkolony personel w celu zapewnienia ochrony następnego pacjenta. Pełny cykl czyszczenia może przeprowadzić jedynie producent lub wykwalifikowany dostawca/techn k serwisu firmy DeVilbiss.

UWAGA — Jeśli ssak jest użytkowany zgodnie z instrukcją w normalnych warunkach, jego wnętrze jest chronione przed narażeniem na patogeny przez filtr liniowy na pojemniku zbiorczym, dlatego dezynfekcja komponentów wewnętrznych nie jest wymagana.

UWAGA — Jeśli ssak jest użytkowany bez filtra liniowego, to jego wnętrze zostało narażone na patogeny i nie jest możliwa jego dezynfekcja.

UWAGA — Jeśli opisany poniżej cykl czyszczenia ssaka przez wykwalifikowanego dostawcę/technika firmy DeVilbiss nie jest możliwy, zabronione jest używanie ssaka przez innego pacjenta!

Firma DeVilbiss Healthcare zaleca przeprowadzenie co najmniej poniższych procedur przez producenta lub wykwalifikowaną stronę trzecią przed zastosowaniem urządzenia u różnych pacjentów.

1. Wywrzucić wszystkie akcesoria, nienadające się do ponownego użytku, tj. pojemnik zbiorczy, filtr, rurki i futerał.
2. Przy wyłączniku zasilania ustawionym w położeniu „Off” (wył.) odłączyć ssak medyczny DeVilbiss od wszystkich zewnętrznych źródeł zasilania.
3. Sprawdzić wzrokowo urządzenie pod kątem uszkodzeń, brakujących części itp.
4. Przetrzeć obudowę wilgotną szmatką i dostępnym w handlu (bakteriobójczym) środkiem do dezynfekcji, spełniającym wymagania wymienione w punkcie UWAGA poniżej, zgodnie z zalecanymi proporcjami rozcieńczania i instrukcjami producenta.

UWAGA — Nie zanurzać urządzenia w wodzie, ponieważ spowoduje to uszkodzenie pompy próżniowej.

UWAGA — Do czyszczenia urządzenia nie używać środków czyszczących i dezynfekujących zawierających amoniak, benzen lub aceton.

UWAGI DOSTAWCY

Jeśli urządzenie jest używane zgodnie z wskazówkami producenta, nie jest wymagana rutynowa kalibracja ani serwis. W przypadku zmiany pacjenta urządzenie należy w celu ochrony użytkownika odświeżyć. Odświeżanie może wykonywać wyłącznie producent lub usługodawca. Między pacjentami:

1. Sprawdzić wzrokowo urządzenie pod kątem uszkodzeń, brakujących części itp.
2. Sprawdzić, czy urządzenie i akcesoria są czyste.
3. Użyć niezależnego manometru próżniowego, aby sprawdzić, czy urządzenie dostarcza odpowiedni poziom podciśnienia, jak określono w Specyfikacjach.
4. Między pacjentami wyrzucić i zamontować nowy pojemnik zbiorczy, filtr oraz przewód rurowy.
5. Przetrzeć powierzchnię czystą szmatką zwilżoną środkiem dezynfekującym.

WYKRYWANIE I USUWANIE USTEREK

NIEBEZPIECZEŃSTWO

Zagrożenie porażeniem prądem elektrycznym. Nie otwierać obudowy urządzenia. Urządzenie nie posiada żadnych komponentów wewnętrznych wymagających obsługi użytkownika. W przypadku konieczności naprawy urządzenia, należy je przekazać do właściwego przedstawiciela DeVilbiss Healthcare lub autoryzowanego centrum serwisowego. Otwieranie obudowy urządzenia lub nieumiejętne obchodzenie się z urządzeniem jest równoznaczne z utratą gwarancji.

UWAGA – ssak medyczny DeVilbiss nie zawiera części wymagających obsługi użytkownika. Jeśli Państwa zdaniem urządzenie nie działa prawidłowo, PRZED ODDANIEM GO DO przedstawiciela DeVilbiss Healthcare, U KTÓREGO DOKONANO ZAKUPU, należy poświęcić kilka minut na sprawdzenie poniższych możliwych przyczyn usterki:

Problem	Czynności naprawcze
Urządzenie nie włącza się, gdy podłączone jest do zewnętrznego źródła zasilania. Zielony wskaźnik zewnętrznego źródła zasilania nie świeci się.	1. Sprawdzić źródła zasilania i połączenia. 2. Upewnić się, że gniazdko działa poprzez podłączenie do niego lampki.
Pompa uruchamia się, jednak nie ma ssania.	1. Sprawdzić, czy wszystkie przewody rurowe są prawidłowo podłączone. 2. Sprawdzić połączenia przewodów rurowych pod kątem pęknięć lub nieszczelności. 3. Upewnić się, czy zawór pływakowy w pojemniku zbiorczym nie jest włączony lub czy filtr nie jest zablokowany. 4. Sprawdzić pod kątem nieszczelności lub pęknięć zespół pojemnika zbiorczego.
Niski poziom ssania.	1. Użyć pokrętła regulacji podciśnienia w celu zwiększenia poziomu ssania. 2. Sprawdzić układ pod kątem nieszczelności.
Urządzenie nie włącza się (nie jest podłączone żadne zewnętrzne źródło zasilania). Tylko seria 7314P	1. Sprawdzić, czy bateria jest w pełni naładowana i/lub naładować baterię.
Bateria nie ładuje się (wskaźniki zewnętrznego źródła zasilania i ładowania baterii powinny świecić się w trybie ładowania) Tylko seria 7314P	1. Sprawdzić, czy świecą się wskaźniki zewnętrznego źródła zasilania oraz ładowania baterii. 2. Sprawdzić źródła zasilania i połączenia. 3. Upewnić się, że gniazdko działa poprzez podłączenie do niego lampki.

SPECYFIKACJE/KLASYFIKACJE

Rozmiar (włączając pojemnik)	Wys. 21,1 cm x szer. 20,3 cm x głęb. 21,6 cm (nie włączając zasilacza AC/DC)
Masa (włączając pojemnik)	Seria 7314P - 3 kg (nie włączając zasilacza AC/DC) Seria 7314D - 2 kg
Typowy poziom hałasu podczas pracy:	55 dBA
Wymagania elektryczne	100-240V~, 50/60Hz, maks. 1,2 A $\text{---}\bullet\text{---}$; 12 V --- ; maks. 33 W
Zakres podciśnienia	50 do 550 mm Hg +/- 10%*
Przepływ powietrza przy otworze wlotowym pompy:	Typowy 27 lpm (swobodny przepływ) (może być mniejszy w przypadku zasilania baterią wewnętrzną)* (UWAGA: Stosowanie materiałów flocac może zaburzyć działanie urządzenia.)
Pojemność jednorazowego pojemnika zbiorczego	800 ml
Pojemnik zbiorczy wielokrotnego użytku	1200 ml
Gwarancja	Ograniczona gwarancja na okres dwóch lat, z wyłączeniem baterii wewnętrznej (tylko seria 7314P) oraz pojemnika zbiorczego
Bateria wewnętrzna (Tylko seria 7314P)	90-dniowa
Aprobaty	IEC 60101-1-2; CSA-C22.2 # 601.1; UL 60601-1; EN 60601-1-2; ISO 10079-1; IEC 60601-1; IEC 60529 IP12; IEC 60601-1-6; CENELEC EN 60601-1
Informacja dotycząca producenta zasilacza	Emerson, model nr AD5012N2LM lub Autec Power Systems, model nr DTM36-12 lub SL Power/Ault, model nr MENB1040A1240N02
Warunki otoczenia	
Zakres temperatury roboczej	0°C – 40°C
Robocza wilgotność względna	0-95%
Robocze ciśnienie atmosferyczne	70 kPa – 106 kPa
Zakres temperatury przechowywania i transportu	-40°C – 70°C
Wilgotność względna podczas przechowywania i transportu	0-95%
Ciśnienie atmosferyczne podczas przechowywania i transportu	50 kPa – 106 kPa
Klasyfikacje urządzenia	
W odniesieniu do ochrony przed porażeniem prądem elektrycznym	Klasa II oraz zasilanie wewnętrzne
Stopień ochrony przed porażeniem prądem elektrycznym	Części aplikacyjne typu BF
Stopień ochrony na penetrację cieczy	IP 12 oraz zwykle zasilanie energią
Tryb pracy	Praca przerywana: 30 minut wł., 30 minut wył.
Urządzenie nie jest odpowiednie do użytku w obecności mieszaniny palnych środków znieczulających z powietrzem lub z tlenem bądź tlenkiem azotu.	
Klasyfikacja ISO	
Tylko seria 7314P - Urządzenia odsysające zasilane elektrycznie do użytku w terenie oraz podczas transportu, zgodnie z EN ISO 10079-1: 2009	
Wysoki przepływ/wysokie podciśnienie	
Tylko seria 7314D -Urządzenia odsysające zasilane elektrycznie do użytku innego niż podczas transportu, zgodnie z normą EN ISO 10079-1: 2009	

* Warunki mogą się różnić w zależności od wysokości nad poziomem morza, ciśnienia barometrycznego oraz temperatury.

Uwaga od producenta

Dziękujemy za zakup ssaka medycznego DeVilbiss. Chcemy, aby dołączyli Państwo do grona zadowolonych klientów. W przypadku jakichkolwiek pytań lub komentarzy prosimy o przesłanie ich na adres podany na osłonie tylnej.

W przypadku konieczności skorzystania z naprawy należy skontaktować się z autoryzowanym przedstawicielem DeVilbiss Healthcare:

Telefon	Data zakupu	Nr seryjny
---------	-------------	------------

WYTYCZNE DEVILBISS ORAZ DEKLARACJA PRODUCENTA

OSTRZEŻENIE

Medyczny sprzęt elektryczny wymaga specjalnych środków ostrożności zgodnie z Dyrektywą kompatybilności elektromagnetycznej (EMC) i powinien zostać zamontowany i oddany do eksploatacji zgodnie z informacjami EMC podanymi w powiązanej dokumentacji.

Przenośne i ruchome urządzenia radiowe mogą zakłócać pracę medycznego sprzętu elektrycznego.

Sprzęt lub system nie powinien być stosowany, jeśli przylega lub jest ustawiony na innym urządzeniu, a jeśli taki sposób użytkowania jest konieczny, należy obserwować sprzęt lub system w celu kontrolowania normalnej pracy w konfiguracji, w której będzie on używany.



















UWAGA – tabele EMC lub inne wytyczne zapewniają kluczowe informacje dla klienta lub użytkownika w celu określenia przydatności sprzętu lub systemu do użytku w środowisku elektromagnetycznym, a także podczas zarządzania środowiskiem elektromagnetycznym w celu umożliwienia wykonywania pracy sprzętu lub systemu zgodnej z przeznaczeniem bez zakłócania pracy innego sprzętu, systemów lub niemedyceznego sprzętu elektrycznego.

Wytyczne oraz deklaracja producenta – emisje sprzętu i systemów			
Niniejsze urządzenie jest przeznaczone do użytku w środowisku elektromagnetycznym określonym poniżej. Klient lub użytkownik tego urządzenia powinien zagwarantować, że będzie ono stosowane w takim środowisku.			
Test emisji	Zgodność	Emisja elektromagnetyczna wymuszona – wytyczne	
Emisje radiowe CISPR 11	Grupa 1	Urządzenie wykorzystuje energię radiową wyłącznie do funkcji wewnętrznych. Z tego względu emisje radiowe są bardzo niskie i nie ma prawdopodobieństwa spowodowania zakłóceń w pracy znajdującego się w pobliżu sprzętu elektronicznego.	
Emisje radiowe CISPR 11	Emisje promieniowane i przewodzone klasy B	Niniejsze urządzenie jest odpowiednie do użytku we wszystkich przedsiębiorstwach, włączając domowe oraz bezpośrednio podłączone do publicznej sieci niskiego napięcia, zasilającej budynki wykorzystywane w celach domowych.	
Emisje harmoniczne IEC 61000-3-2	Klasa A		
Emisje migotania IEC 61000-3-3	Zapewnia zgodność		
Test odporności	Poziom testu IEC 60601	Poziom zgodności	Środowisko elektromagnetyczne – wytyczne
Wylądowanie elektrostatyczne (ESD) IEC 61000-4-2	±6 kV na styku ±8 kV w powietrzu	±6 kV na styku ±8 kV w powietrzu	Podłogi powinny być wykonane z drewna, betonu lub płytek ceramicznych. W przypadku podłóg syntetycznych wilgotność względna powinna wynosić przynajmniej 30%.
Serie szybkich elektrycznych stanów przejściowych IEC 61000-4-4	±2 kV przy zasilaniu AC	±2 kV przy zasilaniu AC	Jakość zasilania powinna być zgodna z typową dla środowisk komercyjnych lub szpitalnych.
Udar IEC 61000-4-5	±1 kV w trybie różnicowym ±2 kV w trybie wspólnym	±1 kV w trybie różnicowym ±2 kV w trybie wspólnym	Jakość zasilania powinna być zgodna z typową dla środowisk komercyjnych lub szpitalnych.
Zapady napięcia, krótkie przerwy i wahania napięcia na wejściu zasilania IEC 61000-4-1	Zapad >95% przez 0,5 cyklu Zapad 60% przez 5 cykli Zapad 30% przez 25 cykli Zapad >95% przez 5 sekund	Zapad >95% przez 0,5 cyklu Zapad 60% przez 5 cykli Zapad 30% przez 25 cykli Zapad >95% przez 5 sekund	Jakość zasilania powinna być zgodna z typową dla środowisk komercyjnych lub szpitalnych. Jeśli użytkownik urządzenia wymaga ciągłej pracy podczas przerw w zasilaniu, zaleca się, aby urządzenie było zasilane za pomocą zasilania bezprzewodowego lub baterii.
Częstotliwość sieciowa 50/60 Hz Pole magnetyczne IEC 61000-4-8	3 A/m	3 A/m	Pole magnetyczne częstotliwości sieciowej powinno być zgodne z typową lokalizacją dla typowych środowisk komercyjnych lub szpitalnych.
Zaburzenia radioelektryczne wprowadzane IEC 61000-4-6	wartość skuteczna 3 V od 150 kHz do 80 MHz	wartość skuteczna 3 V	Przenośne i ruchome urządzenia radiowe powinny zostać oddzielone od urządzenia na odległość nie mniejszą niż zalecana odległość odstepu obliczona/podana poniżej: $D=(1,2)\sqrt{P}$
Pole elektromagnetyczne o częstotliwości radiowej IEC 61000-4-3	3 V/m 80 MHz do 2,5 GHz	3V/m	$D=(1,2)\sqrt{P}$ 80 do 800 MHz $D=(2,3)\sqrt{P}$ 800 MHz do 2,5 GHz Gdzie P jest maksymalną mocą znamionową w watach, a D jest zalecaną odległością odstepu w metrach. Natężenie pola z zainstalowanych na stałe przekaźników, określone podczas pomiarów pola magnetycznego na miejscu, powinno być niższe od poziomów zgodności (wartość skuteczna 3 V i 3 V/m). Mogą wystąpić zakłócenia w sąsiedztwie urządzeń wyposażonych w nadajnik.
W przypadku nadajników o maksymalnej mocy wyjściowej niewymienionej powyżej, zalecana odległość odstepu D w metrach (m) może zostać obliczona za pomocą równania stosowanego do częstotliwości nadajnika, w którym P jest maksymalną mocą wyjściową nadajnika w watach (W) zgodnie z danymi podanymi przez producenta nadajnika.			
Uwaga 1: przy 80 MHz i 800 MHz zastosowanie ma odległość odstepu dla wyższego zakresu częstotliwości.			
Uwaga 2: niniejsze wytyczne mogą nie mieć zastosowania w niektórych sytuacjach. Propagacja elektromagnetyczna jest zakłócana przez absorpcję i odbicie od powierzchni, obiektów i ludzi.			
Zalecane odległości odstepu pomiędzy przenośnymi i ruchomymi urządzeniami radiowymi a tym urządzeniem. To urządzenie oraz system NIE są urządzeniami podtrzymującymi życie			
Niniejsze urządzenie jest przeznaczone do użytku w środowisku elektromagnetycznym, w którym zakłócenia radiowe podlegają kontroli. Klient lub użytkownik tego urządzenia może pomóc zapobiegać zakłóceniom elektromagnetycznym poprzez zachowanie minimalnej odległości pomiędzy przenośnymi i ruchomymi urządzeniami radiowymi oraz tym urządzeniem zgodnie z poniższymi zaleceniami, przy uwzględnieniu maksymalnej mocy wyjściowej urządzenia komunikacyjnego.			
Maksymalna moc wyjściowa (Waty)	Zalecana odległość odstepu dla urządzeń (metry)		
	150 kHz do 80 MHz $D=(1,2)\sqrt{P}$	80 do 800MHz $D=(1,2)\sqrt{P}$	800 MHz do 2,5 GHz $D=(2,3)\sqrt{P}$
	0,01	0,12	0,23
	0,1	0,38	0,73
	1	1,2	2,3
	10	3,8	7,3
100	12	23	
W przypadku nadajników o maksymalnej mocy wyjściowej niewymienionej powyżej, zalecana odległość odstepu D w metrach (m) może zostać obliczona za pomocą równania stosowanego do częstotliwości nadajnika, w którym P jest maksymalną mocą wyjściową nadajnika w watach (W) zgodnie z danymi podanymi przez producenta nadajnika.			
Uwaga 1: przy 80 MHz i 800 MHz zastosowanie ma odległość odstepu dla wyższego zakresu częstotliwości.			
Uwaga 2: niniejsze wytyczne mogą nie mieć zastosowania w niektórych sytuacjach. Propagacja elektromagnetyczna jest zakłócana przez absorpcję i odbicie od powierzchni, obiektów i ludzi.			

İÇİNDEKİLER

IEC Sembolleri	TR - 65
Önemli Emniyet Tedbirleri	TR - 65
Uluslararası Seyahat	TR - 66
Giriş	TR - 66
Aksesuarlar/Yedek Parçalar	TR - 66
7314 Serisi De'Vilbiss Aspiratör Cihazının Önemli Parçaları	TR - 67
Kurulum ve Kullanım	TR - 68
Batarya Şarjı ve Filtre Bakımı	TR - 69
Temizlik Talimatları	TR - 70
Tedarikçinin Notları	TR - 71
Sorun Talimatları	TR - 72
Spesifikasyonlar/Sınıflandırmalar	TR - 72
Kılavuz ve Üretici Beyanı	TR - 73

SEMBOL TANIMLARI

	Dikkat, kullanım kılavuzuna başvurunuz		Merkez pozitif polarite göstergesi		Batarya şarjı
	Kullanım talimatlarına başvurunuz		BF tipi ekipman uygulamalı parça		Düşük batarya
	Üretim tarihi		Kompresör "On" ("Açık")		Kuru tutun
	Doğru akım		Kompresör "Off" ("Kapalı") (harici batarya şarjı)		Islatmayın
	Alternatif akım		Harici güç		ABD Federal yasaları uyarınca bu cihaz yalnızca bir doktor tarafından veya doktorun tavsiyesi ile satılabilir.
	Yutma Tehlikesi – 3 yaşından küçük çocuklar veya yenmez maddeleri ağızlarına götürebilecek diğer bireyler için tehlikeli olabilecek küçük parçalar.				
	≥ 50 mm boyutundaki katı yabancı cisimlere VE muhafaza 15°'ye kadar eğimli olduğunda d key olarak düşen su damllarına karşı koruma sağlar				
	Bu cihaz 2012/19/EU sayılı EU Elektrikli ve Elektronik Ekipman Atıkları Direktifi uyarınca geri dönüştürülmesi gereken elektrikli ve/veya elektronik donanımlar içermektedir				

ÖNEMLİ EMNİYET TEDBİRLERİ

Elektrikli ürünlerin kullanımı sırasında, özellikle çocuklar varsa, temel emniyet tedbirlerine uyulmalıdır. Cihazı kullanmadan önce tüm talimatları okuyun. Önemli bilgiler aşağıdaki terimler ile vurgulanmıştır.

TEHLİKE – Ciddi yaralanma veya ölüme neden olabilecek risklere ilişkin acil emniyet bilgileri.

UYARI – Ciddi yaralanmaya neden olabilecek risklere ilişkin önemli emniyet bilgileri.

DİKKAT – Ürünün zarar görmesini önlemeye yönelik bilgiler.

NOT – Özellikle dikkat edilmesi gereken bilgiler.

BU CİHAZI KULLANMADAN ÖNCE TÜM TALİMATLARI OKUYUNUZ. BU TALİMATLARI SAKLAYINIZ.

TEHLİKE

Elektrik çarpması riskini azaltmak için:

1. Banyo yaparken kullanmayın.
2. Cihazı bir küvet veya lavabonun içine düşme veya çekile ihtimali bulunan yerlere koymayın veya bırakmayın.
3. Su veya başka bir sıvının içine koymayın veya düşürmeyin.
4. Suyu düşen ürünü almaya çalışmayın. Hemen prizden çekin.

UYARI

Yanık, elektrik çarpması, yangın veya yaralanma riskini azaltmak için:

1. Bu ürün çocuklar veya bedensel engelli kişiler tarafından, bunlar üzerinde ya da bunların yakınında kullanılıyorsa, yakın gözetim sağlanması gerekir.
2. Bu ürünü yalnızca bu kılavuzda tarif edilen kullanım amacına uygun şekilde kullanın.
3. Güç kablosunu sıcak yüzeylerden uzak tutun.
4. Uykunuz varken kesinlikle kullanmayın.
5. Cihaz enerji altındayken, cihazın ve AC-DC adaptörünün üzerini kapatmayın.
6. Bu cihazı aşağıdaki durumlarda kesinlikle kullanmayın:
 - a. güç kablosu veya fişi hasar görmüş ise
 - b. düzgün çalışmıyorsa
 - c. düşürülmüş veya hasar görmüş ise
 - d. suya düşürülmüş ise

Bunun yerine, cihazı kontrol ve onarım için yetkili bir De'Vilbiss Healthcare servis merkezine götürün.

ULUSLARARASI SEYAHAT

7314 serisi her AC gerilim (100-240 VAC, 50/60 Hz) kaynağında kullanımı mümkün kılan bir AC-DC adaptörü ile donatılmıştır. Ancak, uygun duvar fişine takmak için doğru güç kablosu kullanılmalıdır.

NOT – Kullanmadan önce güç kablosunun uygunluğunu kontrol edin.

GİRİŞ

DeVilbiss Aspirasyon Cihazı güvenilir, taşınabilir kullanım için tasarlanmış kompakt bir tıbbi aspirasyon cihazıdır. Bu kullanım kılavuzunda ana hatlarıyla açıklanan tavsiye edilen kullanım ve bakım prosedürlerine uyulması ürünün kullanım ömrünü en yüksek seviyeye çıkaracaktır.

Kullanım Amacı Beyanı

Cihaz solunum yolu veya solunum destek sisteminden çıkan akışkanları ve yaralardan çıkan enfeksiyöz maddeleri uzaklaştırmak amacıyla kullanılır. Cihaz bir toplama kabına bağlı tek kullanımlık hortum aracılığıyla akışkanları çeken bir negatif basınç (vakum) oluşturur. Akışkanlar toplama kabında tutulur ve uygun şekilde tasfiye edilir. Cihaz yalnızca bir doktorun tavsiyesi ile kullanılabilir.

Kontrendikasyonlar

Vacu-Aide QSU şu amaçlar için kullanılmamalıdır:

- toraks drenajı
- nazogastrik emme

TEHLİKE

DeVilbiss Aspiratör Cihazı yalnızca tıbbi uygulamalardaki yanıcı olmayan akışkan malzemeleri toplamak üzere tasarlanmış bir vakumlu aspiratör cihazıdır. Tıbbi uygulamalar sırasında yanlış kullanımı yaralanma veya ölüme neden olabilir. Tüm tıbbi uygulamalarda:

1. Tüm aspirasyon işlemleri, yetkili bir tıbbi kurum tarafından belirlenen ilgili prosedürlere kesinlikle uygunluk sağlanacak şekilde yapılmalıdır.
2. Bazı aparat veya aksesuarlar temin edilen hortuma uymayabilir. Uygunluktan emin olmak için, tüm aparat veya aksesuarlar kullanımdan önce kontrol edilmelidir.

AKSESUARLAR/YEDEK PARÇALAR

Aşağıdaki malzemeler 7314 Serisi DeVilbiss Aspiratör Cihazı'nda aksesuar veya yedek parça olarak kullanılmak üzere ayrı olarak satın alınabilir:

Tanım	Parça No.	Tanım	Parça No.
6' hasta hortumu	6305D-611	12V DC güç kablosu (1 adet)	7304D-619
Toplama Kabı Kiti (İç filtre kartuşu, sıçrama koruması, 800 ml kap, 11 cm ve 1,8 m hortum paketi)	7305D-633	AC-DC adaptör/şarj cihazı (üretim bilgileri için Spesifikasyonlara bakınız)	7314P-613
800 ml kapasiteli iç filtre kartuşlu tek kullanımlık kap, sıçrama koruması ve 11 cm hortum (48 adet)	7305D-632	ABD için güç kablosu	DV51D-606
Filtre kartuşu (12 paket) (İçin Tek Kullanımlık Kap Bağlantısı)	7305D-635	Kıta Avrupa'sı için güç kablosu	DV51D-607
Toplama Kabı Seti (1200 ml çok kullanımlık kap, dış bakteri filtresi, dirsek, 11 cm hortum)	7314D-603	Birleşik Krallık için güç kablosu	DV51D-608
1200 ml çok kullanımlık kap (dış bakteri filtresi, dirsek, 11 cm hortum) (6 paket)	7314D-604	Avustralya için güç kablosu	DV51D-609
Dış bakteri filtresi (steril değil) (12 paket) Çok kullanımlık kap için.	7305D-608	Japonya için güç kablosu	DV51D-613
Taşıma çantası	7314D-606		

NOT– Bu kılavuzda veya referans verilen dokümanlarda belirtilenler dışında başka elektrik kabloları ve aksesuarların kullanımı üründen çıkan elektromanyetik emisyonların artışına veya ürünün elektromanyetik bağışıklığının azalmasına yol açabilir.

7314 Serisi DeVilbiss Vacu-Aide QSU Tek Kullanımlık Kaplı

İç Filtre Kartuşlu ve Sıçrama Korumalı Tek Kullanımlık Kap

1. Vakummetre
 2. Vakum ayar düğmesi
 3. 6' hasta hortumu
 4. Hasta hortum konnektörü
 5. Kapaklı, tek kullanımlık kap (kapağa şamandıralı bir kapatma düzeneği yerleştirilmiştir) ve filtre kartuşu
 6. 4 $\frac{3}{8}$ " hortuma sahip filtre kartuşu
 7. DC güç girişi (yan tarafta)
 8. Güç anahtarı
 9. LED güç lambaları
- AC to DC adapter (not shown)
AC-DC adaptörü (gösterilmemiştir)
DC güç kablosu (gösterilmemiştir) İsteğe bağlı
Şarj edilebilir dâhili batarya (gösterilmemiştir) yalnızca 7314P serisi
Taşıma çantası (gösterilmemiştir) yalnızca 7314P serisi

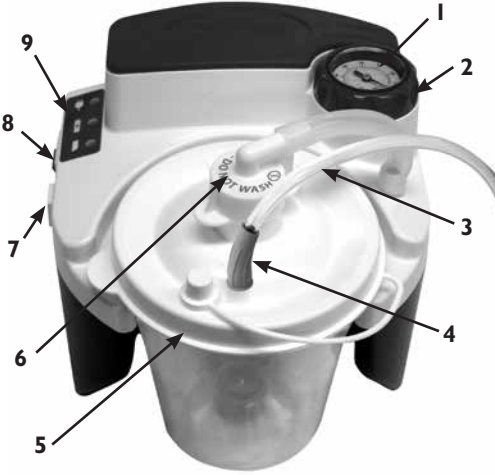

Dış Bakteri Filtreli Çok Kullanımlık Kap

1. Vakummetre
 2. Vakum ayar düğmesi
 3. 4 $\frac{3}{8}$ " bağlantı hortumu
 4. External bacteria filter
 5. Hasta hortum konnektörü
 6. 6' hasta hortumu
 7. Lid
 8. DC güç girişi (yan tarafta)
 9. Güç anahtarı
 10. LED güç lambaları
- AC-DC adaptörü (gösterilmemiştir)
DC güç kablosu (gösterilmemiştir) İsteğe bağlı
Şarj edilebilir dâhili batarya (gösterilmemiştir) yalnızca 7314P serisi
Taşıma çantası (gösterilmemiştir) yalnızca 7314P serisi

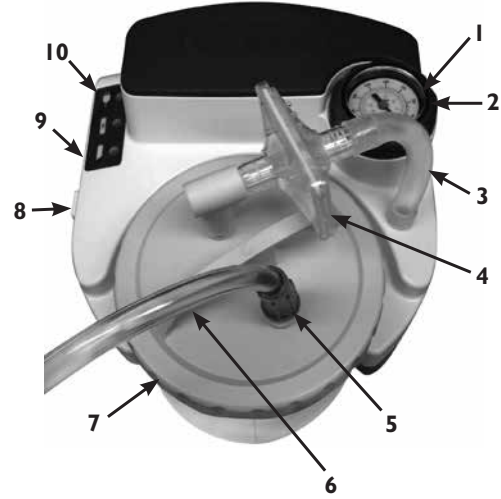

İç Filtre Kartuşlu ve Sıçrama Korumalı Tek Kullanımlık Kap

1. 4 $\frac{3}{8}$ " bağlantı hortumu
2. Filtre kartuşu (İslatmayın)
3. Kapak
4. Kap
5. Sıçrama koruması
6. Hasta hortum konnektörü



Dış Bakteri Filtreli Çok Kullanımlık Kap

1. 4 $\frac{3}{8}$ " bağlantı hortumu
2. O halkalı kapak
3. Taşma valfi
4. Kap
5. Hasta hortum konnektörü
6. Bağlantı dirseği
7. Bakteri filtresi



KURULUM VE KULLANIM

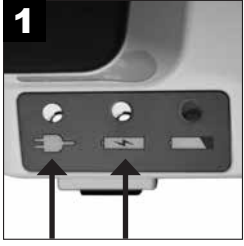

1
Bataryayı **17 SAAT** boyunca tamamen şarj edin. (yalnızca 7314P serisi)

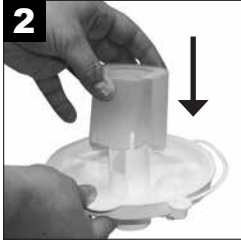

2
Eğer uygunsa, sıçrama korumasının, filtre kartuşunun üzerindeki kapağın iç kısmına güvenli bir şekilde takıldığından emin olun.



3
Kapağı kaba güvenli bir şekilde oturtun.



4
Kabi tutucunun içine sokun ve nazikçe yerine itin. **NOT** – Aşırı güç kullanmayın. Kabi aşağıya doğru çok fazla bastırmak, olası sızıntılara veya emiş gücü kaybına neden olabilir.



5A
İç filtre kartuşu bağlantılı Tek Kullanımlık Kap: Filtre kartuşundan çıkan 11 cm hortumu ünite üzerindeki hortum konektörüne takın.



5B
Dış Bakteri Filtre Bağlantılı Çok Kullanımlık Kap: 4-3/8" (çok kullanımlık) hortumun bir ucunu hortum konektörüne, diğer ucunu da bakteri filtresine bağlayın. Takma işlemi sırasında, bakteri filtresinin temiz tarafının dirsek ve şişe tarafına baktığından emin olun. Filtrenin yönünü ters çevirmeyin. Bakteri filtresi bu durumda 90° dirsek bağlantısına bağlanmalı ve dirsek de kap kapağının <Vacuum> (Vakum) yazan üst kısmına bağlanmalıdır.



6
6' hasta hortumunu <Patient> (<Hasta>) yazısı ile gösterilen delikten kap kapağına takın.



7
Güç anahtarının  "off" ("kapalı") konumunda olduğundan emin olun.

NOT— Aspiratör hortumu ve kaptaki sızıntı, çatlak vb kusurlar olup olmadığını kontrol edin ve kullanımdan önce tüm bağlantıların güvenli olduğundan ve sızıntı olmadığından emin olun.



7A
7314P - İstenen güç kaynağını seçin. (Eğer dâhili batarya kullanıyorsanız 8 adımlarını atlayın.)



7B
7314D serisi (bataryasız etiketi)



8
AC veya DC güç kaynağı kullanılması durumunda, küçük konektörü cihazın yan tarafında bulunan DC güç girişine takın.

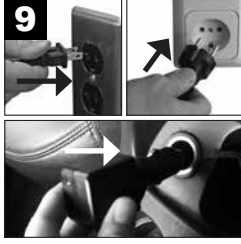

9
Diğer ucu bir AC duvar prizi veya DC prize takın. **NOT** – AC adaptörü ünitenin şarjı veya çalışması sırasında ısınabilir. Bu normal bir durumdur.



10
Cihazı  "on" ("açık") konumuna getirin.



11
Aspirasyon seviyesinin ayarlayın.



12
Aspirasyon seviyesini doğrulayın. **NOT** – Her zaman, işleme başlamadan önce, aspirasyon seviyesini hasta hortumunun açık ucunu kapatıp göstergeli kontrol ederek doğrulayın. Düşmeyi istenen seviyeye ayarlayın.

UYARI

Eğer cihaz bir harici kaynaktan güç almıyorsa veya batarya yeniden şarj edilmemiş ise, düşük batarya gösterge lambası açık kalır ve cihazın performansı hızlı düşer. Aspirasyon işleminin kesintiye uğramasını önlemek için, düşük batarya ışığı yandıktan hemen sonra başka bir güç kaynağına geçiş yapın.

NOT – Gösterge yalnızca referans amacı taşımaktadır. Cihazda ciddi bir performans düşüşü olması durumunda, göstergenin doğruluğu kontrol edilmelidir.

DİKKAT – Otomatik şamandıralı kapatma düzeneği etkin durumda ise, toplama kabının içeriği boşaltılmalıdır. Daha fazla aspirasyon vakum pompasında hasara neden olabilir.

DİKKAT – Akışkanın tekrar cihazın içine çekilmesi durumunda, vakum pompasında hasar meydana gelebileceğinden, ilk fırsatta ekipman tedarikçisinden servis hizmeti alınması gerekmektedir.

BATARYA ŞARJI VE FİLTRE BAKIMI

Batarya Şarjı (yalnızca 7314P serisi)

7314P serisinde cihazlar fabrikada takılan şarj edilebilir batarya ile donatılmıştır. Cihazda düşük batarya ve şarj göstergesi lambası bulunmaktadır.



1 Güç anahtarının "off" ("kapalı") konumunda olduğundan emin olun.



2 AC veya DC adaptörün küçük konektörünü DC güç girişine takın.

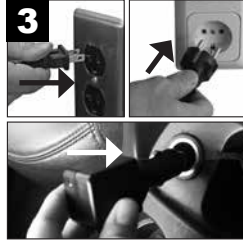

3 Diğer ucunu bir AC duvar prizi veya DC prizine takın.



4 Batarya şarjı başlar; tam şarj için 10-17 saat şarjda bırakılmalıdır.

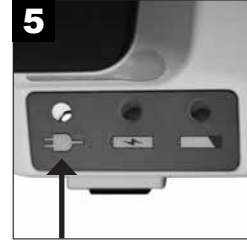

5 Batarya şarjı tamamlandı.

LED Açıklamaları:



Yeşil - Bir AC veya DC güç kaynağından cihaza harici güç sağlandığında yanar.



Sarı - Batarya şarj olmaya başladı. Batarya tamamen şarj olduğunda lamba söner.



Kırmızı - Düşük batarya. Bu lamba yandığında, en kısa sürede başka bir güç kaynağı bulun ve bataryayı şarj edin.

NOT – İlk kullanımdan önce bataryayı en az 17 saat boyunca şarj edin.

NOT – Her kullanımdan sonra tam şarj yapın. Ünite, şarj göstergesi kapandıktan sonra bataryada tampon şarj yapmaya devam edecektir, bu yüzden kullanımda değilken ünitenin AC elektrik bağlantısını kesmeyin.

DİKKAT – Bataryanın tamamen boşalması batarya ömrünün kısalmasına yol açar. Eğer düşük batarya göstergesi lambası yanıyor, cihazı birkaç dakikadan fazla çalıştırmayın.

NOT – Ünitenin çalışma süresi, batarya eskidikçe azalacaktır.

NOT – Ünitenin çalışma süresi, bataryanın boş durumda çok uzun süre bırakılması durumunda da azalacaktır.

SAKLAMA NOTU – Batarya, saklama öncesinde en az 17 saat boyunca şarj edilmelidir ve bu işlem en az 6 ayda bir yapılmalıdır. Önemli - Eğer bataryanın yeniden şarj edilmesi 6 aydan uzun sürerse, batarya 3 tam şarj ve boşalma döngüsü tamamlanana kadar tam çalışma süresi sağlayamayabilir.

NOT – Tam şarj olmuş bir batarya sıfır vakum seviyesinde (serbest akış) yaklaşık 60 dakika kesintisiz çalışma imkânı sağlar. Vakum seviyesi arttıkça çalışma süresi azalır.

NOT – Bataryanın şarjı sırasında, bir harici güç kaynağı kullanın ve cihaz "Off" ("Kapalı") konumdayken, şarj lambasının yandığından emin olun. Batarya şarj olmuyorsa, lütfen yetkili DeVilbiss Healthcare tedarikçinize başvurmadan önce kullandığınız modelde batarya takılı olup olmadığından emin olun.

NOT – Şarj edilebilir dâhili batarya kapalı tipi bir kurşun asit bataryasıdır. Uygun tasfiyeyelişkin talimatlar için yetkili yerel kurumlara başvurun. **NOT** – Cihaza her zaman güç sağlanmasını garantiye almak için, AC adaptörünü anahtar ile kontrol edilen bir prize takmayın.

NOT – DC güç kablosunu her zaman gerilim altında olan bir prize takmayın.

Filtre Kartuşunu Değiştirme (tek hasta kullanımı) Tek Kullanımlık Kap

Taşma meydana geldiğinde veya her ki ayda bir, hangisi önce gerçekleşirse, filtre kartuşu değiştirin.

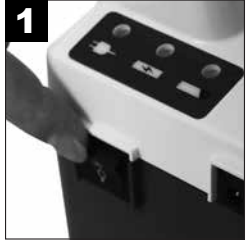

1 Üniteyi "off" ("kapalı") konumuna getirin.



2 Filtre kartuşu ve 3/8" hortumu çıkarın.



3 Yeni kartuşu ve hortumu takın.

NOT – Bu filtre kartuşu yerine başka herhangi bir malzeme kullanmayın. Başka malzeme kullanımı kirlilik veya düşük performansa yol açabilir; yalnızca DeVilbiss filtre kartuşlarını kullanın.

NOT – Filtre kartuşu bir hidrofobik filtre ihtiva eder. Filtre ortamı ıslandığı takdirde, hava akışı durur. Bu durumda, filtre kartuşunun değiştirilmesi gerekir. Filtre ortamını filtre kartuşundan çıkarmayın.

NOT – Yetkili DeVilbiss Healthcare tedarikçinizden yedek filtre kartuşunu (7305D-635 12/paket) satın alabilirsiniz.

Bakteri Filtresini Değiştirme (tek hasta kullanımı) Çok Kullanımlık Kap

Taşma meydana geldiğinde veya her ki ayda bir, hangisi önce gerçekleşirse, bakteri filtresini değiştirin.



1 Üniteyi "off" ("kapalı") konumuna getirin.



2 Filtreyi aspiratör cihazı ve kapak grubundan sökerek çıkarın.



3 Temiz bir DeVilbiss bakteri filtresi (steril olmayan) ile değiştirin ve aspiratör cihazı ve kapağa yeniden takın. Takma işlemi sırasında, bakteri filtresinin temiz tarafının dirsek ve şişe tarafına baktığından emin olun. Filtrenin yönünü ters çevirmeyin. Yetkili DeVilbiss Healthcare tedarikçinizden yedek filtre (7305D-608 12/paket) satın alabilirsiniz.

NOT – Bu filtre kartuşu yerine başka herhangi bir malzeme kullanmayın. Başka malzeme kullanımı kirlilik veya düşük performansa yol açabilir; yalnızca DeVilbiss filtre kartuşlarını kullanın.

NOT – Her hasta için ayrı bir bakteri filtresi kullanılmalıdır.

TEMİZLİK TALİMATLARI

UYARI

Kontamine temizlik/dezenfeksiyon solüsyonlarından enfeksiyon riski ihtimalini engellemek için, daima her temizlik çevriminde yeni bir solüsyon hazırlayın ve solüsyonu kullandıktan sonra atın.

NOT– Dezenfeksiyon bilgileri AARC Klinik Uygulama Rehberi Hastaya Evde Aspirasyon bölümüne dayanmaktadır.

İç Filtre Kartuşlu Tek Kullanımlık Toplama Kabı

NOT– Tek kullanımlık toplama kabı ve kapağı tek bir hasta için kullanılabilir.

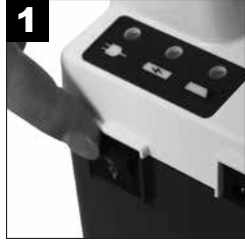

1 Cihazı "off" ("kapalı") konumuna getirin ve vakumun düşmesini bekleyin.

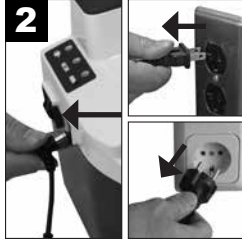

2 Cihazın güç kaynağı ile bağlantısını kesin.

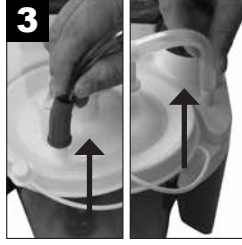

3 Hortumu çıkarın ve kabı tutucudan çıkarın.



4 Kapağı dikkatle çıkarın ve kap içeriğini boşaltın.
NOT– Kap her kullanımdan sonra boşaltılmalı ve temizlenmelidir.



5A Filtre kartuşu ve 4 3/8" hortumu çıkarın ve bir kenara koyun.



5B Filtre ISLANMAMALIDIR. Filtre malzemesi dirsekten alınmaz.



6 Kabı, kapağı ve sıçrama korumasını sıcak su/ bulaşık deterjanı solüsyonunda yıkayın. Temiz ve sıcak su ile durulayın.



7 3 ölçek suyla (55°C-65°C) 1 ölçek sirke (>=%5 asetik asit konsantresi) solüsyonunda 60 dakika boyunca bekletin. Temiz, sıcak suyla durulayın ve açık havada kurutun.

UYARI – Şamandıra küresini kapaktan çıkarmayın. Çıkarıldığı takdirde, şamandıra küresi boğulma riski oluşturabilir.

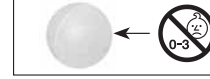

NOT– Parçaları sökülmüş kap bulaşık makinesinin yalnızca üst rafında, 55°C-65°C arasında su sıcaklığındaki bir devirde de yıkanabilir.

Dış Bakteri Filtreli Çok Kullanımlık Kap

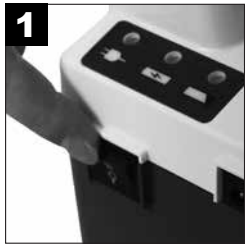

1 Cihazı "off" ("kapalı") konumuna getirin ve vakumun düşmesini bekleyin.

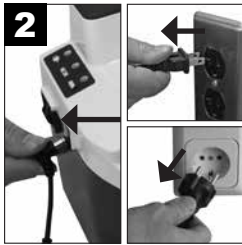

2 Cihazın güç kaynağı ile bağlantısını kesin.

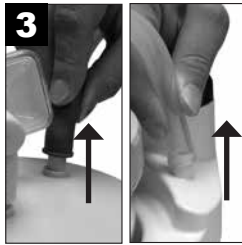

3 Hortumu çıkarın ve kabı tutucudan çıkarın.



4 Kapağı dikkatle çıkarın ve kap içeriğini boşaltın.
NOT– Kap her kullanımdan sonra boşaltılmalı ve temizlenmelidir.



5 Bakteri filtresini, 4 3/8" hortumu ve bağlantı dirseğini çıkarın ve bir kenara bırakın. O-ring'i ve taşma valfini kapaktan çıkarın.



6 Kap, o-ring ve taşma valfini yumuşak, sıvı deterjanlı (örn., Dawn veya Palmolive) sıcak su çözeltisinde yıkayın ve temiz, sıcak musluk suyuyla durulayın. Ardından, aşağıdaki yöntemlerden biriyle dezenfekte edin.

Tek hastada kullanım:

- 3 ölçek suyla (55°C-65°C) 1 ölçek sirke (>=%5 asetik asit konsantresi) solüsyonunda 60 dakika boyunca bekletin. Temiz, sıcak suyla durulayın ve temiz bir ortamda açık havada kurutun.
- Piyasada bulunabilen bir (bakteri-mikrop öldürücü) dezenfektan içerisinde bekletin. Dezenfektan üreticisinin tavsiye ettiği seyreltme oranları ve talimatlara dikkatle uyun.

Birden çok hastada kullanım:

- Parçalar tamamen kuruduktan sonra, kabı ve kapağı açık uçları aşağıda kalacak şekilde otoklava yerleştirin. Parçaların birbirine temas etmemesine dikkat edin. 250°F (121°C)'de 15 dak ka süreyle bir buhar sterilizasyonu çevrimi uygulayın. **NOT-Kaba belirtilen şartlarda 30 çevrime kadar otoklav sterilizasyonu uygulanabilir.**
- Her hastada eski filtre, hortum ve dirseği atın ve yenilerini takın.

1,8 m Hasta Hortumu (tek hasta kullanımı)



Kapaktan çıkarın.



Sıcak musluk suyuna tutarak iyice yıkayın.



3 ölçek suyla (55°C-65°C) 1 ölçek sirke (>=%5 asetik asit konsantrisi) solüsyonunda 60 dakika boyunca bekletin. Temiz, sıcak suyla durulayın ve açık havada kurutun.

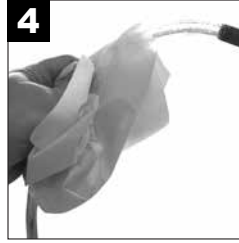

Dış yüzeyini temiz ve nemli bir bezle silerek temiz tutun.

AC-DC Adaptörü

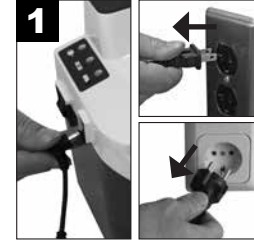

AC-DC adaptörünü cihazdan ve güç kaynağından çıkarın.



AC-DC adaptörünün muhafazasını ve kabloları kuru bir bezle silin.

Aspiratör Cihazı (tek hasta kullanımı)

DIKKAT – Vakum pompasının hasar görme ihtimali bulunduğu için, suya daldırmayın.

NOT– Üniteyi temizlemek için amonyak, benzen ve/veya aseton içeren temizleyicileri veya dezenfektanları kullanmayın.



Cihazı "off" ("kapalı") konumuna getirin ve vakumun düşmesini bekleyin.

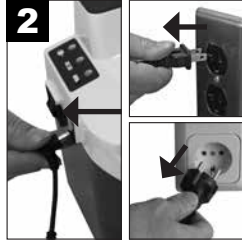

Cihazın güç kaynağı ile bağlantısını kesin.



Muhafazayı temiz bir bez ve herhangi bir ticari (bakteri- mikrop öldürücü) dezenfektan ile silin.

Taşıma Çantası (tek hasta kullanımı)



Deterjan veya dezenfektan ile nemlendirilmiş temiz bir bezle silin.

Aspiratör Cihazı (çoklu hasta kullanımı)

Hasta Değişiminde Cihaz Temizliği ve Dezenfeksiyonu

Tıbbi cihazlar bir hasta üzerinde kullanıldığında, (aksi yönde bir delil olmaması halinde) cihazın insana dair patojenik mikroplar ile kontamine olduğu varsayılmalıdır ve bir sonraki hasta, kullanıcı ya da üçüncü kişi uygun işlem ve hazırlıklar ile korunmalıdır. Bu nedenle, hasta değişiminde, kişiler cihazın taşınması ile işlem görmesi sırasında korunmalı ve cihaz bir sonraki hasta üzerinde kullanılmadan önce uygun şekilde eğitim almış personel tarafından eksiksiz bir şekilde işlemden geçmelidir (diğer bir deyişle, temizlenmeli ve dezenfekte edilmelidir). Eksiksiz işlem görme süreci yalnızca üretici firma ya da yetkili bir DeVilbiss sağlayıcısı/servis teknisyeni tarafından gerçekleştirilebilir.

NOT – Cihaz normal koşullarda talimatlar doğrultusunda kullanıldığında, cihazın iç kısmı, toplama kabı üzerindeki düz eksensli filtre tarafından patojenlere maruz kalmaktan korunur, böylece dahili bileşenlerin dezenfekte edilmesine gerek kalmaz.

NOT – Cihaz bir düz eksensli filtre olmadan kullanıldığında, cihazın iç kısmı patojenlere maruz kalır ve birim dezenfekte edilemez.

NOT – Cihazın aşağıda belirlenen işlemlerinin yetkili bir DeVilbiss sağlayıcısı/teknisyeni tarafından gerçekleştirilmesi mümkün değilse, cihaz başka bir hasta üzerinde kullanılmamalıdır!

DeVilbiss Healthcare, farklı hastalar arası kullanımlar için en azından aşağıdaki prosedürlerin üretici veya yetkili üçüncü kişiler tarafından gerçekleştirilmesini önermektedir.

1. Toplama kabı, filtre, tüp ve taşıma çantası gibi yeniden kullanıma uygun olmayan aksesuar bileşenlerinin tamamını atın.
2. Güç anahtarı "Off" ("Kapalı") konumdayken, DeVilbiss Aspiratör Cihazının tüm harici güç kaynakları ile bağlantısını kesin.
3. Cihazı hasara, eksik parçalara vs. karşı kontrol edin.
4. Muhafazayı temiz bir bez ile aşağıdaki NOT'ta listelenen gereksinimlere uyan ve dezenfektan üreticisinin tavsiye ettiği seyreltme oranları ve talimatlar doğrultusunda kullanılan ticari (bakteri- mikrop öldürücü) bir dezenfektan kullanarak silin.

DIKKAT– Vakum pompasının hasar görme ihtimali olduğundan, suya daldırmayın.

NOT– Cihazı temizlemek için amonyak, benzen ve/veya aseton içeren temizleyicileri veya dezenfektanları kullanmayın.

TEDARİKÇİNİN NOTLARI

Cihaz üreticinin talimatlarına uygun bir şekilde kullanıldığı takdirde, rutin kalibrasyon veya servis gerekli değildir. Hasta değiştirildiği zaman, cihaz kullanıcıyı koruyacak biçimde yeniden koşullandırılmalıdır. Yeniden koşullandırma sadece üretici veya servis tedarikçisi tarafından yapılmalıdır. Hastalar arasında:

1. Üniteyi hasara, eksik parçalara vs. karşı kontrol edin.
2. Ünitenin ve aksesuarlarının temiz olduğunu teyit edin.
3. Ünitenin, Teknik Özellikler'de belirtildiği gibi doğru vakum düzeyi sağladığını doğrulamak için bağımsız bir vakum göstergesi kullanın.
4. Toplama kabını, filtreyi ve hortumları hasta değişimlerinde yenileriyle değiştirin.
5. Yüzeyi, dezenfektan ile nemlendirilmiş temiz bir bezle silin.

SORUN GIDERME

TEHLİKE

Elektrik çarpması riski. Kabini açmayı veya sökmeyi denemeyin, içeride kullanıcının müdahale edebileceği herhangi bir iç parça yoktur. Bakım veya onarım gerekiyorsa, cihazı yetkili bir DeVilbiss Healthcare tedarikçisi veya yetkili bir servis merkezine götürün. Cihazın açılması veya kurcalanması garantiyi geçersiz kılar.

NOT– DeVilbiss Aspirasyon Cihazı kullanıcının müdahale edebileceği hiçbir parça içermez. Cihazınızın düzgün çalışmadığını düşünüyorsanız, CİHAZI SATIN ALDIĞINIZ DeVilbiss Healthcare TEDARİKÇİNİZE GÖTÜRMEĐEN ÖNCE, lütfen birkaç dakika ayırarak aşağıdaki muhtemel nedenleri kontrol edin:

Sorun	Eylem
Cihaz harici güç kaynağı bağlı iken açılmıyor. Yeşil harici güç kaynağı lambası yanmıyor.	1. Güç kaynakları ve bağlantılarını kontrol edin. 2. Bir lambanın fişini takarak duvar prizinde elektrik olduğundan emin olun.
Pompa çalışıyor, ancak aspirasyon yapmıyor.	1. Tüm hortumların doğru bağlanıp bağlanmadığını kontrol edin. 2. Hortum bağlantılarında çatlak veya sızıntı olup olmadığını kontrol edin. 3. Toplama kabındaki şamandıralı kapatma düzeneğinin devrede olmadığından veya filtre kartuşunun tıkalı olmadığından emin olun. 4. Toplama kabı grubunda sızıntı veya çatlak olup olmadığını kontrol edin.
Düşük aspirasyon.	1. Aspirasyon seviyesini artırmak için vakum regülatör düğmesini kullanın. 2. Sistemde sızıntı olup olmadığını kontrol edin.
Cihaz açılmıyor (hiçbir harici güç kaynağı bağlı değil). Yalnızca 7314P serisi	1. Bataryanın tamamen şarjlı olup olmadığını kontrol edin ve/veya bataryayı şarj edin.
Batarya şarj olmuyor (şarj modunda iken, harici güç kaynağı ve şarj gösterge lambalarının yanması gerekir) Yalnızca 7314P serisi	1. Harici güç kaynağı ve şarj gösterge lambalarının yandığından emin olun. 2. Güç kaynakları ve bağlantılarını kontrol edin. 3. Bir lambanın fişini takarak duvar prizinde elektrik olduğundan emin olun.

SPESİFİKASYONLAR/SINIFLANDIRMALAR

Ebatlar (kap dahil)	8,3 Y x 8,0 G x 8,5 D (21,1 cm x 20,3 cm x 21,6 cm) (AC- DC adaptör dahil değil)
Ağırlık (kap dâhil)	7314P serisi - 6,6 lb. (3 kg) (AC- DC adaptör dâhil değil) 7314D serisi - 4,3 lb. (2 kg)
Tipik çalışma ses seviyesi	55 dBA
Elektriksel Gereklilikler	100-240V~, 50/60Hz, 1,2 A maks $\text{---}\bullet\text{---}$; 12 V --- ; 33 W Maks
Vakum Aralığı	50 - 550 mm Hg +/- 10%*
Pompa Girişinde Hava Akışı:	27 LPM (serbest akış) tipik (dâhili batarya ile çalıştığında daha düşük olabilir)* (NOT– Flovac Liner kullanmak cihazın performansını bozabilir.)
Tek Kullanımlık Toplama Kabı Kapasitesi	800 ml (cc)
Çok Kullanımlık Toplama Kabı Kapasitesi	1200 ml (cc)
Garanti	İki yıllık sınırlı garanti, dahili batarya (yalnızca 7314P serisi) ve toplama kabı hariç
Dahili Batarya (yalnızca 7314P serisi)	90 günlük garanti
Onaylar	IEC 60101-1-2; CSA-C22.2 # 601.1; UL 60601-1; EN 60601-1-2; ISO 10079-1; IEC 60601-1; IEC 60529 IP12; IEC 60601-1-6; CENELEC EN 60601-1
Adaptör Üretim Bilgileri	Emerson Model # AD5012N2LM veya Autec Power Systems Model # DTM36-12 veya SL Power/Ault Model # MENB1040A1240N02
Çevre Koşulları	
Çalışma Sıcaklığı Aralığı	32°F (0°C) - 104°F (40°C)
Çalışma Bağıl Nem Aralığı	%0-95
Çalışma Atmosferik Basınç Aralığı	10,2 psi (70 kPa) – 15,4 psi (106 kPa)
Saklama ve Taşıma Sıcaklığı Aralığı	-40°F (-40°C) - 158°F (70°C)
Saklama ve Taşıma Bağıl Nem Aralığı	%0-95
Saklama ve Taşıma Atmosferik Basınç Aralığı	7,3 psi (50 kPa) - 15,4 psi (106 kPa)
Ekipman Sınıflandırması	
Elektrik şokundan korunma açısından	Sınıf II ve dahili güçle çalışır
Elektrik şokuna karşı koruma derecesi	BF Tipi Uygulamalı Parçalar
Sıvı girişine karşı koruma derecesi	IP12 ve normal güç kaynağı
Çalışma Modu	Kesintili Çalışma 30 dak ka açık, 30 dakika kapalı
Cihaz, hava ya da oksijen veya azot içeren bir yanıcı anestezi karışımının varlığında kullanıma uygun değildir.	
ISO Sınıflandırması	
Yalnızca 7314P serisi - EN ISO 10079-1: 2009 standardına göre sabit ve seyyar kullanıma uygun elektrikle çalışan tıbbi aspirasyon cihazı.	
Yüksek Akış/Yüksek Vakum	
Yalnızca 7314D serisi - EN ISO 10079-1: 2009 standardına göre sabit kullanıma uygun elektrikle çalışan tıbbi aspirasyon cihazı.	

* Koşullarda deniz seviyesinden yükseklik, barometrik basınç ve sıcaklığa bağlı olarak değişiklik görülebilir.

Üretici Notu

DeVilbiss Aspirasyon Cihazını tercihinizden dolayı teşekkür ederiz. Ürünümüzden memnun kalmanızı isteriz. Herhangi bir soru veya görüşünüz varsa, lütfen arka kapakta bulunan adrese gönderin.

Servis Hizmetleri İçin, Yetkili DeVilbiss Healthcare Tedarikçinize Başvurun:

Telefon	Satınalma Tarihi	Seri No.
---------	------------------	----------

DEVILBISS KILAVUZU VE ÜRETİCİ BEYANI

UYARI

Elektrikli Tıbbi Cihazlarda Elektromanyetik Uyumluluk (EMC) ile ilgili özel tedbirlere ihtiyaç vardır ve bu cihazların ilişikteki belgelerde verilen EMC bilgilerine uygun olarak tesis edilmesi ve çalıştırılması gerekir.

Taşınabilir ve Mobil RF İletişim Cihazları Elektrikli Tıbbi Cihazları etkileyebilir.

Cihaz veya sistem diğer cihazların yanına veya üzerine yerleştirilerek kullanılmamalı ve bu cihazların yanında veya üzerinde kullanımı kaçınılmaz ise, cihaz veya sistemin kullanılacağı düzenlemede normal şekilde çalışmasına dikkat edilmelidir.

NOT – EMC tabloları ve diğer kılavuzlar müşteri veya kullanıcıya, Cihaz veya Sistemin Elektromanyetik kullanım Ortamına uygunluğunun tespiti ve Elektromanyetik kullanım Ortamının Cihaz veya Sistemin diğer Cihaz ve Sistemler veya tıbbi olmayan elektrikli cihazlarda girişim oluşturmada işlevini yerine getirmesine imkân verecek şekilde düzenlenmesinde vazgeçilmez öneme sahip bilgiler sunar.

Yönerge ve Üretici Firma Beyanı – Tüm Ekipman ve Sistemlerin Emisyonları			
Bu cihaz aşağıda belirtilen elektromanyetik ortamda kullanım amaçlıdır. Bu cihazın müşterisi veya kullanıcısı, cihazın böyle bir ortamda kullanılmasını sağlamalıdır.			
Emisyon Testi	Uygunluk	Elektromanyetik Uygulama – Yönerge	
RF Emisyonları CISPR 11	Grup 1	Bu cihaz dahili işlevi için sadece RF enerjisini kullanır. Bu nedenle, RF emisyonları çok düşüktür ve elektronik ekipman yakınında herhangi olası bir etkileşime neden olmaz.	
RF Emisyonları CISPR 11	Sınıf B Yayılan ve İletilen Emisyonlar	Bu cihaz, yerel ve yerel amaçlar için kullanılan binaları besleyen genel düşük-gerilim güç kaynağı şebekesine doğrudan bağlanan yerler dahil tüm kurumlarda kullanıma uygundur.	
Harmon k IEC 61000-3-2	Sınıf A		
Titreme IEC 61000-3-3	Uygundur		
Bağışıklık Testi	IEC 60601 Test Düzeyi	Uygunluk Düzeyi	Elektromanyetik Ortam – Yönerge
Elektrostatik Boşalma (ESD) IEC 61000-4-2	±6kV temas ±8kV hava	±6kV temas ±8kV hava	Zeminler ahşap, beton veya seramik fayans olmalıdır. Zeminler sentetik ise, bağıl nem en az %30 olmalıdır.
Geçici/Boşalmış Elektriksel Hızlı Akım Geçiş IEC 61000-4-4	AC Şebeke Geriliminde ±2kV	AC Şebeke Geriliminde ±2kV	Şebeke gerilimi kalitesi genel ticari veya hastane düzeyinde olmalıdır.
Elektrik Dalgası IEC 61000-4-5	±1kV Diferansiyel ±2kV Genel	±1kV Diferansiyel ±2kV Genel	Şebeke gerilimi kalitesi genel ticari veya hastane düzeyinde olmalıdır.
Güç kaynağı giriş hatlarında ani gerilim düşüşleri, kısa kesintileri ve gerilim değişiklikleri IEC 61000-4-11	0,5 S klus için >%95 gerilim düşüşü 5 Siklus için %60 Gerilim Düşüşü 25 Siklus için %30 Gerilim Düşüşü 5 Saniye için >%95 Gerilim Düşüşü	0,5 S klus için >%95 gerilim düşüşü 5 Siklus için %60 Gerilim Düşüşü 25 Siklus için %30 Gerilim Düşüşü 5 Saniye için >%95 Gerilim Düşüşü	Şebeke gerilimi kalitesi genel ticari veya hastane düzeyinde olmalıdır. Bu cihazın kullanıcısı için ana şebekesi gerilimi kesintileri sırasında sürekli çalışma gerekiyorsa, cihaza kesintisiz bir güç kaynağı ya da aküden güç sağlanması önerilir.
Güç Frekansı 50/60Hz Manyetik Alan IEC 61000-4-8	3A/m	3A/m	Güç frekansı ve manyetik alanlar genel ticari veya hastane ortamındaki gibi olmalıdır.
İletilen RF IEC 61000-4-6	150 kHz'den 80 MHz'ye kadar 3 Vrms	V1 = 3 Vrms	Taşınabilir ve mobil RF iletişim donanımı aşağıda hesaplanmış/sıralanmış önerilen ayırma mesafelerinden daha düşük olmamak üzere cihazdan ayrılmalıdır. $D=(1,2)\sqrt{P}$
Yayılan RF IEC 61000-4-3	3 V/m 80 MHz ila 2,5 GHz	E1 = 3V/m	$D=(1,2)\sqrt{P}$ 80 ila 800 MHz $D=(2,3)\sqrt{P}$ 800 MHz ila 2,5 GHz Burada, P watt cinsinden maksimum güç sınıfı, D de metre cinsinden önerilen ayırma mesafesidir. Bir elektromanyetik alan ölçümü ile belirlenmek üzere, sabit vericilerden gelen alan kuvvetleri uygunluk düzeylerinden (3 Vrms ve 3V/m) düşük olmalıdır. Vericinin olduğu donanım yakınında etkileşim meydana gelebilir.
Yukarıda listelenmemiş olan bir maksimum güç çıkışı sınıfındaki vericilerde, metre (m) cinsinden önerilen ayırma mesafesi olan d, P verici üreticisine göre watt (W) cinsinden vericinin maksimum çıkış gücü sınıfı olmak üzere vericinin frekansına uygulanan denklem kullanılarak hesaplanabilir. Not 1: 80 MHz ve 800 MHz'de, daha yüksek frekans aralığı için olan ayırma mesafesi geçerlidir. Not 2: Bu yönergeler tüm durumlarda uygulanamayabilir. Elektromanyetik iletme, yapıardan, nesnelere ve insanlardan kaynaklanan emilim ve yansımadan etkilenebilir.			
Taşınabilir ve Mobil RF İletişim Ekipmanı ile bu cihaz arasındaki önerilen Ayırma Mesafeleri. Bu cihaz ve sistem, Yaşamı Destekleyici DEĞİLDİR.			
Bu cihaz, ışıma bozulmalarının kontrol edildiği elektromanyetik ortamda kullanım amaçlıdır. Bu cihazın müşterisi ya da kullanıcısı, iletişim donanımının maksimum çıkış gücüne göre, aşağıda önerildiği gibi taşınabilir ve mobil RF İletişim Ekipmanı ile cihaz arasındaki minimum mesafeyi koruyarak elektromanyetik etkileşimi önlemeye yardımcı olabilir.			
Maksimum Çıkış Gücü (Watt)	Cihaz için Önerilen Ayırma Mesafeleri (metre)		
	150 kHz ila 80 MHz $D=(1,2)\sqrt{P}$	80 ila 800MHz $D=(1,2)\sqrt{P}$	800 MHz ila 2,5 GHz $D=(2,3)\sqrt{P}$
0,01	0,12	0,12	0,23
0,1	0,38	0,38	0,73
1	1,2	1,2	2,3
10	3,8	3,8	7,3
100	12	12	23
Yukarıda listelenmemiş olan bir maksimum güç çıkışı sınıfındaki vericilerde, metre (m) cinsinden önerilen ayırma mesafesi olan d, P verici üreticisine göre watt (W) cinsinden vericinin maksimum çıkış gücü sınıfı olmak üzere vericinin frekansına uygulanan denklem kullanılarak hesaplanabilir. Not 1: 80 MHz ve 800 MHz'de, daha yüksek frekans aralığı için olan ayırma mesafesi geçerlidir. Not 2: Bu yönergeler tüm durumlarda uygulanamayabilir. Elektromanyetik iletme, yapıardan, nesnelere ve insanlardan kaynaklanan emilim ve yansımadan etkilenebilir.			

СОДЕРЖАНИЕ

Символы IEC.....	RU - 74
Важные меры безопасности.....	RU - 74
Использование в других странах.....	RU - 75
Введение.....	RU - 75
Принадлежности/сменные элементы.....	RU - 75
Важные элементы аспиратора De'Vilbiss серии 7314.....	RU - 76
Установка и эксплуатация.....	RU - 77
Зарядка аккумулятора и уход за фильтром.....	RU - 78
Инструкции по очистке.....	RU - 79
Замечания поставщика.....	RU - 80
Поиск и устранение неисправностей.....	RU - 81
Характеристики/классификация.....	RU - 81
Руководство и заявление производителя.....	RU - 82

ОПРЕДЕЛЕНИЯ СИМВОЛОВ

	Внимание! См. руководство по эксплуатации		Индикатор положительной полярности центра		Зарядка аккумулятора
	См. инструкции по применению		Рабочая часть аппаратуры типа BF		Низкий заряд аккумулятора
	Дата изготовления		«Вкл.» компрессор		Хранить в сухом месте
	Постоянный ток		«Выкл.» компрессор (зарядка внешнего аккумулятора)		Беречь от влаги
	Переменный ток		Внешнее питание		Согласно Федеральному законодательству США продажа настоящего устройства ограничена и осуществляется только по указанию или заказу врача.
	Опасность удушья – не допускать детей до 3-х лет или лиц, которые могут взять несъедобный объект в рот.				
	Устройство защищено от попадания твердых посторонних объектов размером ≥ 50 мм и вертикально падающих капель воды, если корпус наклонен на 15°				
	Это устройство содержит электрическое и/или электронное оборудование, которое нуждается в переработке согласно директиве EU 2012/19/EU об отходах электрического и электронного оборудования				

ВАЖНЫЕ МЕРЫ БЕЗОПАСНОСТИ

При использовании электротехнической продукции, особенно в присутствии детей, всегда соблюдайте основные меры предосторожности. Прежде чем использовать устройство, прочтите все инструкции. Важная информация отмечена следующими терминами:

ОПАСНО! Важная информация о безопасности в связи с угрозой серьезной травмы или смерти.

ОСТОРОЖНО! Важная информация о безопасности в связи с возможной угрозой серьезной травмы или смерти.

ВНИМАНИЕ! Информация о предотвращении повреждения продукции.

ПРИМЕЧАНИЕ: информация, на которую следует обратить особое внимание.

ПРОЧИТЕ ВСЕ ИНСТРУКЦИИ, ПРЕЖДЕ ЧЕМ ИСПОЛЬЗОВАТЬ УСТРОЙСТВО.

СОХРАНИТЕ ЭТИ ИНСТРУКЦИИ.

ОПАСНО!

Чтобы снизить риск поражения электрическим током:

1. Не пользуйтесь устройством во время купания.
2. Не устанавливайте и не храните устройство в таких местах, откуда оно может упасть или его могут столкнуть в ванну или раковину.
3. Не устанавливайте и не роняйте устройство в воду или другую жидкость.
4. Не прикасайтесь к устройству, если оно упало в воду. Немедленно отключите его от электропитания.

ОСТОРОЖНО

Чтобы снизить риск ожогов, поражения электрическим током, пожара или травм людей:

1. При использовании устройства детьми или физически нетрудоспособными людьми, а также вблизи тех, кто относится к этим категориям, требуется тщательное наблюдение.
2. Используйте это устройство только по назначению, как описано в руководстве.
3. Держите шнур питания вдали от нагреваемых поверхностей.
4. Никогда не используйте устройств в состоянии сонливости или сна.
5. Не накрывайте устройство или адаптер при подаче питания.
6. Запрещается использовать устройство в следующих случаях, если:
 - а) поврежден шнур питания или штепсельная вилка;
 - б) устройство не функционирует должным образом;
 - в) устройство подверглось падению или повреждено;
 - г) устройство падало в воду.

В таких случаях верните устройство в авторизованный сервисный центр De'Vilbiss Healthcare для осмотра и ремонта.

ИСПОЛЬЗОВАНИЕ В ДРУГИХ СТРАНАХ

Серия 7314 оснащена адаптером питания, который обеспечивает функционирование при любом напряжении переменного тока (100–240 В переменного тока, 50/60 Гц). Однако для подключения к адаптируемой розетке необходим соответствующий шнур питания.

ПРИМЕЧАНИЕ. Проверьте возможность адаптации шнура питания перед использованием устройства.

ВВЕДЕНИЕ

Аспиратор DeVilbiss — компактное устройство для медицинской аспирации, предназначенное для надежного портативного использования. Соблюдение рекомендованных процедур работы и обслуживания, приведенных в этом руководстве по эксплуатации, позволит продлить срок службы устройства.

Положение об использовании устройства по назначению

Устройство предназначено для удаления жидкостей из дыхательных путей или систем вспомогательной искусственной вентиляции легких, а также инфекционных материалов из ран. Устройство создает отрицательное давление (вакуум), за счет чего жидкость извлекается через одноразовую трубку, подсоединенную к контейнеру для сбора. Жидкость попадает в контейнер для сбора с целью соответствующей утилизации. Устройство предназначено для использования только по указанию врача.

Ограничения эксплуатации

Устройство Vacu-Aide QSU нельзя использовать для:

- дренирования грудного протока
- назогастральной аспирации

ОПАСНО!

Аспиратор DeVilbiss представляет собой устройство вакуумной аспирации, предназначенное для сбора негорючих жидких материалов исключительно в медицинских целях. Неправильное применение устройства в медицинских целях может привести к травме или смерти. Для всех медицинских областей применения:

1. Любую аспирацию обязательно выполняйте в строгом соответствии с должными процедурами, утвержденными лицензированной службой здравоохранения.
2. Некоторые приспособления или принадлежности могут не соответствовать трубкам, поставляемым в комплекте с устройством. Все приспособления и принадлежности обязательно проверьте перед использованием для обеспечения полного соответствия.

ПРИНАДЛЕЖНОСТИ/СМЕННЫЕ ЭЛЕМЕНТЫ

Следующие детали можно приобрести отдельно, в качестве принадлежностей или сменных элементов для аспиратора DeVilbiss серии 7314.

Описание	Номер детали	Описание	Номер детали
Трубка для пациента длиной 183 см (6 футов)	6305D-611	Шнур питания постоянного тока 12 В (1 шт.)	7304D-619
Комплект сборного контейнера (внутренний фильтрующий элемент, ограждение для защиты от разбрызгивания, контейнер объемом 800 мл, набор трубок длиной 11 см и 1,8 м)	7305D-633	Зарядное устройство/адаптер (информацию о работе см. в разделе «Характеристики»)	7314P-613
Одноразовый контейнер объемом 800 мл с внутренним фильтрующим элементом, ограждением для защиты от разбрызгивания и трубкой длиной 11 см (48 шт.)	7305D-632	Двухжильный сетевой шнур (для использования в США)	DV51D-606
Фильтрующий элемент (упаковка 12 шт.) (для одноразового контейнера)	7305D-635	Двухжильный сетевой шнур (для использования в континентальной Европе)	DV51D-607
Комплект сборного контейнера (контейнер для многократного применения объемом 1200 мл, внешний бактериальный фильтр, колено, набор трубок длиной 11 см)	7314D-603	Двухжильный сетевой шнур (для использования в Великобритании)	DV51D-608
Контейнер для многократного применения объемом 1200 мл (внешний бактериальный фильтр, колено, трубка длиной 11 см (компл. из 6 шт.))	7314D-604	Двухжильный сетевой шнур (для использования в Австралии)	DV51D-609
Внешний бактериальный фильтр (нестерильный) (компл. из 12 шт.) Для контейнера для многократного применения.	7305D-608	Двухжильный сетевой шнур (для использования в Японии)	DV51D-613
Переносная сумка	7314D-606		

ПРИМЕЧАНИЕ. Использование других электрических кабелей и принадлежностей вместо элементов, указанных в этом руководстве или ссылокных документах, может привести к повышению электромагнитного излучения устройства или снижению защиты устройства от электромагнитных полей.

Аспиратор DeVilbiss Vacu-Aide QSU серии 7314

с одноразовым контейнером и внутренним фильтрующим элементом

1. Вакуумметр
 2. Ручка вакуумного регулятора
 3. Трубка для пациента длиной 183 см (6 футов)
 4. Разъем для подключения трубки пациента
 5. Одноразовый контейнер с крышкой (в крышку встроен механизм для прекращения потока) и фильтрующим элементом
 6. Фильтрующий элемент с трубкой длиной 11 см (4 3/8 дюйма)
 7. Вход постоянного тока (сбоку)
 8. Переключатель питания
 9. Светодиодные индикаторы питания
- Адаптер питания (не изображен)
 Шнур питания от постоянного тока (не изображен) Дополнительно
 Внутренний аккумулятор (не изображен) Только серия 7314P
 Переносная сумка (не изображена) Только серия 7314P

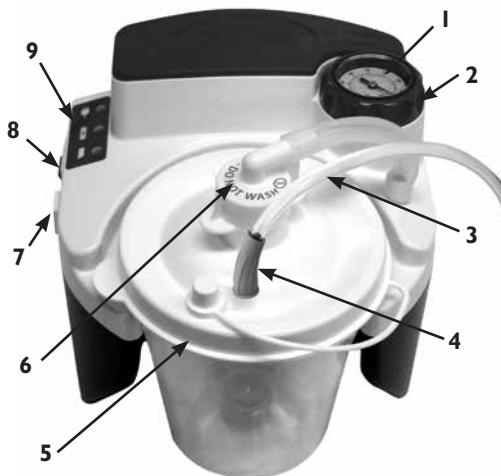

с контейнер для многократного применения с внешним бактериальным фильтром

1. Вакуумметр
 2. Ручка вакуумного регулятора
 3. Соединительная трубка, 11 см
 4. Внешний бактериальный фильтр
 5. Разъем для подключения трубки пациента
 6. Трубка для пациента длиной 183 см (6 футов)
 7. Крышка
 8. Вход постоянного тока (сбоку)
 9. Переключатель питания
 10. Светодиодные индикаторы питания
- Адаптер питания (не изображен)
 Шнур питания от постоянного тока (не изображен) Дополнительно
 Внутренний аккумулятор (не изображен) Только серия 7314P
 Переносная сумка (не изображена) Только серия 7314P

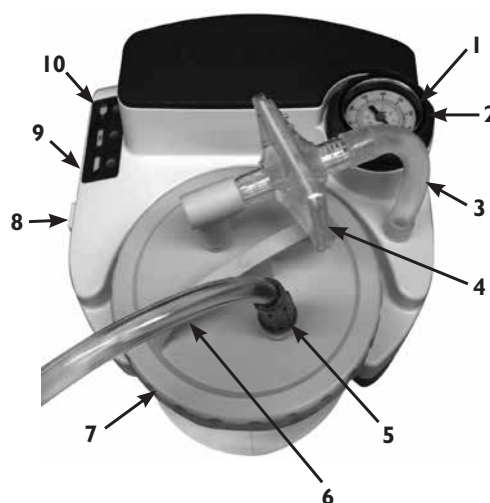

Одноразовый контейнер с внутренним фильтрующим элементом и ограждением для защиты от разбрызгивания

1. Соединительная трубка, 11 см
2. Фильтрующий элемент (Бережь от влаги)
3. Крышка
4. Чаша
5. Ограждение для защиты от разбрызгивания
6. Разъем для подключения трубки пациента



Контейнер для многократного применения с внешним бактериальным фильтром

1. Соединительная трубка, 11 см
2. Крышка с уплотнительным кольцом
3. Клапан переполнения
4. Чаша
5. Клапан переполнения
6. Соединительный патрубкок
7. Бактериальный фильтр



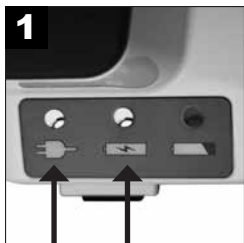

1
Полностью зарядите аккумулятор в течение **17 ЧАСОВ**. (Только серия 7314P)

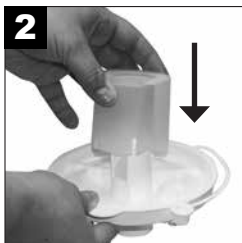

2
Если применимо, убедитесь в том, что ограждение для защиты от разбрызгивания надежно закреплено на внутренней части крышки над фильтрующим элементом.



3
Надежно закрепите крышку на контейнере.



4
Вставьте контейнер в держатель и осторожно протолкните его на место. **Примечание:** не прилагайте чрезмерных усилий. Слишком сильное проталкивание контейнера может вызвать утечку или нарушение аспирации.



5A
Подсоединение одноразового контейнера с внутренним фильтрующим элементом: прикрепите трубку длиной 11 см из фильтрующего элемента к соединению для подключения трубок на устройстве.



5B
Контейнер для многократного применения с соединением для внешнего бактериального фильтра: подсоедините любой конец трубки для многократного применения длиной 11 см к соединению для подключения трубок, после чего подсоедините другой конец к бактериальному фильтру. Не меняйте направление фильтра. Затем бактериальный фильтр следует присоединить к патрубку 90°, а патрубок – к разъему в крышке контейнера, на котором написано <Vacuum> (Вакуум).



6
Подсоедините трубку для пациента длиной 183 см (6 футов) к отверстию в крышке контейнера с меткой <Patient> (Пациент).



7
Убедитесь в том, что переключатель питания  находится в положении «Выкл».

ПРИМЕЧАНИЕ. Осмотрите трубки для аспирации и контейнер на наличие протечек, трещин и т. д., а также перед использованием устройства убедитесь в надежности всех соединений и отсутствии протечек.



7A
7314P - Выберите необходимый источник питания. (Пропустите шаги 6В при использовании питания от внутреннего аккумулятора.)



7B
Серия 7314D (без ярлыка аккумулятора)



8
If using AC or DC power, plug the small connector into the DC power input on the side of unit.

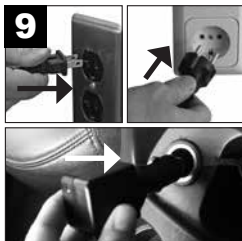

9
При использовании питания от источника переменного или постоянного тока подключите маленький разъем к входу постоянного тока на боковой стороне устройства.

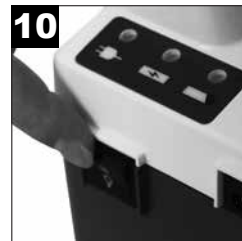

10
Переведите устройство в режим  «Вкл».



11
Установите уровень аспирации.



12
Проверьте уровень аспирации. **ПРИМЕЧАНИЕ.**— Перед началом эксплуатации всегда проверяйте уровень аспирации, закрывая открытый конец трубки для пациента и наблюдая за показаниями датчика. Регулируйте ручку до достижения необходимого уровня.

ОСТОРОЖНО!

Если устройство не подключено к внешнему источнику электрического тока или аккумулятор не заряжен, загорается лампочка индикатора низкого заряда аккумулятора, а производительность устройства быстро снижается. Если загорается лампочка низкого заряда аккумулятора, следует немедленно подключить другой источник питания, чтобы избежать прерывания процесса аспирации.

ПРИМЕЧАНИЕ. Датчик предназначен только для ознакомительных целей. Если устройство было подвергнуто сильному падению, необходимо проверить точность датчика.

ВНИМАНИЕ! Если активировано автоматическое прекращение потока, контейнер для сбора обязательно очистите от содержимого. Дальнейшая аспирация может повредить вакуумный насос.

ВНИМАНИЕ! Если жидкость попала обратно в устройство, необходимо обратиться для обслуживания к поставщику оборудования, так как оборудование может быть повреждено.

ЗАРЯДКА АККУМУЛЯТОРА И УХОД ЗА ФИЛЬТРОМ

Зарядка аккумулятора (Только серия 7314P)

Устройства серии 7314P оснащены перезаряжаемым аккумулятором, а также индикатором низкого заряда и индикатором зарядки.



1 Убедитесь в том, что переключатель питания находится в положении «Выкл.».



2 Подключите маленький разъем адаптера переменного или постоянного тока к входу постоянного тока.

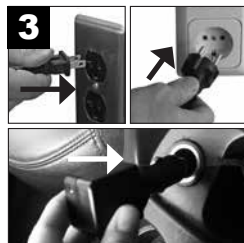

3 Подключите другой конец шнура к розетке переменного тока или штепсельной розетке постоянного тока.

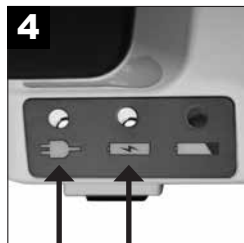

4 Началась зарядка аккумулятора; для полной зарядки необходимо 17 часов.

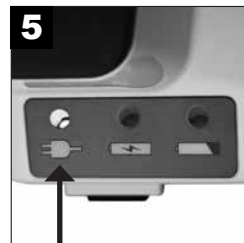

5 Зарядка аккумулятора завершена.

Обозначения светодиодов:



Зеленый – светится, если устройство подключено к внешнему источнику питания переменного или постоянного тока.



Желтый – аккумулятор заряжается. Светодиод выключается после достижения полной зарядки аккумулятора.



Красный – низкий заряд аккумулятора. При включении этого светового индикатора необходимо срочно найти другой источник питания и зарядить аккумулятор.

ПРИМЕЧАНИЕ – Перед первым использованием заряжайте аккумуляторную батарею как минимум в течение 17 часов.

ПРИМЕЧАНИЕ. Полностью заряжайте аккумуляторную батарею перед каждым использованием. Устройство продолжает поддерживающую зарядку аккумуляторной батареи после того, как выключается индикатор, поэтому оставляйте устройство подключенным к сети переменного тока, когда оно не используется.

ВНИМАНИЕ! Полная разрядка аккумулятора сокращает срок его службы. Не используйте устройство дольше нескольких минут, если горит индикатор низкого заряда аккумулятора. Перезарядите аккумулятор незамедлительно.

ПРИМЕЧАНИЕ – По мере старения аккумуляторной батареи продолжительность работы устройства уменьшается.

ПРИМЕЧАНИЕ – Продолжительность работы устройства также снижается, если аккумуляторная батарея длительное время находится в разряженном состоянии.

ПРИМЕЧАНИЕ ПО ХРАНЕНИЮ – Аккумуляторную батарею следует заряжать не менее 17 часов, прежде чем поместить на хранение, а затем не реже одного раза в 6 месяцев. Важно: если аккумуляторная батарея не перезарядилась более 6 месяцев, ее зарядные свойства могут полностью восстановиться после выполнения 3 циклов полной зарядки и разрядки.

ПРИМЕЧАНИЕ. Полностью заряженный аккумулятор обеспечивает непрерывную работу в течение приблизительно 60 минут при нулевом уровне вакуума (свободный поток). С увеличением уровня вакуума будет снижаться время работы.

ПРИМЕЧАНИЕ. При зарядке аккумулятора используйте внешний источник питания и убедитесь в том, что лампочка зарядки горит, если устройство находится в режиме «Выкл.». Если аккумулятор не заряжается, убедитесь, что данная модель оснащена аккумулятором, и обратитесь к уполномоченному поставщику оборудования DeVilbiss Healthcare.

ПРИМЕЧАНИЕ. Внутренний аккумулятор представляет герметичный свинцово-кислотный аккумулятор. За информацией о соответствующей утилизации обратитесь к местным органам власти.

ПРИМЕЧАНИЕ. Не подключайте адаптер переменного тока к розетке с управлением переключателем, чтобы обеспечить постоянную подачу питания к прибору.

ПРИМЕЧАНИЕ. Не подключайте шнур питания постоянного тока к розетке, в которой отсутствует постоянное напряжение.

Замена фильтрующего элемента (предназначенного для одного пациента) одноразового контейнера

Заменяйте фильтрующий элемент в случае переполнения или каждые два месяца, в зависимости от того, что наступит раньше.



1 Переведите устройство в режим «Выкл.».



2 Удалите фильтрующий элемент и трубку длиной 11 см (4 3/8 дюйма).



3 Установите новый элемент и трубку.

ПРИМЕЧАНИЕ. Не используйте другой материал в качестве фильтрующего элемента. Замена может привести к загрязнению или низкой производительности устройства. Используйте только фильтрующие элементы DeVilbiss.

ПРИМЕЧАНИЕ. Фильтрующий элемент содержит гидрофобный фильтр. Если материал фильтра станет влажным, поток воздуха будет прерван. После этого фильтрующий элемент следует заменить. Не удаляйте материал фильтра из фильтрующего элемента.

ПРИМЕЧАНИЕ. Дополнительные фильтры (7305D-635, 12 шт.) можно приобрести у авторизованного поставщика DeVilbiss Healthcare.

Замена бактериального элемента (предназначенного для одного пациента) контейнера многократного использования

Заменяйте бактериальный фильтр в случае переполнения или каждые два месяца, в зависимости от того, что наступит раньше.

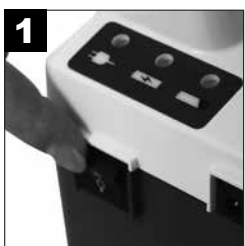

1 Переведите устройство в режим «Выкл.».



2 Удалите фильтр, отсоединив его от аспиратора и конструкции крышки.



3 Замените его чистым бактериальным фильтром DeVilbiss (не стерильным) и снова установите на место аспиратор и крышку. Убедитесь в том, что прозрачная сторона бактериального фильтра направлена к патрубку и флакону при установке. Не меняйте направление фильтра. Дополнительные фильтры (7305D-608, 12 шт.) можно приобрести у авторизованного поставщика DeVilbiss Healthcare.

ПРИМЕЧАНИЕ. Не используйте другой материал в качестве фильтрующего элемента. Замена может привести к загрязнению или низкой производительности устройства. Используйте только фильтрующие элементы DeVilbiss.

ПРИМЕЧАНИЕ. При смене пациента необходимо менять бактериальный фильтр.

ИНСТРУКЦИИ ПО ОЧИСТКЕ

ОСТОРОЖНО!

Чтобы предотвратить возможный риск заражения из-за загрязненного чистящего/дезинфицирующего раствора, обязательно готовьте свежий раствор для каждого цикла очистки и выбрасывайте этот раствор после каждого использования.

ПРИМЕЧАНИЕ.— Информация о дезинфекции основана на Клиническом практическом руководстве по аспирации у пациентов в домашних условиях Американской ассоциации по респираторным заболеваниям (AARC).

Одноразовый сборный контейнер с внутренним фильтрующим элементом

ПРИМЕЧАНИЕ.— Одноразовый контейнер с крышкой предназначен только для использования у одного пациента.



1. Переведите устройство в режим  «Выкл.» и позвольте давлению вакуума снизиться.

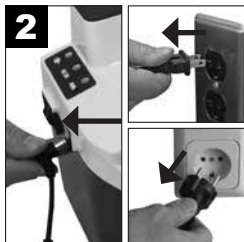

2. Отключите устройство от источника питания.

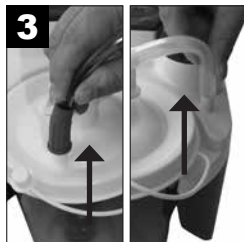

3. Отсоедините трубки и удалите контейнер из держателя.



4. Аккуратно удалите крышку и извлеките содержимое.
ПРИМЕЧАНИЕ. Контейнер следует опорожнять и очищать после каждого использования.



5A. Удалите фильтрующий элемент и трубку длиной 11 см (4 3/8 дюйма) и отложите их в сторону.



5B. Филтр НЕ ДОЛЖЕН намочать. Фильтрующий материал не может быть удален из патрубков.



6. Вымойте контейнер, крышку и ограждение для защиты от разбрызгивания раствором моющего средства для посуды в теплой воде. Затем ополосните чистой теплой водой.



7. Опустите в раствор 1 части уксуса (>=5% концентрата уксусной кислоты) и 3 частей воды (55°C-65°C) и оставьте на 60 минут. Промойте чистой, теплой водой и сушите воздухом.

ОСТОРОЖНО! Не извлекайте шаровой поплавок из крышки. Это может привести к опасности удушья пациента.

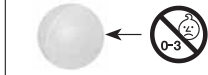

ПРИМЕЧАНИЕ. Разобранный контейнер можно также промыть в посудомоечной машине, только на верхней полке, используя цикл с температурой воды 55°C-65°C.

Контейнер для многократного применения с внешним бактериальным фильтром



1. Переведите устройство в режим  «Выкл.» и позвольте давлению вакуума снизиться.

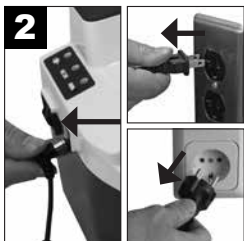

2. Отключите устройство от источника питания.

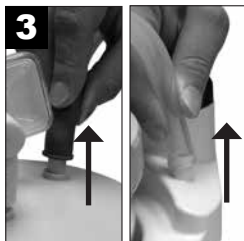

3. Отсоедините трубки и удалите контейнер из держателя.



4. Аккуратно удалите крышку и извлеките содержимое.
ПРИМЕЧАНИЕ. Контейнер следует опорожнять и очищать после каждого использования.



5. Удалите бактериальный фильтр, трубу 4% и соединительное колено и отложите в сторону. Снимите уплотнительное кольцо и перепускной клапан с крышки.



6. Вымойте емкость, крышку, уплотнительное кольцо и перепускной клапан в растворе теплой воды с мягким жидким моющим средством (например, Dawn или Palmolive) и промойте чистой, теплой водопроводной водой. Затем дезинфицируйте устройство одним из способов.

Для использования у одного пациента:

1. Опустите в раствор 1 части уксуса (>=5% концентрата уксусной кислоты) и 3 частей воды (55°C-65°C) и оставьте на 60 минут. Затем ополосните чистой теплой водой и высушите на открытом воздухе в чистой среде.
2. Замочите в промышленном (бактериальном-бактерицидном) дезинфицирующем средстве. Точно следуйте инструкциям производителя дезинфицирующего средства и соблюдайте пропорции разведения.

Для использования у нескольких пациентов:

1. После того, как все элементы полностью высохнут, поместите чашу и крышку в автоклав открытым концом вниз. Эти элементы не должны соприкасаться. Выполните один цикл стерилизации паром при 121 °C в течение 15 минут. **ПРИМЕЧАНИЕ.**— Чаша гарантировано выдерживает до 30 циклов стерилизации в автоклаве при соблюдении указанных выше условий.
2. При смене пациента утилизируйте и замените фильтр, трубку и патрубков.

Трубка для пациента длиной 1,8 м (для использования одним пациентом)



Отсоедините трубку от крышки.



Тщательно промойте трубку, пропустив через нее поток теплой водопроводной воды.



Опустите в раствор 1 части уксуса (>=5% концентрата уксусной кислоты) и 3 частей воды (55°C-65°C) и оставьте на 60 минут. Ополосните чистой теплой водой и высушите на открытом воздухе.

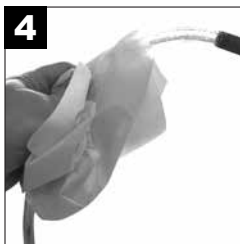

Поддерживайте чистоту внешней поверхности, протирая ее чистой влажной тканью.

Адаптер питания



Отключите адаптер AC/DC от устройства и от источника питания.



Протрите корпус адаптера AC/DC и провода сухой тканью.

Аспиратор (для использования одним пациентом)

ВНИМАНИЕ! Не погружайте устройство в воду во избежание повреждения вакуумного насоса.

ПРИМЕЧАНИЕ. Не используйте чистящие или дезинфицирующие средства, содержащие аммиак, бензол и/или ацетон, для чистки устройства.



Переведите устройство в режим  «Выкл» и позвольте давлению вакуума снизиться.

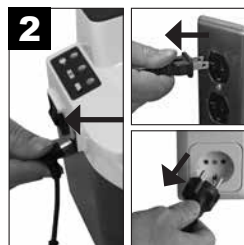

Отключите устройство от источника питания.



Протрите корпус чистой тканью с любым промышленным (бактериальным-бактерицидным) дезинфицирующим средством.

Переносная сумка (для использования одним пациентом)



Протрите сумку чистой тканью, смоченной моющим или дезинфицирующим средством.

Аспиратор (для использования разными пациентами)

Очистка и дезинфекция устройства, используемого для следующего пациента

Не исключено, что медицинские устройства, которые уже использовались для пациента, могли быть инфицированы патогенными микроорганизмами человека (кроме случаев, когда имеются доказательства обратного). Поэтому, чтобы предотвратить инфицирование следующего пациента, пользователя или третьего лица, необходимо обеспечить надлежащую обработку и подготовку устройств, чтобы предотвратить инфицирование людей при многократном использовании устройств, необходимо соблюдать правила перевозки и обращения с устройствами, а также проводить их полную обработку, включая очистку и дезинфекцию, ответственность за которую несет специально обученный персонал. Полная обработка может выполняться только специалистами компании-изготовителя или квалифицированным поставщиком услуг/техником сервисной службы компании DeVilbiss.

ПРИМЕЧАНИЕ. Внутренняя поверхность устройства, используемого при нормальных условиях и в соответствии с инструкциями, защищена от воздействия патогенов с помощью фильтра, который устанавливается на коллекторный контейнер; поэтому дезинфекция внутренних компонентов устройства не требуется.

ПРИМЕЧАНИЕ. Если фильтр не используется, внутренняя поверхность устройства подвергается воздействию патогенов, и дезинфекция устройства не обеспечивается.

ПРИМЕЧАНИЕ. Дальнейшее использование устройства запрещается, если его обработка квалифицированным поставщиком услуг/техником сервисной службы компании DeVilbiss не представляется возможной.

В качестве минимума, обеспечивающего безопасность неоднократного применения устройства, компания DeVilbiss Healthcare рекомендует выполнение специалистами компании-изготовителя или квалифицированными специалистами сторонней организации следующих процедур.

1. Утилизация всех вспомогательных компонентов, не пригодных для повторного использования, а именно: коллекторного контейнера, фильтра, трубок и контейнера для переноски.
2. Выключение сетевого питания и отключение аспиратора DeVilbiss от всех внешних источников питания.
3. Визуальный контроль устройства на наличие повреждений, недостающих деталей и т. д.
4. Обработка поверхности корпуса чистой салфеткой с любым (бактериальным/бактерицидным) дезинфицирующим средством промышленного назначения, отвечающим требованиям в ПРИМЕЧАНИИ ниже и используемым в пропорции разбавления согласно инструкциям изготовителя.

ВНИМАНИЕ! Не допускайте погружения устройства в воду – возможно повреждение вакуумного насоса.

ПРИМЕЧАНИЕ. Не используйте средства для очистки и дезинфекции устройства, в которых содержится аммиак, бензол и/или ацетон.

ЗАМЕЧАНИЯ ПОСТАВЩИКА

Устройству не требуется ежедневная проверка и обслуживание, если оно используется в соответствии с инструкциями производителя. В случае смены пациента, устройство необходимо адаптировать под нового пользователя. Адаптация должна производиться только производителем или поставщиком. При смене пациентов:

1. Проведите визуальный контроль устройства на наличие повреждений, недостающих частей и т.д.
2. Убедитесь, что устройство и комплектующие чистые.
3. Используйте автономный вакуумметр для проверки достаточного уровня вакуума в устройстве, как указано в Технических характеристиках.
4. Снимите и замените коллекторный контейнер, фильтр и трубки при смене пациента.
5. Протрите поверхность чистой тканью, смоченной дезинфицирующим средством.

ПОИСК И УСТРАНЕНИЕ НЕИСПРАВНОСТЕЙ

ОПАСНО!

Опасность поражения электрическим током. Не пытайтесь открыть или удалить корпус, внутри нет компонентов, которые обслуживает пользователь компонентов. Если требуется обслуживание, верните устройство поставщику DeVilbiss Healthcare или в авторизованный сервисный центр. Вскрытие или вмешательство в работу устройства приведет к аннулированию гарантии.

ПРИМЕЧАНИЕ. Ваш аспиратор DeVilbiss не содержит частей, обслуживаемых пользователем. Если вы считаете, что устройство работает неправильно, проверьте следующие несколько возможных причин неполадок, ПРЕЖДЕ ЧЕМ ВЕРНУТЬ ЕГО СВОЕМУ ПОСТАВЩИКУ ПРОДУКЦИИ DeVilbiss Healthcare:

Неисправность:	Действие
Устройство не включается при подключенном внешнем источнике питания. Зеленая лампочка внешнего питания не горит.	1. Проверьте источники питания и соединения. 2. Убедитесь, что розетка работает, подключив к ней для проверки лампу.
Насос работает, но аспирации нет.	1. Проверьте правильность присоединения всех трубок. 2. Проверьте соединения трубок на предмет надломов и протечек. 3. Убедитесь, что не активирован механизм для прекращения потока в контейнере для сбора, а также что картридж фильтра не закрыт. 4. Проверьте блок контейнера для сбора на предмет протечек и трещин.
Низкое давление аспирации.	1. С помощью ручки регулятора повысьте уровень аспирации. 2. Проверьте систему на предмет протечек.
Устройство не включается (внешний источник питания не подключен). Только серия 7314P	1. Убедитесь, что аккумулятор полностью заряжен и/или замените аккумулятор.
Аккумулятор не заряжается (в режиме зарядки должны загораться световые индикаторы внешнего источника питания и зарядки) Только серия 7314P	1. Убедитесь, что световые индикаторы внешнего источника питания и зарядки горят. 2. Проверьте источники питания и соединения. 3. Убедитесь, что розетка работает, подключив к ней для проверки лампу.

ХАРАКТЕРИСТИКИ/КЛАССИФИКАЦИЯ

Размер (с контейнером)	В 8,3 x Ш 8,0 x Г 8,5 (21,1 см x 20,3 см x 21,6 см) (без учета адаптера питания)
Вес (с контейнером)	7314P Только - 6,6 фунта (3 кг) (без адаптера питания) 7314D Только - 4,3 фунта (2 кг)
Стандартный уровень шума во время работы:	55 дБА
Требования по электропитанию	100-240V В ~, 50/60Гц, 1,2 А макс. - —●—+; 12 В —; 33 Вт макс.
Диапазон вакуума	От 50 до 550 мм рт. ст. +/- 10%*
Поток воздуха на входе насоса:	27 л/м (свободный поток) в обычном случае (при работе от аккумулятора может быть меньше)* (ПРИМЕЧАНИЕ – Применение контейнеров Liner компании Flovac может ухудшить характеристики устройства.)
Емкость одноразового контейнера для сбора	800 мл (куб. см)
Емкость контейнера для многократного использования	1200 мл (куб. см)
Гарантия	Ограниченная на два года; не распространяется на внутренний аккумулятор (только серия 7314P) и контейнер для сбора
Внутренний аккумулятор (Только серия 7314P)	90 дней
Аттестация	IEC 60101-1-2; CSA-C22.2 # 601.1; UL 60601-1; EN 60601-1-2; ISO 10079-1; IEC 60601-1; IEC 60529 IP12; IEC 60601-1-6; CENELEC EN 60601-1
Информация о производителе адаптера	Emerson модели # AD5012N2LM или Autec Power Systems модели # DTM36-12, или SL Power/Ault модели # MENB1040A1240N02
Внешние условия	
Диапазон рабочих температур	32°F (0°C)—104°F (40°C)
Рабочие значения относительной влажности	0-95%
Рабочие значения атмосферного давления	10,2 фунта/кв.дюйм (70 кПа)—15,4 фунта/кв.дюйм (106 кПа)
Диапазон температур хранения и транспортировки	-40°F (-40°C)—158°F (70°C)
Относительная влажность при хранении и транспортировке	0-95%
Атмосферное давление при хранении и транспортировке	7,3 фунта/кв.дюйм (50 кПа)—15,4 фунта/кв.дюйм (106 кПа)
Классификация оборудования	
Защита от поражения электрическим током	Класс II, с внутренним источником питания
Уровень защиты от поражения электрическим током	Рабочие части типа BF
Уровень защиты от проникновения жидкости	IP12, обычный источник питания
Режим работы	Периодический режим: 30 минут вкл., 30 минут выкл.
Оборудование не пригодно для использования в присутствии огнеопасной анестетической смеси с воздухом или кислородом или оксидом азота.	
Классификация ISO	
Только серия 7314P - Медицинское отсасывающее устройство с электроприводом для применения в полевых условиях, а также при транспортировке, согласно EN ISO 10079-1: 2009	
Большой расход/большой вакуум	
Только серия 7314D - Медицинское оборудование для аспирации с электроприводом для применения без транспортировки, согласно EN ISO 10079-1: 2009 . .	

* Условия могут отличаться в зависимости от высоты над уровнем моря, барометрического давления и температуры.

Обращение производителя

Благодарим за приобретение аспиратора DeVilbiss. Мы стремимся к полному удовлетворению требований клиентов. Если у вас возникнут вопросы или замечания, направляйте их на наш адрес, указанный на обратной стороне обложки.

По вопросам сервисного обслуживания обращайтесь к авторизованному поставщику сервисных услуг DeVilbiss Healthcare:

Телефон	Дата приобретения	Серийный №
---------	-------------------	------------

РУКОВОДСТВО И ЗАЯВЛЕНИЕ ПРОИЗВОДИТЕЛЯ DEVILBISS

ОСТОРОЖНО!

Электрическое медицинское оборудование требует применения особых мер предосторожности в отношении электромагнитной совместимости (ЭМС), и должно устанавливаться и вводиться в эксплуатацию в соответствии с информацией по ЭМС, указанной в сопровождающей документации.

Переносное и мобильное радиочастотное оборудование может отрицательно влиять на работу электрического медицинского оборудования.

Данное оборудование или система не должны использоваться или храниться вблизи другого оборудования, а если такое использование или хранение оказывается необходимым, то необходима проверка нормальной работы в конфигурации применения.

















ПРИМЕЧАНИЕ. Таблицы ЭМС и другие указания содержат информацию для клиента или пользователя, которая является необходимой для определения пригодности оборудования или системы для работы в определенных электромагнитных условиях, а также для управления электромагнитными условиями эксплуатации таким образом, чтобы обеспечить нормальную работу оборудования или систем без воздействия на другое оборудование или системы, а также на электрооборудование немедицинского назначения.

Руководство и заявление производителя — излучения всего оборудования и систем			
Данное устройство предназначено для использования в указанных ниже электромагнитных условиях. Клиент или пользователь данного устройства должен обеспечить его эксплуатацию именно в такой среде.			
Проверка излучения	Соответствие	Электромагнитный контроль — руководство	
Радиочастотные излучения CISPR 11	Группа 1	Данное устройство использует радиочастотную энергию только для собственного внутреннего функционирования. Таким образом, уровень его радиочастотного излучения очень низок, и влияние его на работу расположенного вблизи электронного оборудования маловероятно.	
Радиочастотные излучения CISPR 11	Класс В «Испускаемое и передаваемое излучение»	Данное устройство может использоваться в любых учреждениях, в т. ч. на дому, а также с прямым подключением к сети низкого напряжения общего пользования, которая питает здания жилого назначения.	
Гармоники IEC 61000-3-2	Класс А		
Фликер IEC 61000-3-3	Соответствует		
Испытание на устойчивость	Уровень испытаний IEC 60601	Уровень соответствия	Электромагнитная среда — руководство
Электростатический разряд (ЭСР) IEC 61000-4-2	Контакт ±6 кВ Воздух ±8 кВ	Контакт ±6 кВ Воздух ±8 кВ	Полы должны быть деревянными, бетонными или выложенными керамической плиткой. В случае если полы выполнены из синтетического материала, относительная влажность должна быть не ниже 30%.
Быстрый переходной процесс/пачка импульсов IEC 61000-4-4	±2 кВ в сети переменного тока	±2 кВ в сети переменного тока	Качество тока в сети должно соответствовать требованиям обычной хозяйственной или больничной среды.
Выброс IEC 61000-4-5	±1 кВ дифференциальный ±2 кВ обычный	±1 кВ дифференциальный ±2 кВ обычный	Качество тока в сети должно соответствовать требованиям обычной хозяйственной или больничной среды.
Провалы напряжения, кратковременные прерывания и изменения напряжения в линиях энергоснабжения IEC 61000-4-1	Провал >95% в течение 0,5 цикла Провал 60% в течение 5 циклов Провал 30% в течение 25 циклов Провал >95% в течение 5 секунд	Провал >95% в течение 0,5 цикла Провал 60% в течение 5 циклов Провал 30% в течение 25 циклов Провал >95% в течение 5 секунд	Качество тока в сети должно соответствовать требованиям обычной хозяйственной или больничной среды. Если пользователю данного устройства требуется непрерывная его эксплуатация в случае нарушения энергоснабжения, рекомендуется запитать устройство от источника бесперебойного питания или аккумулятора.
Частота сети 50/60 Гц Магнитное поле IEC 61000-4-8	3 А/м	3 А/м	Магнитные поля частоты питания должны соответствовать обычным требованиям хозяйственной или больничной среды.
Передаваемые радиочастоты IEC 61000-4-6	3 В среднеквадратического напряжения от 150 кГц до 80 МГц	3 В среднеквадратического напряжения	Переносное и мобильное радиочастотное коммуникационное оборудование должно находиться от данного устройства на расстоянии не меньше, чем устанавливаемое согласно приведенной ниже формуле: $D=(1,2)\sqrt{P}$
Испускаемые радиочастоты IEC 61000-4-3	3 В/м От 80 МГц до 2,5 ГГц	3 В/м	$D=(1,2)\sqrt{P}$ от 80 до 800 МГц $D=(2,3)\sqrt{P}$ от 800 МГц до 2,5 ГГц Где P — это максимально допустимая мощность в ваттах, а D — рекомендуемое расстояние удаления в метрах. Напряжение поля от стационарных передатчиков, как показали электромагнитные исследования, должны быть ниже уровней соответствия (3 В среднеквадратического напряжения и 3 В/м). Вблизи оборудования, оснащенного передатчиком, возможны помехи.
Для передатчиков, максимальная выходная мощность которых не указана выше, рекомендуемое расстояние удаления D в метрах (м) можно рассчитать по формуле с применением частоты передатчика, где P — максимальная выходная мощность передатчика в ваттах (Вт), указанная производителем передатчика. Примечание 1. При значениях 80 МГц и 800 МГц применяется расстояние удаления, соответствующее верхнему диапазону частоты. Примечание 2. Данные рекомендации применимы не во всех ситуациях. На распространение ЭМВ отрицательно влияют поглощение и отражение от сооружений, объектов и людей.			
Рекомендуемые расстояния удаления между переносным и мобильным радиочастотным коммуникационным оборудованием и данным устройством. Данные устройство и система НЕ ОТНОСЯТСЯ к устройствам жизнеобеспечения.			
Данное устройство предназначено для применения в электромагнитной среде с контролируруемыми излучаемыми помехами. Покупатель или пользователь данного устройства может бороться с электромагнитными помехами, следя за минимальным расстоянием между переносным и мобильным радиочастотным коммуникационным оборудованием и данным устройством. Соответствующие рекомендации приведены ниже из расчета максимальной выходной мощности коммуникационного оборудования.			
Максимальная выходная мощность (Ватт)	Рекомендуемые значения расстояния удаления для устройства (в метрах)		
	От 150 кГц до 80 МГц $D=(1,2)\sqrt{P}$	От 80 до 800 МГц $D=(1,2)\sqrt{P}$	От 800 МГц до 2,5 ГГц $D=(2,3)\sqrt{P}$
	0,01	0,12	0,23
	0,1	0,38	0,73
	1	1,2	2,3
10	3,8	7,3	
100	12	23	
Для передатчиков, максимальная выходная мощность которых не указана выше, рекомендуемое расстояние удаления D в метрах (м) можно рассчитать по формуле с применением частоты передатчика, где P — максимальная выходная мощность передатчика в ваттах (Вт), указанная производителем передатчика. Примечание 1. При значениях 80 МГц и 800 МГц применяется расстояние удаления, соответствующее верхнему диапазону частоты. Примечание 2. Данные рекомендации применимы не во всех ситуациях. На распространение ЭМВ отрицательно влияют поглощение и отражение от сооружений, объектов и людей.			

TABLE OF CONTENTS

IEC Symbols.....	EN - 83
Important Safeguards.....	EN - 83
International Travel.....	EN - 84
Introduction.....	EN - 84
Accessory/Replacement Items.....	EN - 84
Important Parts of Your 7314 Series DeVilbiss Suction Unit	EN - 85
Set-Up & Operation.....	EN - 86
Battery Charging & Filter Maintenance	EN - 87
Cleaning Instructions.....	EN - 88
Provider's Notes	EN - 89
Troubleshooting.....	EN - 90
Specifications/Classifications	EN - 90
Guidance and Manufacturer's Declaration.....	EN - 91

SYMBOL DEFINITIONS

	Attention, consult instruction guide		Center positive polarity indicator		Battery charging
	Consult instructions for use		Type BF equipment-applied part		Low battery
	Date of manufacture		"On" compressor		Keep dry
	Direct current		"Off" compressor (external battery charging)		Do not get wet
	Alternating current		External power		Federal (U.S.A.) law restricts this device to sale by or on the order of a physician.
	Choking Hazard – Small parts not for children under 3 years or any individuals who have a tendency to place inedible object in their mouths.				
IP12	Protected against solid foreign objects of ≥ 50 mm AND vertically falling water drops when enclosure is tilted up to 15°				
	This device contains electrical and/or electronic equipment that must be recycled per EU Directive 2012/19/EU- Waste Electrical and Electronic Equipment (WEEE)				

IMPORTANT SAFEGUARDS

When using electrical products, especially when children are present, basic safety precautions should always be followed. Read all instructions before using. Important information is highlighted by these terms:

DANGER– Urgent safety information for hazards that will cause serious injury or death.

WARNING– Important safety information for hazards that might cause serious injury.

CAUTION– Information for preventing damage to the product.

NOTE– Information to which you should pay special attention.

READ ALL INSTRUCTIONS BEFORE USING THIS DEVICE. SAVE THESE INSTRUCTIONS.

DANGER

To reduce the risk of electrocution:

1. Do not use while bathing.
2. Do not place or store product where it can fall or be pulled into a tub or sink.
3. Do not place in or drop into water or other liquid.
4. Do not reach for a product that has fallen into water. Unplug immediately.

WARNING

To reduce the risk of burns, electrocution, fire or injury to persons:

1. Close supervision is necessary when this product is used by, on, or near children or physically incapacitated individuals.
2. Use this product only for its intended use as described in this guide.
3. Keep the power cord away from heated surfaces.
4. Never use while drowsy or asleep.
5. Do not cover the unit or the AC to DC adapter while power is applied.

6. Never operate this product if
 - a. It has a damaged power cord or plug.
 - b. It is not working properly.
 - c. It has been dropped or damaged.
 - d. It has been dropped into water.
 Instead return the product to an authorized DeVilbiss Healthcare service center for examination and repair.

INTERNATIONAL TRAVEL

The 7314 series is equipped with an AC to DC adapter allowing operation on any AC voltage (100-240 VAC, 50/60 Hz). However the correct power cord must be used to connect to adaptable wall power.

NOTE– Check power cord for adaptability before using.

INTRODUCTION

Your DeVilbiss suction unit is a compact medical suctioning device which has been designed for reliable, portable operation. Following the recommended operating and maintenance procedures outlined in this instruction guide will maximize the life of this product.

Intended Use Statement

The device is to be used to remove fluids from the airway or respiratory support system and infectious materials from wounds. The device creates a negative pressure (vacuum) that draws fluids through disposable tubing that is connected to a collection container. The fluids are trapped in the collection container for proper disposal. It is for use on the order of a physician only.

Contraindications

The Vacu-Aide QSU should not be used for:

- thoracic drainage
- nasogastric suction

DANGER

The DeVilbiss Vacu-Aide is a vacuum suction device designed for the collection of nonflammable fluid materials in medical applications only. Improper use during medical applications can cause injury or death. For all medical applications:

1. All suctioning should be done in strict accordance with appropriate procedures that have been established by a licensed medical authority.
2. Some attachments or accessories may not fit the tubing supplied. All attachments or accessories should be checked prior to use to assure proper fit.

ACCESSORY/REPLACEMENT ITEMS

The following items can be purchased separately as accessories or replacement items for your 7314 Series DeVilbiss Suction Unit:

Description	Part No.	Description	Part No.
6' patient tubing	6305D-611	12V DC power cord (1 each)	7304D-619
Collection Container Kit (Internal filter cartridge, splash guard, 800 ml container, 4 $\frac{3}{8}$ " and 6' tubing package)	7305D-633	AC to DC adapter/charger (see Specifications for manufacturer information)	7314P-613
800 ml disposable container with internal filter cartridge, splash guard and 4 $\frac{3}{8}$ " tubing (48 each)	7305D-632	Power cord for US	DV51D-606
Filter cartridge (12 pack) (For Disposable Container)	7305D-635	Power cord for Continental Europe	DV51D-607
Collection Container Kit (1200 ml reusable container, external bacteria filter, elbow, 4 $\frac{3}{8}$ " tubing)	7314D-603	Power cord for UK	DV51D-608
1200 ml reusable container (external bacteria filter, elbow, 4 $\frac{3}{8}$ " tubing) (6 pack)	7314D-604	Power cord for Australia	DV51D-609
External bacteria filter (non-sterile) (12 pack) For reusable container	7305D-608	Power cord for Japan	DV51D-613
Carrying case	7314D-606		

NOTE– The use of electrical cables and accessories other than those specified in this manual or referenced documents may result in increased electromagnetic emissions from the product or decreased electromagnetic immunity of the product.

IMPORTANT PARTS

7314 Series DeVilbiss Vacu-Aide QSU Suction Unit

with Disposable Container and Filter Cartridge

1. Vacuum gauge
2. Vacuum regulator knob
3. 6' patient tubing
4. Patient tubing connector
5. Disposable container with lid (float shut off incorporated into lid) and filter cartridge
6. Filter cartridge with 4 $\frac{3}{8}$ " tubing
7. DC power input (on side)
8. Power switch
9. LED power lights

AC to DC adapter (not shown)

DC power cord (not shown) optional

Internal rechargeable battery (not shown) 7314P series only

Carrying case (not shown) 7314P series only

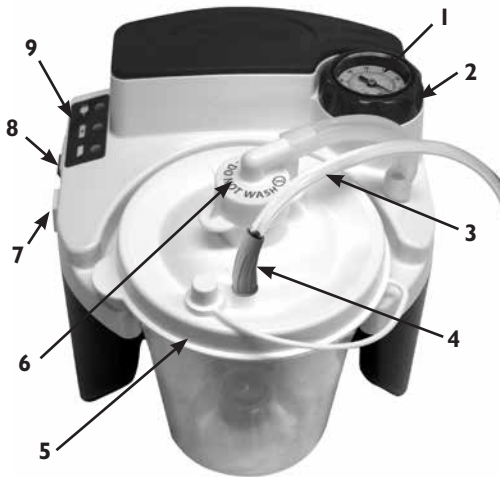

with Reusable Container and External Bacteria Filter

1. Vacuum gauge
2. Vacuum regulator knob
3. 4 $\frac{3}{8}$ " connection tubing
4. External bacteria filter
5. Patient tubing connector
6. 6' patient tubing
7. Lid
8. DC power input (on side)
9. Power switch
10. LED power lights

AC to DC adapter (not shown)

DC power cord (not shown) optional

Internal rechargeable battery (not shown) 7314P series only

Carrying case (not shown) 7314P series only

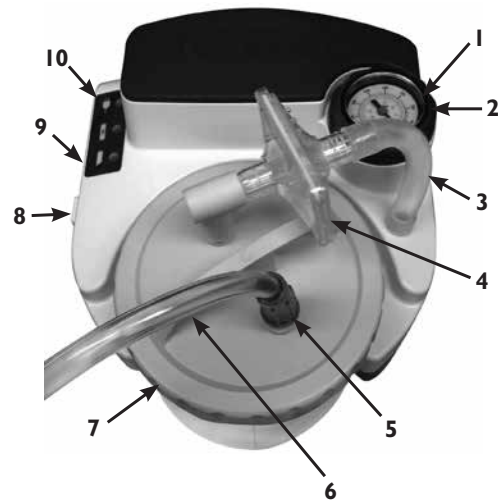

Disposable Container with Filter Cartridge and Splash Guard

1. 4 $\frac{3}{8}$ " connection tubing
2. Filter cartridge (Do not get wet)
3. Lid
4. Jar
5. Splash guard
6. Patient tubing connector



Reusable Container with External Bacteria Filter

1. 4 $\frac{3}{8}$ " connection tubing
2. Lid with o-ring
3. Overflow valve
4. Jar
5. Patient tubing connector
6. Connection elbow
7. Bacteria filter



SET-UP & OPERATION



1 Fully charge battery for 17 HOURS. (7314P series only)

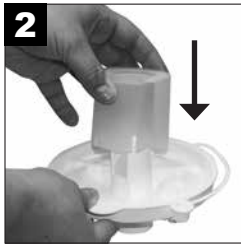

2 If applicable, ensure splash guard is securely attached to inside of lid over filter cartridge.



3 Securely attach lid to container.



4 Insert container into holder and gently push into place.
NOTE – Do not use excessive force. Pushing container down too hard could cause potential leak or loss of suction.



5A Disposable Container w/ internal filter cartridge
Connection: Attach 4 $\frac{3}{8}$ " tubing from filter cartridge to tubing connector on unit.



5B Reusable Container w/external Bacteria Filter Connection: Connect either end of the 4-3/8" tubing to the tubing connector then connect the other end to the bacteria filter. Ensure that the clear side of the bacteria filter is toward elbow and bottle when installing. Do not reverse direction of filter. The bacteria filter should then be connected to the 90° elbow connection, and the elbow should be connected to the top of the container lid where it says <Vacuum>.

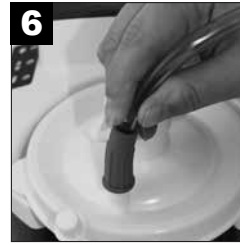

6 Attach 6' patient tubing to container lid at outlet labeled <Patient>.

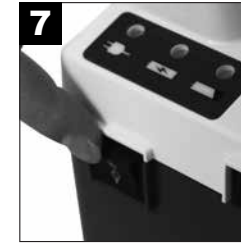

7 Ensure power switch is in "off".

NOTE—Inspect suction tubing and container for leaks, cracks, etc. and assure that all connections are secure and without leaks before using.



7A 7314P - Select desired power source. (Skip steps 8 if using internal battery power.)



7B 7314D series (non-battery label)

NOTE— The 7314D series is not factory equipped with an internal rechargeable battery. 7314P series is factory equipped with an internal rechargeable battery and all information regarding battery operation in this guide is applicable.



8 If using AC or DC power, plug the small connector into the DC power input on the side of unit.

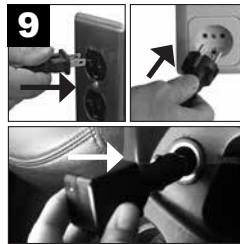

9 Plug the other end into an AC wall outlet or DC receptacle.
NOTE— The AC adapter may become warm to the touch during charging or running of the unit. This is normal.

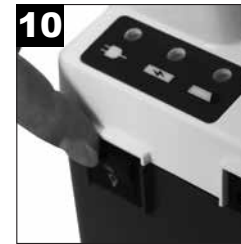

10 Turn the unit "on".



11 Adjust the suction level.



12 Verify suction level.
NOTE - Always verify suction level before beginning by occluding open end of patient tubing while observing gauge. Adjust knob to desired level.

WARNING

If the unit is not receiving power from an external source or the battery was not recharged, the low battery indicator light will remain on and the performance of the unit will drop off rapidly. Switch to another power source immediately after the low battery light appears to avoid an interrupted suction procedure.

NOTE— Gauge is for reference only. If the unit sustains a severe drop, accuracy of the gauge must be checked.

CAUTION— When automatic float shut-off is activated, contents of the collection container should be emptied. Further suctioning could cause damage to the vacuum pump.

CAUTION— Should fluid be aspirated back into the unit, equipment provider servicing is necessary as possible vacuum pump damage may result.

BATTERY CHARGING & FILTER MAINTENANCE

Battery Charging (7314P Series Only)

On 7314P series, the units are equipped with a factory-installed rechargeable battery. The unit will have a light for low battery and charge indication.

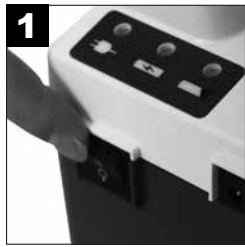

1 Ensure power switch is "off".



2 Plug the small connector of the AC or DC adapter into the DC power input.

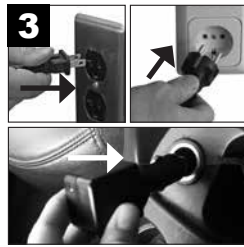

3 Plug the other end into an AC wall outlet or DC receptacle.

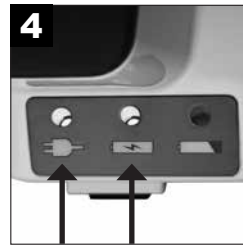

4 Battery charging begins; 17 hours for full charge.

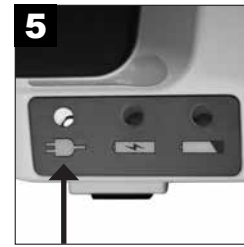

5 Battery charging complete.

LED Explanations:



Green— Illuminated when external power is supplied to unit from an AC or DC power source.



Yellow— Battery is being charged. Light will go out when battery is fully charged.



Red— Low battery. Seek another power source and charge battery as soon as possible when light illuminates.

NOTE – Charge battery for a minimum of 17 hours before first use.

NOTE – Fully recharge battery after each use. The unit will continue to float charge the battery after the charge indicator turns off, so leave the unit connected to AC when not in use.

CAUTION– Discharging the battery completely will shorten the life of the battery. Do not operate the unit more than a few minutes if the low battery indicator light is lit. Recharge as soon as possible.

NOTE – Unit run time will decrease as the battery ages.

NOTE – Unit run time will also be reduced by letting the battery sit at a discharged state for extended periods.

STORAGE NOTE - Battery should be charged for a minimum of 17 hours prior to storage, and at least once every 6 months. Important - If battery recharge is delayed beyond 6 months, battery may be able to provide full run time after completion of 3 full charge and discharge cycles.

NOTE– A fully charged battery will provide approximately 60 minutes of continuous operation at a zero vacuum level (free flow). Operation time will decrease with higher vacuum levels.

NOTE– When charging the battery, use an external power source and verify that the charge light illuminates when the unit is in the "Off" position. If the battery does not charge, please be sure the model you are using has a battery installed prior to contacting your authorized DeVilbiss Healthcare provider.

NOTE– The internal rechargeable battery is sealed lead-acid. Contact your local authorities for instruction on proper disposal.

NOTE– Do not connect the AC adapter to an outlet controlled by a switch to ensure power is supplied to unit at all times.

NOTE– Do not connect the DC power cord to an outlet that is not constantly energized.

Changing Filter Cartridge (single-patient use) Disposable Container

Change filter cartridge if overflow occurs or every two months, whichever comes first.

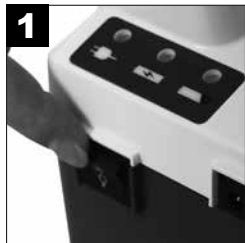

1 Turn unit "off".



2 Remove filter cartridge and 4½" tubing.



3 Install new cartridge and attach tubing.

NOTE– Do not substitute any other material for this filter cartridge. Substitution may lead to contamination or poor performance; use only DeVilbiss filter cartridges.

NOTE– The filter cartridge contains a hydrophobic filter. If the filter media becomes wet, air flow will be stopped. The filter cartridge must then be replaced. Do not remove filter media from filter cartridge.

NOTE– Filter cartridges are included with each disposable container. They are also available separately (7305D-635 12/pack).

Changing Bacteria Filter (single-patient use) Reusable Container

Change bacteria filter if overflow occurs or every two months, whichever comes first.

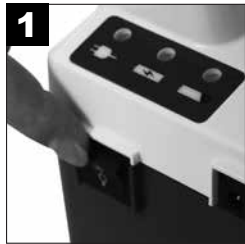

1 Turn unit "off".

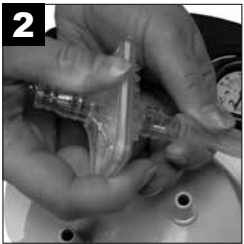

2 Remove filter by disconnecting it from suction unit and lid assembly.

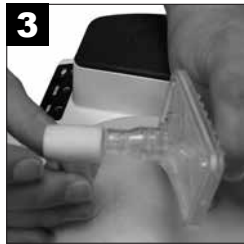

3 Replace with a clean DeVilbiss bacteria filter (non-sterile) and remount to suction unit and lid. Ensure that the clear side of the bacteria filter is toward elbow and bottle when installing. Do not reverse direction of filter. Additional filters (7305D-608 12/pack) may be purchased from your authorized DeVilbiss Healthcare provider.

NOTE– Do not substitute any other material for this bacteria filter. Substitution may lead to contamination or poor performance; use only DeVilbiss filters.

NOTE– Bacteria filter must be changed between patients.

CLEANING INSTRUCTIONS

WARNING

To prevent possible risk of infection from contaminated cleaning/disinfection solutions, always prepare fresh solution for each cleaning cycle and discard solution after each use.

NOTE– Disinfection information is based on AARC Clinical Practice Guideline Suctioning of the Patient in the Home.

Disposable Collection Container (with Internal Filter Cartridge)

NOTE– The disposable collection container and lid are meant for single-patient use.



Turn unit  "off" and allow vacuum to drop.

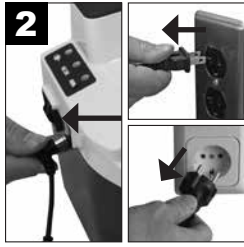

Disconnect from power source.

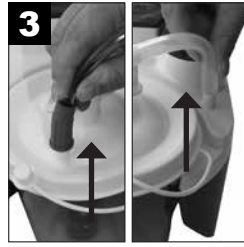

Disconnect tubing and remove container from holder.



Carefully remove lid and empty contents. **NOTE**– Container should be emptied and cleaned after each use.



Remove filter cartridge and 4 $\frac{3}{8}$ " tubing and set aside.



Filter **MUST NOT** get wet. The filter material cannot be removed from the elbow.



Wash container, lid and splash guard in warm water/dishwashing solution. Rinse with clean, warm water.



Soak in 1 part vinegar ($\geq 5\%$ acetic acid concentration) to 3 parts water (131°F-149°F/55°C-65°C) solution for 60 minutes. Rinse with clean, warm water and air dry.

WARNING- Do not remove float ball from lid. If removed, float ball may pose a choking hazard.

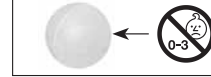

NOTE– The disassembled container may also be washed in a dishwasher, top shelf only, using a cycle with a water temperature between 131°F-149°F/55°C-65°C.

Reusable Collection Container (with External Bacteria Filter)

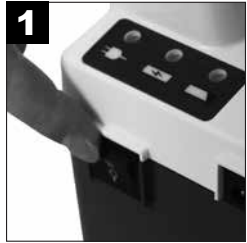

Turn unit  "off" and allow vacuum to drop.

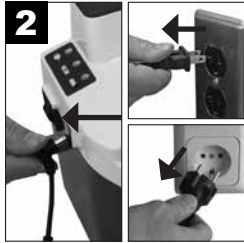

Disconnect from power source.

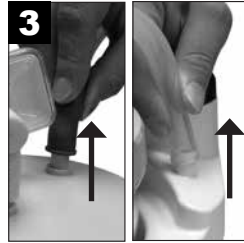

Disconnect tubing and remove container from holder.

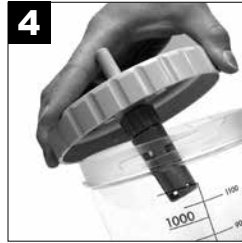

Carefully remove lid and empty contents. **NOTE**– Container should be emptied and cleaned after each use.



Remove bacteria filter, elbow, and 4 $\frac{3}{8}$ " tubing and set aside.



Wash jar, lid, o-ring, and overflow valve in a solution of warm water with a mild, liquid detergent (e.g. Dawn or Palmolive) and rinse with clean, warm tap water. Then disinfect using one of the following methods.

For single patient use:

1. Soak in 1 part vinegar ($\geq 5\%$ acetic acid concentration) to 3 parts water (131°F-149°F/55°C-65°C) solution for 60 minutes. Rinse with clean, warm water and air dry in a clean environment.
2. Soak with a commercial (bacterial-germicidal) disinfectant. Follow disinfectant manufacturer's recommended dilution rates and instructions carefully.

For multi patient use:

1. After parts are completely dry, place jar and lid in autoclave with the open end down. Ensure parts are not touching. Run one sterilization steam cycle at 250°F (121°C) for 15 minutes. **NOTE**– Jar is guaranteed up to 30 cycles of autoclave sterilization at the indicated conditions.
2. Dispose of and replace filter, tubing and elbow between patients.

6' Patient Tubing (single-patient use)



1 Disconnect from lid.



2 Rinse thoroughly by running warm tap water through it.



3 Follow by soaking in a solution of 1 part vinegar (>=5% acetic acid concentration) to 3 parts water (131°F-149°F/55°C-65°C) for 60 minutes. Rinse with clean, warm water and air dry.

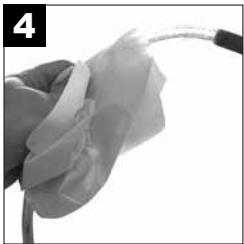

4 Keep outer surface clean by wiping with clean, damp cloth.

AC to DC Adapter



1 Disconnect AC to DC adapter from unit and from power source.

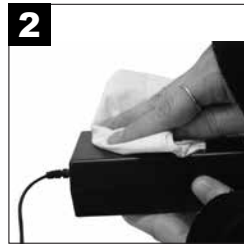
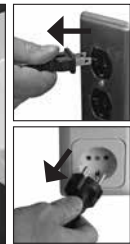

2 Wipe AC to DC adapter housing and cords with a dry cloth.

Suction Unit (single-patient use)

CAUTION– Do not submerge in water as this will result in damage to the vacuum pump.

NOTE–Do not use any cleaners or disinfectants that contain ammonia, benzene and/or acetone to clean the unit.



1 Turn unit \odot "off" and allow vacuum to drop.

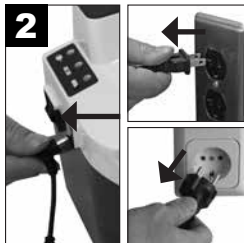

2 Disconnect from power source.



3 Wipe the housing with a clean cloth and any commercial (bacterial-germicidal) disinfectant.

Carrying Case (single-patient use)



1 Wipe with clean cloth dampened with detergent or disinfectant.

Suction Unit (multi-patient use)

Device Cleaning and Disinfection When There is a Patient Change

When medical devices have already been used with a patient, contamination with human pathogenic germs should be assumed (unless there is evidence to the contrary), and the next patient, user or third party should be protected by appropriate handling and preparation. Therefore, when there is a patient change, people must be protected during the transport and handling of the device and the device must be fully processed, i.e., cleaned and disinfected, by suitably trained personnel before reuse to protect the next patient. The complete processing may only be done by the manufacturer or by a qualified DeVilbiss provider/service technician.

NOTE – When the unit is used as per instructions under normal conditions the interior of the unit is protected from exposure to pathogens by the in-line filter on the collection container, hence no disinfection of internal components is necessary.

NOTE – If the unit is used without an in-line filter then the interior of the unit has been exposed to pathogens and the unit cannot be disinfected.

NOTE – If the following processing of the unit by a qualified DeVilbiss provider/technician is not possible, the unit must not be used by another patient!

DeVilbiss Healthcare recommends that at least the following procedures be carried out by the manufacturer or a qualified third party between uses by different patients.

1. Dispose of all accessory components that are not suitable for reuse, i.e., collection container, filter, tubing and carrying case.
2. With the power switch in the "Off" position, disconnect the DeVilbiss Suction Unit from all external power sources.
3. Visually inspect unit for any damage, missing parts, etc.
4. Wipe the housing with a clean cloth and a commercial (bacterial-germicidal) disinfectant that meets the requirements listed in the NOTE below and is used as per the disinfectant manufacturer's recommended dilution rates and instructions.

CAUTION – Do not submerge in water as this will result in damage to the vacuum pump.

NOTE – Do not use any cleaners or disinfectants that contain ammonia, benzene and/or acetone to clean the unit.

PROVIDER'S NOTES

No routine calibration or service is required provided the device is used in accordance with the manufacturer's directions. In case of a change of patient, the device must be reconditioned to protect the user. Reconditioning must only be carried out by the manufacturer or service provider. Between patients:

1. Visually inspect unit for any damage, missing parts etc.
2. Ensure that unit and accessories are clean.
3. Use an independent vacuum gauge to verify the unit provides the proper vacuum level as stated in Specifications.
4. Discard and replace collection container, filter, and tubing between patients.
5. Wipe the surface using a clean cloth dampened with disinfectant.

TROUBLESHOOTING

DANGER

Electric shock hazard. Do not attempt to open or remove cabinet, there are no user-serviceable internal components. If service is required, return unit to a qualified DeVilbiss Healthcare provider or an authorized service center. Opening or tampering with the unit will void warranty.

NOTE– Your DeVilbiss Suction Unit contains no user-serviceable parts. If you believe your unit is not working properly, BEFORE YOU RETURN IT TO YOUR DEVILBISS HEALTHCARE PROVIDER WHERE YOU PURCHASED IT, PLEASE TAKE A FEW MOMENTS TO CHECK FOR THESE POSSIBLE CAUSES:

PROBLEM	ACTION
Unit does not turn on when external power is connected. Green external power light does not illuminate.	<ol style="list-style-type: none"> 1. Check power sources and connections. 2. Ensure wall outlet is live by plugging in a lamp.
Pump runs, but there is no suction.	<ol style="list-style-type: none"> 1. Check that all tubing is connected properly. 2. Check tubing connections for breaks or leaks. 3. Ensure that float shut-off in collection container is not activated or filter cartridge occluded. 4. Check for leaks or cracks in collection container assembly.
Low suction.	<ol style="list-style-type: none"> 1. Use vacuum regulator knob to increase suction level. 2. Check system for leaks.
Unit does not turn on (no external power is connected). 7314P Series Only	<ol style="list-style-type: none"> 1. Check that battery is fully charged and/or charge battery.
Battery will not charge (external power and charge indicator lights should be illuminated during charge mode) 7314P Series Only	<ol style="list-style-type: none"> 1. Verify that both external power and charge indicator lights illuminate. 2. Check power sources and connections. 3. Ensure wall outlet is live by plugging in a lamp.

SPECIFICATIONS/CLASSIFICATIONS

Size (including container)	8.3 H x 8.0 W x 8.5 D (21.1 cm x 20.3 cm x 21.6 cm) (not including AC to DC adapter)
Weight (including container)	7314P Series - 6.6 lb. (3 kg) (not including AC to DC adapter) 7314D Series - 4.3 lb. (2.0 kg)
Typical Operating Sound Level	55 dBA
Electrical Requirements	100-240V~, 50/60Hz, 1.2A max. —●—+; 12V —=—; 33 W Max
Vacuum Range	50-550 mm Hg +/- 10%*
Air Flow @ Pump Inlet:	27 LPM (free flow) typical (may be less when running from internal battery)* (NOTE – Using Flovac Liners may impair the device's performance.)
Disposable Collection Container Capacity	800 ml (cc)
Reusable Collection Container Capacity	1200 ml (cc)
Warranty	Two-years limited, excluding internal battery (7314P series only) and collection container
Internal Battery (7314P Series Only)	90-day
Approvals	IEC 60101-1-2; CSA-C22.2 # 601.1; UL 60601-1; EN 60601-1-2; ISO 10079-1; IEC 60601-1; IEC 60529 IP12; IEC 60601-1-6; CENELEC EN 60601-1
Adapter Manufacturer Information	Emerson Model # AD5012N2LM or Autec Power Systems Model # DTM36-12 or SL Power/Ault Model # MENB1040A1240N02
Environmental Conditions	
Operating Temperature Range	32°F (0°C) - 104°F (40°C)
Operating Relative Humidity	0-95%
Operating Atmospheric Pressure	10.2 psi (70 kPa) - 15.4 psi (106 kPa)
Storage & Transport Temperature Range	-40°F (-40°C) - 158°F (70°C)
Storage & Transport Relative Humidity	0-95%
Storage & Transport Atmospheric Pressure	7.3 psi (50 kPa) - 15.4 psi (106 kPa)
Equipment Classifications	
With respect to protection from electric shock	Class II and internally powered
Degree of protection against electric shock	Type BF Applied Parts
Degree of protection against ingress of liquids	IP12 and ordinary power supply
Mode of Operation	Intermittent Operation: 30 minutes on, 30 minutes off
Equipment not suitable for use in the presence of a flammable anaesthetic mixture with air or with oxygen or nitrous oxide.	
ISO Classification	
7314P series only - Electrically powered medical suction equipment for field and transport use according to EN ISO 10079-1 : 2009	
High Flow/High Vacuum	
7314D series only - Electrically powered medical suction equipment for non-transport use according to EN ISO 10079-1 : 2009	

* Conditions may vary based on altitude above sea level, barometric pressure, and temperature.

Manufacturer's Note

Thank you for choosing a DeVilbiss Suction Unit. We want you to be a satisfied customer. If you have any questions or comments, please send them to our address on the back cover.

For Service Call Your Authorized DeVilbiss Healthcare Provider:

Phone	Purchase Date	Serial #
-------	---------------	----------

DEVILBISS GUIDANCE AND MANUFACTURER'S DECLARATION

WARNING

Medical Electrical Equipment needs special precautions regarding Electromagnetic Compatibility (EMC) and needs to be installed and put into service according to the EMC information provided in the accompanying documents.

Portable and Mobile RF Communications Equipment can affect Medical Electrical Equipment.

The equipment or system should not be used adjacent to or stacked with other equipment and that if adjacent or stacked use is necessary, the equipment or system should be observed to verify normal operation in the configuration in which it will be used.

NOTE– The EMC tables and other guidelines provide information to the customer or user that is essential in determining the suitability of the Equipment or System for the Electromagnetic Environment of use, and in managing the Electromagnetic Environment of use to permit the Equipment or System to perform its intended use without disturbing other Equipment and Systems or non-medical electrical equipment.

Guidance and Manufacturer's Declaration – Emissions All Equipment and Systems

This device is intended for use in the electromagnetic environment specified below. The customer or user of this device should assure that it is used in such an environment.

Emissions Test	Compliance	Electromagnetic Enforcement – Guidance	
RF Emissions CISPR 11	Group 1	This device uses RF energy only for its internal function. Therefore, its RF emissions are very low and are not likely to cause any interference in nearby electronic equipment.	
RF Emissions CISPR 11	Class B Radiated and Conducted Emissions	This device is suitable for use in all establishments including domestic, and those directly connected to the public low-voltage power supply network that supplies buildings used for domestic purposes.	
Harmonics IEC 61000-3-2	Class A		
Flicker IEC 61000-3-3	Complies		
Immunity Test	IEC 60601 Test Level	Compliance Level	Electromagnetic Environment - Guidance
Electrostatic Discharge (ESD) IEC 61000-4-2	±6kV contact ±8kV air	±6kV contact ±8kV air	Floors should be wood, concrete or ceramic tile. If floors are synthetic, the relative humidity should be at least 30%.
Electrical Fast Transient/ burst IEC 61000-4-4	±2kV on AC Mains	±2kV on AC Mains	Mains power quality should be that of a typical commercial or hospital environment.
Surge IEC 61000-4-5	±1kV Differential ±2kV Common	±1kV Differential ±2kV Common	Mains power quality should be that of a typical commercial or hospital environment.
Voltage dips, short interruptions and voltage variations on power supply input lines IEC 61000-4-11	>95% Dip for 0.5 Cycle 60% Dip for 5 Cycles 30% Dip for 25 Cycles >95% Dip for 5 Seconds	>95% Dip for 0.5 Cycle 60% Dip for 5 Cycles 30% Dip for 25 Cycles >95% Dip for 5 Seconds	Mains power quality should be that of a typical commercial or hospital environment. If the user of this device requires continued operation during power mains interruptions, it is recommended that the device be powered from an uninterruptible power supply or battery.
Power Frequency 50/60Hz Magnetic Field IEC 61000-4-8	3A/m	3A/m	Power frequency magnetic fields should be that of a typical location in a typical commercial or hospital environment.
Conducted RF IEC 61000-4-6	3 Vrms from 150 kHz to 80 MHz	3 Vrms	Portable and mobile RF communications equipment should be separated from the device by no less than the recommended separation distances calculated/listed below: $D=(1.2)\sqrt{P}$
Radiated RF IEC 61000-4-3	3 V/m 80 MHz to 2.5 GHz	3V/m	$D=(1.2)\sqrt{P}$ 80 to 800 MHz $D=(2.3)\sqrt{P}$ 800 MHz to 2.5 GHz Where P is the maximum power rating in watts and D is the recommended separation distance in meters. Field strengths from fixed transmitters, as determined by an electromagnetic site survey, should be less than the compliance levels (3 Vrms and 3V/m). Interference may occur in the vicinity of equipment containing a transmitter.

For transmitters rated at a maximum output power not listed above, the recommended separation distance D in meters (m) can be estimated using the equation applicable to the frequency of the transmitter, where P is the maximum output power rating of the transmitter in watts (W) according to the transmitter manufacturer.

Note 1: At 80 MHz and 800 MHz, the separation distance for the higher frequency range applies.

Note 2: These guidelines may not apply in all situations. Electromagnetic propagation is affected by absorption and reflection from structures, objects, and people.

Recommended Separation Distances Between Portable and Mobile RF Communications Equipment and this device. This device and system are NOT Life-Supporting

This device is intended for use in the electromagnetic environment in which radiated disturbances are controlled. The customer or user of this device can help prevent electromagnetic interference by maintaining a minimum distance between portable and mobile RF Communications Equipment and the device as recommended below, according to the maximum output power of the communications equipment.

Maximum Output Power (Watts)	Recommended Separation Distances for the device (meters)		
	150 kHz to 80 MHz $D=(1.2)\sqrt{P}$	80 to 800MHz $D=(1.2)\sqrt{P}$	800 MHz to 2.5 GHz $D=(2.3)\sqrt{P}$
0.01	0.12	0.12	0.23
0.1	0.38	0.38	0.73
1	1.2	1.2	2.3
10	3.8	3.8	7.3
100	12	12	23

For transmitters rated at a maximum output power not listed above, the recommended separation distance D in meters (m) can be estimated using the equation applicable to the frequency of the transmitter, where P is the maximum output power rating of the transmitter in watts (W) according to the transmitter manufacturer.

Note 1: At 80 MHz and 800 MHz, the separation distance for the higher frequency range applies.

Note 2: These guidelines may not apply in all situations. Electromagnetic propagation is affected by absorption and reflection from structures, objects, and people.



DeVilbiss Healthcare LLC
100 DeVilbiss Drive
Somerset, PA 15501-2125
USA
800-338-1988 • 814-443-4881

DeVilbiss Healthcare Ltd
Unit 3, Bloomfield Park
Bloomfield Road
Tipton, West Midlands DY4 9AP
UNITED KINGDOM
+44 (0) 121 521 3140

DeVilbiss Healthcare Pty. Limited
15 Carrington Road, Unit 8
Castle Hill NSW 2154
AUSTRALIA
+61-2-9899-3144

DeVilbiss Healthcare SAS
13/17, Rue Joseph Priestley
37100 Tours
FRANCE
+33 (0) 2 47 42 99 42

 
DeVilbiss Healthcare GmbH
Kamenzer Straße 3
68309 Mannheim
GERMANY
+49 (0) 621-178-98-0



SE-7314-2 Rev C

DeVilbiss Healthcare LLC • 100 DeVilbiss Drive • Somerset, PA 15501 • USA
800-338-1988 • 814-443-4881 • www.DeVilbissHealthcare.com

DeVilbiss® and Vacu-Aide® QSU are registered trademarks of DeVilbiss Healthcare.

© 2015 DeVilbiss Healthcare LLC. 12.15 All Rights Reserved.

SE-7314-2 Rev. C